

FASE I DO PROXECTO DE REXENERACIÓN DO ENTORNO DA IGREXA DE ERMELO



Maio 2015
Concello de Bueu

00. ANTECEDENTES _____

01. MEMORIA _____

A. OBJETO DO PROXECTO _____

B. NORMATIVA APLICABLE _____

C. LOCALIZACIÓN DO PROXECTO E ÁMBITO DE ACTUACIÓN _____

D. ESTADO ACTUAL _____

E. FOTOGRAFÍAS _____

F. MEMORIA _____

G. CÓDIGOS CNAE E CPV _____

H. CLASIFICIÓN DE EMPRESAS _____

I. OCUPACION PREVISTA _____

J. PRAZO DE EXECUCIÓN _____

K. ORZAMENTO _____

L. PLAN DE OBRA _____

02. ESTUDO BÁSICO DE SEGURIDADE E SAÚDE _____

03. PREGO DE CONDICIÓNS _____

04. CADRO DE DESCOMPOSTOS _____

05. PRESUPOSTO _____

06. PLANOS _____

00. ANTECEDENTES

- A comisión Territorial do Patrimonio Histórico de Pontevedra, na súa sesión do 16.02.2010 acordou que sobre o expediente 57/10 o Concello de Bueu debería presentar unha nova proposta que contribúa á posta en valor do elemento protexido, eliminando do contorno da capela tódolos elementos alleos ó núcleo rural.

- O Concello de Bueu remite un anteproxecto con número de expediente 647/14, onde se recolle a pavimentación con lastro de granito gris Mondariz de 10x10x10 cm., a creación dunha pequena zona de lecer enfronte á igrexa e pavimentada con lousas de granito gris Mondariz de 60x40x4cm., tamén prevese a execución dun muro de contención de terras para delimitar a zona de lecer, de mampostería ordinaria a unha cara vista. O mesmo tempo que se executa a obra prevese dotar ó núcleo de infraestruturas de saneamento. No proceso de escavación preténdese corroborar os indicios que apuntan á existencia dun antigo camiño debaixo do asfalto existente.

- A comisión Territorial do Patrimonio Histórico de Pontevedra, na súa sesión do 04 de novembro de 2014 acordou que, para poder autorizar a actuación proposta, deberase remitir proxecto que a desenvolva e que recolla as indicacións de deixar unha franxa de amortecemento entre os novos pavimentos e os muros tradicionais existente, e no que se estudiase a disposición das tapas de rexistro das novas instalacións, que deberán integrarse adecuadamente na nova pavimentación, tamén deberase prever a realización dun control arqueolóxico dos traballos de movemento de terra.

- Con data 09.03.2015 a Xefatura territorial de Pontevedra, da Consellería de Cultura e Ordenación Universitaria (Dirección Xeral de Patrimonio Cultural), resolve autorizar a realización do proxecto de sondaxes arqueolóxicos da obra de rexeneración do contorno da igrexa de Ermelo, co código asignado ED 102A 2015/068-0 sobre o expediente 647/14.

- Debido ó alto orzamento e os problemas para o seu financiamento dende o Concello optouse por executar o ANTEPROXECTO DE REXENERACIÓN DO ENTORNO DA IGREXA DE ERMELO en dúas fases.

1.- A primeira fase que comprende a rexeneración da zona centro e mais próxima a igrexa, a cal é obxecto do presente proxecto.

2.- A segunda fase é que se completará coa rexeneración da zona baixa, o camiño polo que se accede a Fonte, e a parte alta que comprende o resto do tramo do camiño que vai dende a entrada que dá acceso o recinto da igrexa ata o cruce co camiño polo que se accede a Esculca.

1. MEMORIA

A. OBXECTO DO PROXECTO

O presente proxecto ten por finalidade rexenerar o espazo público central da parroquia de Ermelo, nun contexto de revalorización do entorno da Igrexa -auténtico corazón do núcleo histórico tradicional, á promoción do Concello de Bueu.

En definitiva, o proxecto de rexeneración ten como fin actuar sobre as causas xerais e os factores específicos que a día de hoxe impiden o desenvolvemento sostible e respectuoso do núcleo, mellorando á un tempo as condicións medioambientais e a calidade de vida dos seus habitantes, indagando e indo máis alá na posta en valor da historia do entorno.

B. NORMATIVA APLICABLE

Na redacción do presente Proxecto tivéronse en conta as normas técnicas, urbanísticas e medio ambientais aplicables.

Tamén se tivo en conta na redacción do presente proxecto a LEY 10/2014, do 3 de decembro, de accesibilidade de Galicia.

C. EMPRAZAMENTO DO PROXECTO E ÁMBITO DE ACTUACIÓN

O ámbito de actuación encádrase no termo municipal de Bueu, na parroquia de Ermelo, no camiño tradicional asfaltado que hoxe é o seu eixo de comunicación principal. Trátase dun núcleo histórico-tradicional consolidado no que, se ben xa contamos coa infraestrutura de vía, faise preciso intervir de acordo coas necesidades de mobilidade actuais da veciñanza e cunha sensibilidade patrimonial máis axustada ó lugar no cal nos encadramos.

D. ESTADO ACTUAL

Actualmente, estas vías de comunicación do núcleo atópanse asfaltada, circulando por ela indistintamente vehículos motorizados e peóns. Ditas vías conectan o núcleo coas estradas dirección Bueu e Cela, ó tempo que serven de circulación interior das vivendas ó adro da Igrexa, á fonte, a parada de autobús escolar ou ós dous bares, únicos equipamentos comerciais da contorna.

O tráfico é escaso, case exclusivamente residencial. O ancho das vías é irregular, e varía dende os 12 metros ata ós 2,60 no punto máis estreito.

E. FOTOGRAFÍAS



F. MEMORIA

As obras incluídas no presente proxecto son as precisas para rexenerar o espazo público central do entorno da Igrexa de Ermelo, lugar de confluencia dos concellos de Moaña, Cangas e Bueu, ó tempo que se indaga na suposta presenza dun antigo camiño enlousado a cota inferior á do asfalto.

Esta necesidade ven da man da xa iniciada posta en valor patrimonial e cultural promovida polo Concello de Bueu do núcleo histórico-tradicional no contexto do proxecto '**Ermelo: cerne do Morrazo**', que conta coa financiación do *Grupo de Desenvolvemento Rural* (GDR Pontevedra-Morrazo), e que impulsa un programa de actividades divulgativas como conferencias, visitas guiadas e roteiros, documentación e sinalización do entorno así como a extensión e dispoñibilidade de todos estes contidos en formato dixital (santiagodeermelo.org).

A revalorización do entorno da Igrexa de Ermelo responde tamén á recente recuperación da súa memoria. Esta antiga construción formaba parte do mosteiro prerrománico fundado no século X e que foi reconstruído en estilo románico en 1104 trala súa destrución polos normandos. Posteriormente no século XVIII, sufriu unha nova reedificación barroca. No seu interior podemos atopar tesouros de recoñecido valor histórico, como inscricións epigráficas, inscricións sepulcrais, etc.

Así pois, a intervención no entorno contempla a pavimentación continua de todo o espazo público do entorno da Igrexa con adoquín de granítico do país de 20x10 cm na parte peatonal, combinado con adoquín granítico gris de 20x10 cm no espazo central de acceso e unas franxas de lousas de granito país de 60x40 cm de separación cos distintos tipos de pavimento.

Despois de recibir o informe valorativo das catas previas ó proxecto de obra de rexeneración do entorno da igrexa de Ermelo e con expediente ED 102A 2015/068-0, e tras comprobar a existencia do enlousado de cachotería irregular, optouse por utilizar este enlousado para a franxa de amortecemento entre os novo pavimento e os muros tradicionais existentes que rodean o adro da igrexa.

Ademáis, tamén se deixará unha franxa de amortecemento duns 30 cm pavimentada con terra vexetal na fronte do resto de muros tradicionais existentes no entorno.

A tapas de rexistro que se van a utilizar son cadradas, de aceiro galvanizado e reenchibles con adoquín das mesmas características que o pavimento, para que queden adecuadamente integradas na nova pavimetación.

En todo caso, esta pavimentación uniforme, sen desniveis, responde a idea de proxectar un espazo compartido. O obxectivo é o de mellorar a seguridade vial facendo convivir a peóns e a vehículos circulando á velocidade apropiada. O ancho limitado das vías do núcleo non permite a segregación do tráfico, que ademais iría en detrimento da seguridade, da accesibilidade, da fluidez de circulación e da interacción natural entre usuarios. **O espazo compartido, universalmente accesible, contribúe a redución da dominación do vehículo privado, favorece a prioridade peonil e promove a reconquista do espazo público por e para os seus usuarios.**

Resérvase unha zona de uso exclusivo peonil na parte baixa do núcleo, na cal se proxectan zonas verdes. Este lugar de chegada ademais de contar coas mellores visuais sobre o entorno, serve de antesala ó entorno da igrexa, directamente vinculado con el.

En definitiva, o proxecto de rexeneración do entorno da Igrexa de Ermelo pretende contribuír a posta en valor respectuosa e á promoción e recuperación histórica do entorno sobre o que se asenta, en pro dunha mellora nas infraestruturas, dotacións e calidade de vida dos seus habitantes.





G. CÓDIGOS CNAE E CPV

En función dos traballos a realizar relaciónanse os seguintes códigos.

Códigos CNAE: Sección F: Construción

42 Enxeñaría civil

421 Construción de estradas e vías férreas, pontes e túneles

4211 Construción de estradas e autoestradas

43 Actividades de construción especializada

431 Demolición e preparación de terreos

4311 Demolición

4312 Preparación de terreos

Códigos CPV:

45111100-9 Traballos de demolición

45111213-4 Traballos de limpeza do terreo

45111214-1 Traballos de evacuación de escombros de demolición

45432112-2 Colocación de empedrado

45112710-5 Traballos de paisaxismo en zonas verdes

79996100-3 Xestión de residuos

H. CLASIFICIÓN DE EMPRESAS

A clasificación da empresa segundo a lei de contratos (art 25) deberá ser:

Grupo G Viais e pistas

Subgrupo 4 Con firmes de mesturas bituminosas

Subgrupo 6 Obras viais sen cualificación específica

Grupo I Instalacións eléctricas

Subgrupo 6 Distribución en baixa tensión

Subgrupo 7 Telecomunicaciones e instalacións radioeléctricas

Grupo K Especiais

Subgrupo 6 Xardinaría e plantacións

I. OCUPACION PREVISTA

Dada as características da obra prevese empregar 4 operarios.

J. PRAZO DE EXECUCIÓN

O prazo de execución previsto dende o inicio das obras ata a súa terminación non excederá dun 3 meses.

K. ORZAMENTO

O orzamento aproximado das obras que comprende o presente proxecto ascende á cantidade de CENTO QUINCE MIL CINCOCENTOS DEZASEIS EUROS. (115.516,00 EUROS).

L. PLAN DE OBRA

De acordo co proxecto de obra que define tecnicamente o contido dos traballos, estímase un proceso de construción establecido no cadro seguinte:

PLAN DE OBRA												
	SEMANA 1	SEMANA 2	SEMANA 3	SEMANA 4	SEMANA 5	SEMANA 6	SEMANA 7	SEMANA 8	SEMANA 9	SEMANA 10	SEMANA 11	SEMANA 12
1 Actuacións previas												
2 Instalacións												
3 Pavimentos												
4 Xardinaría												
2 Xestión de Residuos												
5 Seguridade e Saude												

En Bueu, Maio de 2015.
O Arquitecto Técnico Municipal

Fdo.: Alfredo de la Campa Ferverza

02. ESTUDIO BÁSICO DE SEGURIDAD Y SALUD

1. MEMORIA

1.1. Consideraciones preliminares: justificación, objeto y contenido

- 1.1.1. Justificación
- 1.1.2. Objeto
- 1.1.3. Contenido del EBSS

1.2. Datos generales

- 1.2.1. Agentes
- 1.2.2. Características generales del Proyecto de Ejecución
- 1.2.3. Emplazamiento y condiciones del entorno
- 1.2.4. Características generales de la obra

1.3. Medios de auxilio

- 1.3.1. Medios de auxilio en obra
- 1.3.2. Medios de auxilio en caso de accidente: centros asistenciales más próximos

1.4. Instalaciones de higiene y bienestar de los trabajadores

- 1.4.1. Vestuarios
- 1.4.2. Aseos
- 1.4.3. Comedor

1.5. Identificación de riesgos y medidas preventivas a adoptar

- 1.5.1. Durante los trabajos previos a la ejecución de la obra
- 1.5.2. Durante las fases de ejecución de la obra
- 1.5.3. Durante la utilización de medios auxiliares
- 1.5.4. Durante la utilización de maquinaria y herramientas

1.6. Identificación de los riesgos laborales evitables

- 1.6.1. Caídas al mismo nivel
- 1.6.2. Caídas a distinto nivel
- 1.6.3. Polvo y partículas
- 1.6.4. Ruido
- 1.6.5. Esfuerzos
- 1.6.6. Incendios
- 1.6.7. Intoxicación por emanaciones

1.7. Relación de los riesgos laborales que no pueden eliminarse

- 1.7.1. Caída de objetos
- 1.7.2. Dermatosis
- 1.7.3. Electrocuciones
- 1.7.4. Quemaduras
- 1.7.5. Golpes y cortes en extremidades

1.8. Condiciones de seguridad y salud, en trabajos posteriores de reparación y mantenimiento

- 1.8.1. Trabajos en cerramientos exteriores y cubiertas
- 1.8.2. Trabajos en instalaciones
- 1.8.3. Trabajos con pinturas y barnices

1.9. Trabajos que implican riesgos especiales

1.10. Medidas en caso de emergencia

1.11. Presencia de los recursos preventivos del contratista

2. NORMATIVA Y LEGISLACIÓN APLICABLES.

3. PLIEGO

3.1. Pliego de cláusulas administrativas

- 3.1.1. Disposiciones generales
- 3.1.2. Disposiciones facultativas

ÍNDICE

- 3.1.3. Formación en Seguridad
- 3.1.4. Reconocimientos médicos
- 3.1.5. Salud e higiene en el trabajo
- 3.1.6. Documentación de obra
- 3.1.7. Disposiciones Económicas
- 3.2. Pliego de condiciones técnicas particulares**
 - 3.2.1. Medios de protección colectiva
 - 3.2.2. Medios de protección individual
 - 3.2.3. Instalaciones provisionales de salud y confort

1. MEMORIA

1.1. Consideraciones preliminares: justificación, objeto y contenido

1.1.1. Justificación

La obra proyectada requiere la redacción de un estudio básico de seguridad y salud, debido a su reducido volumen y a su relativa sencillez de ejecución, cumpliéndose el artículo 4. "Obligatoriedad del estudio de seguridad y salud o del estudio básico de seguridad y salud en las obras" del Real Decreto 1627/97, de 24 de octubre, del Ministerio de la Presidencia, por el que se establecen las disposiciones mínimas de seguridad y de salud en las obras de construcción, al verificarse que:

- a) El presupuesto de ejecución por contrata incluido en el proyecto es inferior a 450.760,00 euros.
- b) No se cumple que la duración estimada sea superior a 30 días laborables, empleándose en algún momento a más de 20 trabajadores simultáneamente.
- c) El volumen estimado de mano de obra, entendiéndose por tal la suma de los días de trabajo del total de los trabajadores en la obra, no es superior a 500 días.
- d) No se trata de una obra de túneles, galerías, conducciones subterráneas o presas.

1.1.2. Objeto

En el presente Estudio Básico de Seguridad y Salud se definen las medidas a adoptar encaminadas a la prevención de los riesgos de accidente y enfermedades profesionales que pueden ocasionarse durante la ejecución de la obra, así como las instalaciones preceptivas de higiene y bienestar de los trabajadores.

Se exponen unas directrices básicas de acuerdo con la legislación vigente, en cuanto a las disposiciones mínimas en materia de seguridad y salud, con el fin de que el contratista cumpla con sus obligaciones en cuanto a la prevención de riesgos profesionales.

Los objetivos que pretende alcanzar el presente Estudio Básico de Seguridad y Salud son:

- Garantizar la salud e integridad física de los trabajadores
- Evitar acciones o situaciones peligrosas por improvisación, o por insuficiencia o falta de medios
- Delimitar y esclarecer atribuciones y responsabilidades en materia de seguridad de las personas que intervienen en el proceso constructivo
- Determinar los costes de las medidas de protección y prevención
- Referir la clase de medidas de protección a emplear en función del riesgo
- Detectar a tiempo los riesgos que se derivan de la ejecución de la obra
- Aplicar técnicas de ejecución que reduzcan al máximo estos riesgos

1.1.3. Contenido del EBSS

El Estudio Básico de Seguridad y Salud precisa las normas de seguridad y salud aplicables a la obra, contemplando la identificación de los riesgos laborales que puedan ser evitados, indicando las medidas técnicas necesarias para ello, así como la relación de los riesgos laborales que no puedan eliminarse, especificando las medidas preventivas y protecciones técnicas tendentes a controlar y reducir dichos riesgos y valorando su eficacia, en especial cuando se propongan medidas alternativas, además de cualquier otro tipo de actividad que se lleve a cabo en la misma.

En el Estudio Básico de Seguridad y Salud se contemplan también las previsiones y las informaciones útiles para efectuar en su día, en las debidas condiciones de seguridad y salud, los previsibles trabajos posteriores de reparación o mantenimiento, siempre dentro del marco de la Ley de Prevención de Riesgos Laborales.

1.2. Datos generales

1.2.1. Agentes

Entre los agentes que intervienen en materia de seguridad y salud en la obra objeto del presente estudio, se reseñan:

- Promotor: Concello de Bueu
- Autor del proyecto: Alfredo de la Campa Ferverza
- Coordinador de seguridad y salud: Alfredo de la Campa Ferverza

1.2.2. Características generales del Proyecto de Ejecución

De la información disponible en la fase de proyecto básico y de ejecución, se aporta aquella que se considera relevante y que puede servir de ayuda para la redacción del plan de seguridad y salud.

- Denominación del proyecto: PROXECTO DE REXENERACION URBANA DO ENTORNO DA IGREXA DE ERMELO
- Presupuesto de ejecución material: **80.225,02€**
- Plazo de ejecución: 3 meses
- Número máximo de operarios: 4

1.2.3. Emplazamiento y condiciones del entorno

En el presente apartado se especifican, de forma resumida, las condiciones del entorno a considerar para la adecuada evaluación y delimitación de los riesgos que pudieran causar.

- Dirección: Ermelo, Parroquia de Bueu, Concello de Bueu (Pontevedra).
- Accesos a la obra: Se accede a la obra por el vial PO-1306.
- Topografía del terreno: La zona a intervenir presenta un acusado desnivel de Norte a Sur y de Oeste a Este.
- Servidumbres y condicionantes: La zona a intervenir forma parte del vial PO-1306 y de un vial de comunicación interior del núcleo de Ermelo, ambos con escasa intensidad de tráfico.

Durante los periodos en los que se produzca entrada y salida de vehículos se señalará convenientemente el acceso de los mismos, tomándose todas las medidas oportunas establecidas por la Dirección General de Tráfico y por la Policía Local, para evitar posibles accidentes de circulación.

Se conservarán los bordillos y el pavimento de las aceras colindantes, causando el mínimo deterioro posible y reponiendo, en cualquier caso, aquellas unidades en las que se aprecie algún desperfecto.

1.2.4. Características generales de la obra

Descripción de las características de las unidades de la obra que pueden influir en la previsión de los riesgos laborales:

1.2.4.1. Actuaciones previas

Desbroce y limpieza de terreno.

Construcción de muro de contención.

1.2.4.2. Demolición parcial

Demolición de firme de aglomerado.

1.2.4.3. Intervención en acondicionamiento del terreno

Colocación de pavimentos de granito.

Formación de césped por siembra.

1.3. Medios de auxilio

La evacuación de heridos a los centros sanitarios se llevará a cabo exclusivamente por personal especializado, en ambulancia. Tan solo los heridos leves podrán trasladarse por otros medios, siempre con el consentimiento y bajo la supervisión del responsable de emergencias de la obra.

Se dispondrá en lugar visible de la obra un cartel con los teléfonos de urgencias y de los centros sanitarios más próximos.

1.3.1. Medios de auxilio en obra

En la obra se dispondrá de un armario botiquín portátil modelo B con destino a empresas de 5 a 25 trabajadores, en un lugar accesible a los operarios y debidamente equipado, según la Orden TAS/2947/2007,

de 8 de octubre, por la que se establece el suministro a las empresas de botiquines con material de primeros auxilios en caso de accidente de trabajo.

Su contenido se limitará, como mínimo, al establecido en el anexo VI. A). 3 del Real Decreto 486/97, de 14 de abril:

- Desinfectantes y antisépticos autorizados
- Gasas estériles
- Algodón hidrófilo
- Vendas
- Esparadrapo
- Apósitos adhesivos
- Tijeras
- Pinzas y guantes desechables

El responsable de emergencias revisará periódicamente el material de primeros auxilios, reponiendo los elementos utilizados y sustituyendo los productos caducados.

1.3.2. Medios de auxilio en caso de accidente: centros asistenciales más próximos

Se aporta la información de los centros sanitarios más próximos a la obra, que puede ser de gran utilidad si se llegara a producir un accidente laboral.

NIVEL ASISTENCIAL	NOMBRE, EMPLAZAMIENTO Y TELÉFONO	DISTANCIA APROX. (KM)
Primeros auxilios	Botiquín portátil	En la obra
Asistencia primaria (Urgencias)	Centro de Salud de Bueu Avda. del Inistituto, s/n, Bueu (Pontevedra)	5,00 km

La distancia al centro asistencial más próximo Avda. del Inistituto, s/n, Bueu (Pontevedra) se estima en 15 minutos, en condiciones normales de tráfico.

1.4. Instalaciones de higiene y bienestar de los trabajadores

Los servicios higiénicos de la obra cumplirán las "Disposiciones mínimas generales relativas a los lugares de trabajo en las obras" contenidas en la legislación vigente en la materia.

Dadas las características de la rehabilitación, las instalaciones provisionales se han previsto en las zonas de la obra que puedan albergar dichos servicios, siempre que las condiciones y las fases de ejecución lo permitan.

1.4.1. Vestuarios

Los vestuarios dispondrán de una superficie total de 2,00 m² por cada trabajador que deba utilizarlos simultáneamente, incluyendo bancos y asientos suficientes, además de taquillas dotadas de llave y con la capacidad necesaria para guardar la ropa y el calzado.

1.4.2. Aseos

La dotación mínima prevista para los aseos es de:

- 1 ducha por cada 10 trabajadores o fracción que trabajen simultáneamente en la obra
- 1 retrete por cada 25 hombres o fracción y 1 por cada 15 mujeres o fracción
- 1 lavabo por cada retrete
- 1 urinario por cada 25 hombres o fracción
- 1 secamanos de celulosa o eléctrico por cada lavabo
- 1 jabonera dosificadora por cada lavabo
- 1 recipiente para recogida de celulosa sanitaria
- 1 portarrollos con papel higiénico por cada inodoro

1.4.3. Comedor

La zona destinada a comedor tendrá una altura mínima de 2,5 m, dispondrá de fregaderos de agua potable para la limpieza de los utensilios y la vajilla, estará equipada con mesas y asientos, y tendrá una provisión suficiente de vasos, platos y cubiertos, preferentemente desechables.

1.5. Identificación de riesgos y medidas preventivas a adoptar

1.5.1. Durante los trabajos previos a la ejecución de la obra

Se expone la relación de los riesgos más frecuentes que pueden surgir en los trabajos previos a la ejecución de la obra, con las medidas preventivas, protecciones colectivas y equipos de protección individual (EPI), específicos para dichos trabajos.

1.5.1.1. Instalación eléctrica provisional

Riesgos más frecuentes

- Electrocuaciones por contacto directo o indirecto
- Cortes y heridas con objetos punzantes
- Proyección de partículas en los ojos
- Incendios

Medidas preventivas y protecciones colectivas

- Prevención de posibles contactos eléctricos indirectos, mediante el sistema de protección de puesta a tierra y dispositivos de corte (interruptores diferenciales)
- Se respetará una distancia mínima a las líneas de alta tensión de 6 m para las líneas aéreas y de 2 m para las líneas enterradas
- Se comprobará que el trazado de la línea eléctrica no coincide con el del suministro de agua
- Se ubicarán los cuadros eléctricos en lugares accesibles, dentro de cajas prefabricadas homologadas, con su toma de tierra independiente, protegidas de la intemperie y provistas de puerta, llave y visera
- Se utilizarán solamente conducciones eléctricas antihumedad y conexiones estancas
- En caso de tender líneas eléctricas sobre zonas de paso, se situarán a una altura mínima de 2,2 m si se ha dispuesto algún elemento para impedir el paso de vehículos y de 5,0 m en caso contrario
- Los cables enterrados estarán perfectamente señalizados y protegidos con tubos rígidos, a una profundidad superior a 0,4 m
- Las tomas de corriente se realizarán a través de clavijas blindadas normalizadas
- Quedan terminantemente prohibidas las conexiones triples (ladrones) y el empleo de fusibles caseros, empleándose una toma de corriente independiente para cada aparato o herramienta

Equipos de protección individual (EPI)

- Calzado aislante para electricistas
- Guantes dieléctricos
- Banquetas aislantes de la electricidad
- Comprobadores de tensión
- Herramientas aislantes
- Ropa de trabajo impermeable
- Ropa de trabajo reflectante

1.5.2. Durante las fases de ejecución de la obra

A continuación se expone la relación de las medidas preventivas más frecuentes de carácter general a adoptar durante las distintas fases de la obra, imprescindibles para mejorar las condiciones de seguridad y salud en la obra.

- La zona de trabajo permanecerá ordenada, libre de obstáculos, limpia y bien iluminada
- Se colocarán carteles indicativos de las medidas de seguridad en lugares visibles de la obra
- Se prohibirá la entrada a toda persona ajena a la obra
- Los recursos preventivos de la obra tendrán presencia permanente en aquellos trabajos que entrañen mayores riesgos, en cumplimiento de los supuestos regulados por el Real Decreto 604/06 que exigen su presencia.
- Las operaciones que entrañen riesgos especiales se realizarán bajo la supervisión de una persona cualificada, debidamente instruida
- La carga y descarga de materiales se realizará con precaución y cautela, preferentemente por medios mecánicos, evitando movimientos bruscos que provoquen su caída
- La manipulación de los elementos pesados se realizará por personal cualificado, utilizando medios mecánicos o palancas, para evitar sobreesfuerzos innecesarios
- Ante la existencia de líneas eléctricas aéreas, se guardarán las distancias mínimas preventivas, en función de su intensidad y voltaje

1.5.2.1. Actuaciones previas

Riesgos más frecuentes

- Caída de objetos y/o materiales al mismo o a distinto nivel
- Exposición a temperaturas ambientales extremas
- Cortes y golpes en la cabeza y extremidades
- Cortes y heridas con objetos punzantes
- Electrocuciiones por contacto directo o indirecto
- Intoxicación por inhalación de humos y gases

Medidas preventivas y protecciones colectivas

- Se suspenderán los trabajos en caso de tormenta y cuando llueva con intensidad o la velocidad del viento sea superior a 50 km/h
- Cuando las temperaturas sean extremas, se evitará, en la medida de lo posible, trabajar durante las horas de mayor insolación
- No se realizará ningún trabajo dentro del radio de acción de las máquinas o vehículos
- Se utilizarán escaleras normalizadas, sujetas firmemente, para el descenso y ascenso a las zonas excavadas

Equipos de protección individual (EPI)

- Casco de seguridad homologado
- Cinturón de seguridad con dispositivo anticaída
- Cinturón portaherramientas
- Guantes de cuero
- Calzado de seguridad con suela aislante y anticlavos
- Botas de seguridad con plantillas de acero y antideslizantes
- Ropa de trabajo impermeable
- Mascarilla con filtro
- Faja antilumbago
- Gafas de seguridad antiimpactos

1.5.2.2. Demolición parcial

Riesgos más frecuentes

- Caída de objetos y/o materiales al mismo o a distinto nivel
- Exposición a temperaturas ambientales extremas
- Exposición a vibraciones y ruido
- Cortes y golpes en la cabeza y extremidades
- Cortes y heridas con objetos punzantes
- Sobreesfuerzos, movimientos repetitivos o posturas inadecuadas

Medidas preventivas y protecciones colectivas

- Marquesinas para la protección frente a la caída de objetos
- Mantenimiento de las barandillas hasta la ejecución del cerramiento
- Los operarios no desarrollarán trabajos, ni permanecerán, debajo de cargas suspendidas
- Se evitarán o reducirán al máximo los trabajos en altura
- Se utilizarán escaleras normalizadas, sujetas firmemente, para el descenso y ascenso a las zonas excavadas
- Los huecos horizontales y los bordes de los forjados se protegerán mediante la colocación de barandillas o redes homologadas

Equipos de protección individual (EPI)

- Casco de seguridad homologado
- Cinturón de seguridad con dispositivo anticaída
- Cinturón portaherramientas
- Guantes de cuero
- Calzado de seguridad con suela aislante y anticlavos
- Botas de seguridad con plantillas de acero y antideslizantes
- Ropa de trabajo impermeable
- Faja antilumbago
- Gafas de seguridad antiimpactos
- Mascarilla con filtro

1.5.2.3. Intervención Acondicionamiento del terreno

Riesgos más frecuentes

- Atropellos y colisiones en giros o movimientos inesperados de las máquinas, especialmente durante la operación de marcha atrás
- Circulación de camiones con el volquete levantado
- Fallo mecánico en vehículos y maquinaria, en especial de frenos y de sistema de dirección
- Caída de material desde la cuchara de la máquina
- Caída de tierras durante la marcha del camión basculante
- Vuelco de máquinas por exceso de carga
- Caída de objetos y/o materiales al mismo o a distinto nivel
- Exposición a temperaturas ambientales extremas
- Exposición a vibraciones y ruido
- Cortes y golpes en la cabeza y extremidades
- Sobreesfuerzos, movimientos repetitivos o posturas inadecuadas

Medidas preventivas y protecciones colectivas

- Antes de iniciar la excavación se verificará que no existen líneas o conducciones enterradas
- Los vehículos no circularán a distancia inferiores a 2,0 metros de los bordes de la excavación ni de los desniveles existentes
- Las vías de acceso y de circulación en el interior de la obra se mantendrán libres de montículos de tierra y de hoyos
- Todas las máquinas estarán provistas de dispositivos sonoros y luz blanca en marcha atrás
- La zona de tránsito quedará perfectamente señalizada y sin materiales acopiados
- Se realizarán entibaciones cuando exista peligro de desprendimiento de tierras
- Se suspenderán los trabajos en caso de tormenta y cuando llueva con intensidad o la velocidad del viento sea superior a 50 km/h
- Cuando las temperaturas sean extremas, se evitará, en la medida de lo posible, trabajar durante las horas de mayor insolación
- Se utilizarán escaleras normalizadas, sujetas firmemente, para el descenso y ascenso a las zonas excavadas

Equipos de protección individual (EPI)

- Casco de seguridad homologado
- Cinturón portaherramientas
- Cinturón antivibratorio para el operador de la máquina
- Guantes homologados para el trabajo con hormigón
- Guantes de cuero para la manipulación de las armaduras
- Guantes de cuero
- Calzado de seguridad con suela aislante y anticlavos
- Botas de seguridad con plantillas de acero y antideslizantes
- Ropa de trabajo impermeable
- Faja antilumbago
- Gafas de seguridad antiimpactos
- Protectores auditivos

1.5.3. Durante la utilización de medios auxiliares

La prevención de los riesgos derivados de la utilización de los medios auxiliares de la obra se realizará atendiendo a las prescripciones de la Ley de Prevención de Riesgos Laborales y a la Ordenanza de Trabajo en la Construcción, Vidrio y Cerámica (Orden de 28 de agosto de 1970), prestando especial atención a la Sección 3ª "Seguridad en el trabajo en las industrias de la Construcción y Obras Públicas" Subsección 2ª "Andamios en general".

En ningún caso se admitirá la utilización de andamios o escaleras de mano que no estén normalizados y cumplan con la normativa vigente.

En el caso de las plataformas de descarga de materiales, sólo se utilizarán modelos normalizados, disponiendo de barandillas homologadas y enganches para cinturón de seguridad, entre otros elementos.

Relación de medios auxiliares previstos en la obra con sus respectivas medidas preventivas y protecciones colectivas:

1.5.3.1. Puntales

- No se retirarán los puntales, ni se modificará su disposición una vez hayan entrado en carga, respetándose el periodo estricto de desencofrado
- Los puntales no quedarán dispersos por la obra, evitando su apoyo en posición inclinada sobre los paramentos verticales, acopiándose siempre cuando dejen de utilizarse

- Los puntales telescópicos se transportarán con los mecanismos de extensión bloqueados

1.5.4. Durante la utilización de maquinaria y herramientas

Las medidas preventivas a adoptar y las protecciones a emplear para el control y la reducción de riesgos debidos a la utilización de maquinaria y herramientas durante la ejecución de la obra se desarrollarán en el correspondiente Plan de Seguridad y Salud, conforme a los siguientes criterios:

- a) Todas las máquinas y herramientas que se utilicen en la obra dispondrán de su correspondiente manual de instrucciones, en el que estarán especificados claramente tanto los riesgos que entrañan para los trabajadores como los procedimientos para su utilización con la debida seguridad.
- b) La maquinaria cumplirá las prescripciones contenidas en el vigente Reglamento de Seguridad en las Máquinas, las Instrucciones Técnicas Complementarias (ITC) y las especificaciones de los fabricantes.
- c) No se aceptará la utilización de ninguna máquina, mecanismo o artificio mecánico sin reglamentación específica.

Relación de máquinas y herramientas que está previsto utilizar en la obra, con sus correspondientes medidas preventivas y protecciones colectivas:

1.5.4.1. Pala cargadora

- Para realizar las tareas de mantenimiento, se apoyará la cuchara en el suelo, se parará el motor, se conectará el freno de estacionamiento y se bloqueará la máquina
- Queda prohibido el uso de la cuchara como grúa o medio de transporte
- La extracción de tierras se efectuará en posición frontal a la pendiente
- El transporte de tierras se realizará con la cuchara en la posición más baja posible, para garantizar la estabilidad de la pala

1.5.4.2. Retroexcavadora

- Para realizar las tareas de mantenimiento, se apoyará la cuchara en el suelo, se parará el motor, se conectará el freno de estacionamiento y se bloqueará la máquina
- Queda prohibido el uso de la cuchara como grúa o medio de transporte
- Los desplazamientos de la retroexcavadora se realizarán con la cuchara apoyada sobre la máquina en el sentido de la marcha
- Los cambios de posición de la cuchara en superficies inclinadas se realizarán por la zona de mayor altura
- Se prohibirá la realización de trabajos dentro del radio de acción de la máquina

1.5.4.3. Camión de caja basculante

- Las maniobras del camión serán dirigidas por un señalista de tráfico
- Se comprobará que el freno de mano está activado antes de la puesta en marcha del motor, al abandonar el vehículo y durante las operaciones de carga y descarga
- No se circulará con la caja izada después de la descarga

1.5.4.4. Camión para transporte

- Las maniobras del camión serán dirigidas por un señalista de tráfico
- Las cargas se repartirán uniformemente en la caja, evitando acopios con pendientes superiores al 5% y protegiendo los materiales sueltos con una lona
- Antes de proceder a las operaciones de carga y descarga, se colocará el freno en posición de frenado y, en caso de estar situado en pendiente, calzos de inmovilización debajo de las ruedas
- En las operaciones de carga y descarga se evitarán movimientos bruscos que provoquen la pérdida de estabilidad, permaneciendo siempre el conductor fuera de la cabina

1.5.4.5. Hormigonera

- Las operaciones de mantenimiento serán realizadas por personal especializado, previa desconexión de la energía eléctrica
- La hormigonera tendrá un grado de protección IP-55
- Su uso estará restringido sólo a personas autorizadas
- Dispondrá de freno de basculamiento del bombo
- Los conductos de alimentación eléctrica de la hormigonera estarán conectados a tierra, asociados a un disyuntor diferencial
- Las partes móviles del aparato deberán permanecer siempre protegidas mediante carcasas conectadas a tierra
- No se ubicarán a distancias inferiores a tres metros de los bordes de excavación y/o de los bordes de los forjados

1.5.4.6. Vibrador

- La operación de vibrado se realizará siempre desde una posición estable
- La manguera de alimentación desde el cuadro eléctrico estará protegida cuando discurra por zonas de paso
- Tanto el cable de alimentación como su conexión al transformador estarán en perfectas condiciones de estanqueidad y aislamiento
- Los operarios no efectuarán el arrastre del cable de alimentación colocándolo alrededor del cuerpo. Si es necesario, esta operación se realizará entre dos operarios
- El vibrado del hormigón se realizará desde plataformas de trabajo seguras, no permaneciendo en ningún momento el operario sobre el encofrado ni sobre elementos inestables
- Nunca se abandonará el vibrador en funcionamiento, ni se desplazará tirando de los cables
- Para las vibraciones transmitidas al sistema mano-brazo, el valor de exposición diaria normalizado para un período de referencia de ocho horas, no superará $2,5 \text{ m/s}^2$, siendo el valor límite de 5 m/s^2

1.5.4.7. Martillo picador

- Las mangueras de aire comprimido deben estar situadas de forma que no dificulten ni el trabajo de los operarios ni el paso del personal
- No se realizarán ni esfuerzos de palanca ni operaciones similares con el martillo en marcha
- Se verificará el perfecto estado de los acoplamientos de las mangueras
- Se cerrará el paso del aire antes de desarmar un martillo

1.5.4.8. Herramientas manuales diversas

- La alimentación de las herramientas se realizará a 24 V cuando se trabaje en ambientes húmedos o las herramientas no dispongan de doble aislamiento
- El acceso a las herramientas y su uso estará permitido únicamente a las personas autorizadas
- No se retirarán de las herramientas las protecciones diseñadas por el fabricante
- Se prohibirá, durante el trabajo con herramientas, el uso de pulseras, relojes, cadenas y elementos similares
- Las herramientas eléctricas dispondrán de doble aislamiento o estarán conectadas a tierra
- En las herramientas de corte se protegerá el disco con una carcasa antiproyección
- Las conexiones eléctricas a través de clemas se protegerán con carcasas anticontactos eléctricos
- Las herramientas se mantendrán en perfecto estado de uso, con los mangos sin grietas y limpios de residuos, manteniendo su carácter aislante para los trabajos eléctricos
- Las herramientas eléctricas estarán apagadas mientras no se estén utilizando y no se podrán usar con las manos o los pies mojados
- En los casos en que se superen los valores de exposición al ruido indicados en el artículo 51 del Real Decreto 286/06 de protección de los trabajadores frente al ruido, se establecerán las acciones correctivas oportunas, tales como el empleo de protectores auditivos

1.6. Identificación de los riesgos laborales evitables

En este apartado se reseña la relación de las medidas preventivas a adoptar para evitar o reducir el efecto de los riesgos más frecuentes durante la ejecución de la obra.

1.6.1. Caídas al mismo nivel

- La zona de trabajo permanecerá ordenada, libre de obstáculos, limpia y bien iluminada
- Se habilitarán y balizarán las zonas de acopio de materiales

1.6.2. Caídas a distinto nivel

- Se dispondrán escaleras de acceso para salvar los desniveles
- Los huecos horizontales y los bordes de los forjados se protegerán mediante barandillas y redes homologadas
- Se mantendrán en buen estado las protecciones de los huecos y de los desniveles
- Las escaleras de acceso quedarán firmemente sujetas y bien amarradas

1.6.3. Polvo y partículas

- Se regará periódicamente la zona de trabajo para evitar el polvo
- Se usarán gafas de protección y mascarillas antipolvo en aquellos trabajos en los que se genere polvo o partículas

1.6.4. Ruido

- Se evaluarán los niveles de ruido en las zonas de trabajo
- Las máquinas estarán provistas de aislamiento acústico
- Se dispondrán los medios necesarios para eliminar o amortiguar los ruidos

1.6.5. Esfuerzos

- Se evitará el desplazamiento manual de las cargas pesadas
- Se limitará el peso de las cargas en caso de desplazamiento manual
- Se evitarán los sobreesfuerzos o los esfuerzos repetitivos
- Se evitarán las posturas inadecuadas o forzadas en el levantamiento o desplazamiento de cargas

1.6.6. Incendios

- No se fumará en presencia de materiales fungibles ni en caso de existir riesgo de incendio

1.6.7. Intoxicación por emanaciones

- Los locales y las zonas de trabajo dispondrán de ventilación suficiente
- Se utilizarán mascarillas y filtros apropiados

1.7. Relación de los riesgos laborales que no pueden eliminarse

Los riesgos que difícilmente pueden eliminarse son los que se producen por causas inesperadas (como caídas de objetos y desprendimientos, entre otras). No obstante, pueden reducirse con el adecuado uso de las protecciones individuales y colectivas, así como con el estricto cumplimiento de la normativa en materia de seguridad y salud, y de las normas de la buena construcción.

1.7.1. Caída de objetos

Medidas preventivas y protecciones colectivas

- Se montarán marquesinas en los accesos
- La zona de trabajo permanecerá ordenada, libre de obstáculos, limpia y bien iluminada
- Se evitará el amontonamiento de materiales u objetos sobre los andamios
- No se lanzarán cascotes ni restos de materiales desde los andamios

Equipos de protección individual (EPI)

- Casco de seguridad homologado
- Guantes y botas de seguridad
- Uso de bolsa portaherramientas

1.7.2. Dermatitis

Medidas preventivas y protecciones colectivas

- Se evitará la generación de polvo de cemento

Equipos de protección individual (EPI)

- Guantes y ropa de trabajo adecuada

1.7.3. Electrocuaciones

Medidas preventivas y protecciones colectivas

- Se revisará periódicamente la instalación eléctrica
- El tendido eléctrico quedará fijado a los paramentos verticales
- Los alargadores portátiles tendrán mango aislante
- La maquinaria portátil dispondrá de protección con doble aislamiento
- Toda la maquinaria eléctrica estará provista de toma de tierra

Equipos de protección individual (EPI)

- Guantes dieléctricos
- Calzado aislante para electricistas
- Banquetas aislantes de la electricidad

1.7.4. Quemaduras

Medidas preventivas y protecciones colectivas

- La zona de trabajo permanecerá ordenada, libre de obstáculos, limpia y bien iluminada

Equipos de protección individual (EPI)

- Guantes, polainas y mandiles de cuero

1.7.5. Golpes y cortes en extremidades

Medidas preventivas y protecciones colectivas

- La zona de trabajo permanecerá ordenada, libre de obstáculos, limpia y bien iluminada

Equipos de protección individual (EPI)

- Guantes y botas de seguridad

1.8. Condiciones de seguridad y salud, en trabajos posteriores de reparación y mantenimiento

En este apartado se aporta la información útil para realizar, en las debidas condiciones de seguridad y salud, los futuros trabajos de conservación, reparación y mantenimiento del edificio construido que entrañan mayores riesgos.

1.8.1. Trabajos en cerramientos exteriores y cubiertas

Para los trabajos en cerramientos, aleros de cubierta, revestimientos de paramentos exteriores o cualquier otro que se efectúe con riesgo de caída en altura, deberán utilizarse andamios que cumplan las condiciones especificadas en el presente estudio básico de seguridad y salud.

Durante los trabajos que puedan afectar a la vía pública, se colocará una visera de protección a la altura de la primera planta, para proteger a los transeúntes y a los vehículos de las posibles caídas de objetos.

1.8.2. Trabajos en instalaciones

Los trabajos correspondientes a las instalaciones de fontanería, eléctrica y de gas, deberán realizarse por personal cualificado, cumpliendo las especificaciones establecidas en su correspondiente Plan de Seguridad y Salud, así como en la normativa vigente en cada materia.

Antes de la ejecución de cualquier trabajo de reparación o de mantenimiento de los ascensores y montacargas, deberá elaborarse un Plan de Seguridad suscrito por un técnico competente en la materia.

1.8.3. Trabajos con pinturas y barnices

Los trabajos con pinturas u otros materiales cuya inhalación pueda resultar tóxica deberán realizarse con ventilación suficiente, adoptando los elementos de protección adecuados.

1.9. Trabajos que implican riesgos especiales

En la obra objeto del presente Estudio Básico de Seguridad y Salud concurren los riesgos especiales referidos en los puntos 1, 2 y 10 incluidos en el Anexo II. "Relación no exhaustiva de los trabajos que implican riesgos especiales para la seguridad y la salud de los trabajadores" del R.D. 1627/97 de 24 de Octubre.

Estos riesgos especiales suelen presentarse en la ejecución de la estructura, cerramientos y cubiertas y en el propio montaje de las medidas de seguridad y de protección. Cabe destacar:

- Montaje de forjado, especialmente en los bordes perimetrales.
- Ejecución de cerramientos exteriores.
- Formación de los antepechos de cubierta.
- Colocación de horcas y redes de protección.
- Los huecos horizontales y los bordes de los forjados se protegerán mediante barandillas y redes homologadas
- Disposición de plataformas voladas.
- Elevación y acople de los módulos de andamiaje para la ejecución de las fachadas.

1.10. Medidas en caso de emergencia

El contratista deberá reflejar en el correspondiente plan de seguridad y salud las posibles situaciones de emergencia, estableciendo las medidas oportunas en caso de primeros auxilios y designando para ello a personal con formación, que se hará cargo de dichas medidas.

Los trabajadores responsables de las medidas de emergencia tienen derecho a la paralización de su actividad, debiendo estar garantizada la adecuada administración de los primeros auxilios y, cuando la situación lo requiera, el rápido traslado del operario a un centro de asistencia médica.

1.11. Presencia de los recursos preventivos del contratista

Dadas las características de la obra y los riesgos previstos en el presente Estudio Básico de Seguridad y Salud, cada contratista deberá asignar la presencia de sus recursos preventivos en la obra, según se establece en la legislación vigente en la materia.

A tales efectos, el contratista deberá concretar los recursos preventivos asignados a la obra con capacitación suficiente, que deberán disponer de los medios necesarios para vigilar el cumplimiento de las medidas incluidas en el correspondiente plan de seguridad y salud.

Dicha vigilancia incluirá la comprobación de la eficacia de las actividades preventivas previstas en dicho Plan, así como la adecuación de tales actividades a los riesgos que pretenden prevenirse o a la aparición de riesgos no previstos y derivados de la situación que determina la necesidad de la presencia de los recursos preventivos.

Si, como resultado de la vigilancia, se observa un deficiente cumplimiento de las actividades preventivas, las personas que tengan asignada la presencia harán las indicaciones necesarias para el correcto e inmediato cumplimiento de las actividades preventivas, debiendo poner tales circunstancias en conocimiento del empresario para que éste adopte las medidas oportunas para corregir las deficiencias observadas.

2. NORMATIVA Y LEGISLACIÓN APLICABLES.

2.1. Y. Seguridad y salud

Ley de Prevención de Riesgos Laborales

Ley 31/1995, de 8 de noviembre, de la Jefatura del Estado.

B.O.E.: 10 de noviembre de 1995

Completada por:

Protección de los trabajadores contra los riesgos relacionados con la exposición a agentes cancerígenos durante el trabajo

Real Decreto 665/1997, de 12 de mayo, del Ministerio de la Presidencia.

B.O.E.: 24 de mayo de 1997

Modificada por:

Ley de Medidas Fiscales, Administrativas y del Orden Social

Ley 50/1998, de 30 de diciembre, de la Jefatura del Estado.

Modificación de los artículos 45, 47, 48 y 49 de la Ley 31/1995.

B.O.E.: 31 de diciembre de 1998

Completada por:

Disposiciones mínimas de seguridad y salud en el trabajo en el ámbito de las empresas de trabajo temporal

Real Decreto 216/1999, de 5 de febrero, del Ministerio de Trabajo y Asuntos Sociales.

B.O.E.: 24 de febrero de 1999

Completada por:

Protección de la salud y seguridad de los trabajadores contra los riesgos relacionados con los agentes químicos durante el trabajo

Real Decreto 374/2001, de 6 de abril, del Ministerio de la Presidencia.

B.O.E.: 1 de mayo de 2001

Completada por:

Disposiciones mínimas para la protección de la salud y seguridad de los trabajadores frente al riesgo eléctrico

Real Decreto 614/2001, de 8 de junio, del Ministerio de la Presidencia.

B.O.E.: 21 de junio de 2001

Completada por:

Protección de la salud y la seguridad de los trabajadores expuestos a los riesgos derivados de atmósferas explosivas en el lugar de trabajo

Real Decreto 681/2003, de 12 de junio, del Ministerio de la Presidencia.

B.O.E.: 18 de junio de 2003

Modificada por:

Ley de reforma del marco normativo de la prevención de riesgos laborales

Ley 54/2003, de 12 de diciembre, de la Jefatura del Estado.

B.O.E.: 13 de diciembre de 2003

Desarrollada por:

Desarrollo del artículo 24 de la Ley 31/1995 de Prevención de Riesgos Laborales, en materia de coordinación de actividades empresariales

Real Decreto 171/2004, de 30 de enero, del Ministerio de Trabajo y Asuntos Sociales.

B.O.E.: 31 de enero de 2004

Completada por:

Protección de la salud y la seguridad de los trabajadores frente a los riesgos que puedan derivarse de la exposición a vibraciones mecánicas

Real Decreto 1311/2005, de 4 de noviembre, del Ministerio de Trabajo y Asuntos Sociales.

B.O.E.: 5 de noviembre de 2005

Completada por:

Protección de la salud y la seguridad de los trabajadores contra los riesgos relacionados con la exposición al ruido

Real Decreto 286/2006, de 10 de marzo, del Ministerio de la Presidencia.

B.O.E.: 11 de marzo de 2006

Completada por:

Disposiciones mínimas de seguridad y salud aplicables a los trabajos con riesgo de exposición al amianto

Real Decreto 396/2006, de 31 de marzo, del Ministerio de la Presidencia.

B.O.E.: 11 de abril de 2006

Modificada por:

Modificación de diversas leyes para su adaptación a la Ley sobre el libre acceso a las actividades de servicios y su ejercicio

Ley 25/2009, de 22 de diciembre, de la Jefatura del Estado.

B.O.E.: 23 de diciembre de 2009

Reglamento de los Servicios de Prevención

Real Decreto 39/1997, de 17 de enero, del Ministerio de Trabajo y Asuntos Sociales.

B.O.E.: 31 de enero de 1997

Completado por:

Protección de los trabajadores contra los riesgos relacionados con la exposición a agentes cancerígenos durante el trabajo

Real Decreto 665/1997, de 12 de mayo, del Ministerio de la Presidencia.

B.O.E.: 24 de mayo de 1997

Modificado por:

Modificación del Reglamento de los Servicios de Prevención

Real Decreto 780/1998, de 30 de abril, del Ministerio de Trabajo y Asuntos Sociales.

B.O.E.: 1 de mayo de 1998

Completado por:

Protección de la salud y seguridad de los trabajadores contra los riesgos relacionados con los agentes químicos durante el trabajo

Real Decreto 374/2001, de 6 de abril, del Ministerio de la Presidencia.

B.O.E.: 1 de mayo de 2001

Completado por:

Disposiciones mínimas para la protección de la salud y seguridad de los trabajadores frente al riesgo eléctrico

Real Decreto 614/2001, de 8 de junio, del Ministerio de la Presidencia.

B.O.E.: 21 de junio de 2001

Completado por:

Protección de la salud y la seguridad de los trabajadores frente a los riesgos que puedan derivarse de la exposición a vibraciones mecánicas

Real Decreto 1311/2005, de 4 de noviembre, del Ministerio de Trabajo y Asuntos Sociales.

B.O.E.: 5 de noviembre de 2005

Completado por:

Protección de la salud y la seguridad de los trabajadores contra los riesgos relacionados con la exposición al ruido

Real Decreto 286/2006, de 10 de marzo, del Ministerio de la Presidencia.

B.O.E.: 11 de marzo de 2006

Completado por:

Disposiciones mínimas de seguridad y salud aplicables a los trabajos con riesgo de exposición al amianto

Real Decreto 396/2006, de 31 de marzo, del Ministerio de la Presidencia.

B.O.E.: 11 de abril de 2006

Modificado por:

Modificación del Reglamento de los Servicios de Prevención y de las Disposiciones mínimas de seguridad y de salud en las obras de construcción

Real Decreto 604/2006, de 19 de mayo, del Ministerio de Trabajo y Asuntos Sociales.

B.O.E.: 29 de mayo de 2006

Modificado por:

Modificación del Real Decreto 39/1997, de 17 de enero, por el que se aprueba el Reglamento de los Servicios de Prevención

Real Decreto 337/2010, de 19 de marzo, del Ministerio de Trabajo e Inmigración.

B.O.E.: 23 de marzo de 2010

Seguridad y Salud en los lugares de trabajo

Real Decreto 486/1997, de 14 de abril, del Ministerio de Trabajo y Asuntos Sociales.

B.O.E.: 23 de abril de 1997

Manipulación de cargas

Real Decreto 487/1997, de 14 de abril, del Ministerio de Trabajo y Asuntos Sociales.

B.O.E.: 23 de abril de 1997

Protección de los trabajadores contra los riesgos relacionados con la exposición a agentes cancerígenos durante el trabajo

Real Decreto 665/1997, de 12 de mayo, del Ministerio de la Presidencia.

B.O.E.: 24 de mayo de 1997

Modificado por:

Modificación del Real Decreto 665/1997, de 12 de mayo, sobre la protección de los trabajadores contra los riesgos relacionados con la exposición a agentes cancerígenos durante el trabajo y ampliación de su ámbito de aplicación a los agentes mutágenos

Real Decreto 349/2003, de 21 de marzo, del Ministerio de la Presidencia.

B.O.E.: 5 de abril de 2003

Completado por:

Disposiciones mínimas de seguridad y salud aplicables a los trabajos con riesgo de exposición al amianto

Real Decreto 396/2006, de 31 de marzo, del Ministerio de la Presidencia.

B.O.E.: 11 de abril de 2006

Utilización de equipos de trabajo

Real Decreto 1215/1997, de 18 de julio, del Ministerio de Trabajo y Asuntos Sociales.

B.O.E.: 7 de agosto de 1997

Modificado por:

Modificación del Real Decreto 1215/1997, de 18 de julio, por el que se establecen las disposiciones mínimas de seguridad y salud para la utilización por los trabajadores de los equipos de trabajo, en materia de trabajos temporales en altura

Real Decreto 2177/2004, de 12 de noviembre, del Ministerio de la Presidencia.

B.O.E.: 13 de noviembre de 2004

Disposiciones mínimas de seguridad y de salud en las obras de construcción

Real Decreto 1627/1997, de 24 de octubre, del Ministerio de la Presidencia.

B.O.E.: 25 de octubre de 1997

Completado por:

Disposiciones mínimas de seguridad y salud aplicables a los trabajos con riesgo de exposición al amianto

Real Decreto 396/2006, de 31 de marzo, del Ministerio de la Presidencia.

B.O.E.: 11 de abril de 2006

Modificado por:

Modificación del Reglamento de los Servicios de Prevención y de las Disposiciones mínimas de seguridad y de salud en las obras de construcción

Real Decreto 604/2006, de 19 de mayo, del Ministerio de Trabajo y Asuntos Sociales.

B.O.E.: 29 de mayo de 2006

Modificado por:

Desarrollo de la Ley 32/2006, de 18 de octubre, reguladora de la subcontratación en el sector de la construcción

Real Decreto 1109/2007, de 24 de agosto, del Ministerio de Trabajo y Asuntos Sociales.

Disposición final tercera. Modificación de los artículos 13 y 18 del Real Decreto 1627/1997.

B.O.E.: 25 de agosto de 2007

Corrección de errores.

B.O.E.: 12 de septiembre de 2007

2.1.1. YC. Sistemas de protección colectiva

2.1.1.1. YCU. Protección contra incendios

Disposiciones de aplicación de la Directiva del Parlamento Europeo y del Consejo, 97/23/CE, relativa a los equipos de presión y se modifica el Real Decreto 1244/1979, de 4 de abril, que aprobó el Reglamento de aparatos a presión

Real Decreto 769/1999, de 7 de mayo, del Ministerio de Industria y Energía.

B.O.E.: 31 de mayo de 1999

Completado por:

Publicación de la relación de normas armonizadas en el ámbito del Real Decreto 769/1999, de 7 de mayo, por el que se dictan las disposiciones de aplicación de la Directiva del Parlamento Europeo y del Consejo, 97/23/CE, relativa a los equipos a presión

Resolución de 28 de octubre de 2002, de la Dirección General de Política Tecnológica del Ministerio de Ciencia y Tecnología.

B.O.E.: 4 de diciembre de 2002

Reglamento de equipos a presión y sus instrucciones técnicas complementarias

Real Decreto 2060/2008, de 12 de diciembre, del Ministerio de Industria, Turismo y Comercio.

B.O.E.: 5 de febrero de 2009

Corrección de errores:

Corrección de errores del Real Decreto 2060/2008, de 12 de diciembre, por el que se aprueba el Reglamento de equipos a presión y sus instrucciones técnicas complementarias

B.O.E.: 28 de octubre de 2009

Modificado por:

Real Decreto por el que se modifican diversas normas reglamentarias en materia de seguridad industrial para adecuarlas a la Ley 17/2009, de 23 de noviembre, sobre el libre acceso a las actividades de servicios y su ejercicio, y a la Ley 25/2009, de 22 de diciembre, de modificación de diversas leyes para su adaptación a la Ley sobre el libre acceso a las actividades de servicios y su ejercicio

Real Decreto 560/2010, de 7 de mayo, del Ministerio de Industria, Turismo y Comercio.

B.O.E.: 22 de mayo de 2010

Señalización de seguridad y salud en el trabajo

Real Decreto 485/1997, de 14 de abril, del Ministerio de Trabajo y Asuntos Sociales.

B.O.E.: 23 de abril de 1997

Completado por:

Protección de la salud y seguridad de los trabajadores contra los riesgos relacionados con los agentes químicos durante el trabajo

Real Decreto 374/2001, de 6 de abril, del Ministerio de la Presidencia.

B.O.E.: 1 de mayo de 2001

Completado por:

Protección de la salud y la seguridad de los trabajadores contra los riesgos relacionados con la exposición al ruido

Real Decreto 286/2006, de 10 de marzo, del Ministerio de la Presidencia.

B.O.E.: 11 de marzo de 2006

2.1.2. YI. Equipos de protección individual

Real Decreto por el que se regulan las condiciones para la comercialización y libre circulación intracomunitaria de los equipos de protección individual

Real Decreto 1407/1992, de 20 de noviembre, del Ministerio de Relaciones con la Cortes y de la Secretaría del Gobierno.

B.O.E.: 28 de diciembre de 1992

Modificado por:

Modificación del Real Decreto 1407/1992, de 20 de noviembre, por el que se regulan las condiciones para la comercialización y libre circulación intracomunitaria de los equipos de protección individual

Real Decreto 159/1995, de 3 de febrero, del Ministerio de la Presidencia.

B.O.E.: 8 de marzo de 1995

Corrección de errores:

Corrección de erratas del Real Decreto 159/1995, de 3 de febrero, por el que se modifica el Real Decreto 1407/1992, de 20 de noviembre, por el que se regulan las condiciones para la comercialización y libre circulación intracomunitaria de los equipos de protección individual

B.O.E.: 22 de marzo de 1995

Completado por:

Resolución por la que se publica, a título informativo, información complementaria establecida por el Real Decreto 1407/1992, de 20 de noviembre, por el que se regulan las condiciones para la comercialización y libre circulación intracomunitaria de los equipos de protección individual

Resolución de 25 de abril de 1996 de la Dirección General de Calidad y Seguridad Industrial, del Ministerio de Industria y Energía.

B.O.E.: 28 de mayo de 1996

Modificado por:

Modificación del anexo del Real Decreto 159/1995, de 3 de febrero, que modificó a su vez el Real Decreto 1407/1992, de 20 de noviembre, relativo a las condiciones para la comercialización y libre circulación intracomunitaria de los equipos de protección individual

Orden de 20 de febrero de 1997, del Ministerio de Industria y Energía.

B.O.E.: 6 de marzo de 1997

Completado por:

Resolución por la que se actualiza el anexo IV de la Resolución de 18 de marzo de 1998, de la Dirección General de Tecnología y Seguridad Industrial

Resolución de 29 de abril de 1999 del Ministerio de Industria y Energía.

B.O.E.: 29 de junio de 1999

Utilización de equipos de protección individual

Real Decreto 773/1997, de 30 de mayo, del Ministerio de Trabajo y Asuntos Sociales.

B.O.E.: 12 de junio de 1997

Corrección de errores:

Corrección de erratas del Real Decreto 773/1997, de 30 de mayo, sobre disposiciones de seguridad y salud relativas a la utilización por los trabajadores de equipos de protección individual

Ministerio de la Presidencia.

B.O.E.: 18 de julio de 1997

Completado por:

Protección de la salud y la seguridad de los trabajadores contra los riesgos relacionados con la exposición al ruido

Real Decreto 286/2006, de 10 de marzo, del Ministerio de la Presidencia.

B.O.E.: 11 de marzo de 2006

Completado por:

Disposiciones mínimas de seguridad y salud aplicables a los trabajos con riesgo de exposición al amianto

Real Decreto 396/2006, de 31 de marzo, del Ministerio de la Presidencia.

B.O.E.: 11 de abril de 2006

2.1.3. YM. Medicina preventiva y primeros auxilios

2.1.3.1. YMM. Material médico

Orden por la que se establece el suministro a las empresas de botiquines con material de primeros auxilios en caso de accidente de trabajo, como parte de la acción protectora del sistema de la Seguridad Social

Orden TAS/2947/2007, de 8 de octubre, del Ministerio de Trabajo y Asuntos Sociales.

B.O.E.: 11 de octubre de 2007

2.1.4. YP. Instalaciones provisionales de higiene y bienestar

DB HS Salubridad

Código Técnico de la Edificación (CTE). Documento Básico HS.

Real Decreto 314/2006, de 17 de marzo, del Ministerio de Vivienda.

B.O.E.: 28 de marzo de 2006

Modificado por el Real Decreto 1371/2007, de 19 de octubre, del Ministerio de Vivienda.

B.O.E.: 23 de octubre de 2007

Corrección de errores.

B.O.E.: 25 de enero de 2008

Modificado por:

Modificación de determinados documentos básicos del Código Técnico de la Edificación aprobados por el Real Decreto 314/2006, de 17 de marzo, y el Real Decreto 1371/2007, de 19 de octubre

Orden VIV/984/2009, de 15 de abril, del Ministerio de Vivienda.

B.O.E.: 23 de abril de 2009

Criterios sanitarios de la calidad del agua de consumo humano

Real Decreto 140/2003, de 7 de febrero, del Ministerio de la Presidencia.

B.O.E.: 21 de febrero de 2003

Criterios higiénico-sanitarios para la prevención y control de la legionelosis

Real Decreto 865/2003, de 4 de julio, del Ministerio de Sanidad y Consumo.

B.O.E.: 18 de julio de 2003

Decreto polo que se regulan os criterios sanitarios para a prevención da contaminación por legionella nas instalacións térmicas

Decreto 9/2001, do 11 de xaneiro, de la Consellería da Presidencia e Administración Pública de la Comunidade Autónoma de Galicia.

D.O.G.: 15 de xaneiro de 2001

Reglamento Electrotécnico para Baja Tensión e Instrucciones Complementarias (ITC) BT 01 a BT 51

Real Decreto 842/2002, de 2 de agosto, del Ministerio de Ciencia y Tecnología.

B.O.E.: Suplemento al nº 224, de 18 de septiembre de 2002

Modificado por:

Anulado el inciso 4.2.C.2 de la ITC-BT-03

Sentencia de 17 de febrero de 2004 de la Sala Tercera del Tribunal Supremo.

B.O.E.: 5 de abril de 2004

Completado por:

Autorización para el empleo de sistemas de instalaciones con conductores aislados bajo canales protectores de material plástico

Resolución de 18 de enero de 1988, de la Dirección General de Innovación Industrial.

B.O.E.: 19 de febrero de 1988

Modificado por:

Real Decreto por el que se modifican diversas normas reglamentarias en materia de seguridad industrial para adecuarlas a la Ley 17/2009, de 23 de noviembre, sobre el libre acceso a las actividades de servicios y su ejercicio, y a la Ley 25/2009, de 22 de diciembre, de modificación de diversas leyes para su adaptación a la Ley sobre el libre acceso a las actividades de servicios y su ejercicio

Real Decreto 560/2010, de 7 de mayo, del Ministerio de Industria, Turismo y Comercio.

B.O.E.: 22 de mayo de 2010

Reglamento regulador de las infraestructuras comunes de telecomunicaciones para el acceso a los servicios de telecomunicación en el interior de las edificaciones

Real Decreto 346/2011, de 11 de marzo, del Ministerio de Industria, Turismo y Comercio.

B.O.E.: 1 de abril de 2011

Desarrollado por:

Orden por la que se desarrolla el Reglamento regulador de las infraestructuras comunes de telecomunicaciones para el acceso a los servicios de telecomunicación en el interior de las edificaciones, aprobado por el Real Decreto 346/2011, de 11 de marzo

Orden ITC/1644/2011, de 10 de junio, del Ministerio de Industria, Turismo y Comercio.

B.O.E.: 16 de junio de 2011

2.1.5. YS. Señalización provisional de obras

2.1.5.1. YSB. Balizamiento

Instrucción 8.3-IC Señalización de obras

Orden de 31 de agosto de 1987, del Ministerio de Obras Públicas y Urbanismo.

B.O.E.: 18 de septiembre de 1987

Señalización de seguridad y salud en el trabajo

Real Decreto 485/1997, de 14 de abril, del Ministerio de Trabajo y Asuntos Sociales.

B.O.E.: 23 de abril de 1997

Completado por:

Protección de la salud y seguridad de los trabajadores contra los riesgos relacionados con los agentes químicos durante el trabajo

Real Decreto 374/2001, de 6 de abril, del Ministerio de la Presidencia.

B.O.E.: 1 de mayo de 2001

Completado por:

Protección de la salud y la seguridad de los trabajadores contra los riesgos relacionados con la exposición al ruido

Real Decreto 286/2006, de 10 de marzo, del Ministerio de la Presidencia.

B.O.E.: 11 de marzo de 2006

2.1.5.2. YSH. Señalización horizontal

Instrucción 8.3-IC Señalización de obras

Orden de 31 de agosto de 1987, del Ministerio de Obras Públicas y Urbanismo.

B.O.E.: 18 de septiembre de 1987

2.1.5.3. YSV. Señalización vertical

Instrucción 8.3-IC Señalización de obras

Orden de 31 de agosto de 1987, del Ministerio de Obras Públicas y Urbanismo.

B.O.E.: 18 de septiembre de 1987

2.1.5.4. YSN. Señalización manual

Instrucción 8.3-IC Señalización de obras

Orden de 31 de agosto de 1987, del Ministerio de Obras Públicas y Urbanismo.

B.O.E.: 18 de septiembre de 1987

2.1.5.5. YSS. Señalización de seguridad y salud

Señalización de seguridad y salud en el trabajo

Real Decreto 485/1997, de 14 de abril, del Ministerio de Trabajo y Asuntos Sociales.

B.O.E.: 23 de abril de 1997

Completado por:

Protección de la salud y seguridad de los trabajadores contra los riesgos relacionados con los agentes químicos durante el trabajo

Real Decreto 374/2001, de 6 de abril, del Ministerio de la Presidencia.

B.O.E.: 1 de mayo de 2001

Completado por:

Protección de la salud y la seguridad de los trabajadores contra los riesgos relacionados con la exposición al ruido

Real Decreto 286/2006, de 10 de marzo, del Ministerio de la Presidencia.

B.O.E.: 11 de marzo de 2006

3. PLIEGO

3.1. Pliego de cláusulas administrativas

3.1.1. Disposiciones generales

3.1.1.1. Objeto del Pliego de condiciones

El presente Pliego de condiciones junto con las disposiciones contenidas en el correspondiente Pliego del Proyecto de ejecución, tienen por objeto definir las atribuciones y obligaciones de los agentes que intervienen en materia de Seguridad y Salud, así como las condiciones que deben cumplir las medidas preventivas, las protecciones individuales y colectivas de la construcción de Proyecto de renovación urbana do entorno da igrexa de Ermelo, situada en Ermelo, Parroquia de Bueu, Bueu (Pontevedra), según el proyecto redactado por Alfredo de la Campa Ferverza. Todo ello con fin de evitar cualquier accidente o enfermedad profesional, que pueden ocasionarse durante el transcurso de la ejecución de la obra o en los futuros trabajos de conservación, reparación y mantenimiento del edificio construido.

3.1.2. Disposiciones facultativas

3.1.2.1. Definición, atribuciones y obligaciones de los agentes de la edificación

Las atribuciones y las obligaciones de los distintos agentes intervinientes en la edificación son las reguladas en sus aspectos generales por la Ley 38/99, de Ordenación de la Edificación (L.O.E.).

Las garantías y responsabilidades de los agentes y trabajadores de la obra frente a los riesgos derivados de las condiciones de trabajo en materia de seguridad y salud, son las establecidas por la Ley 31/1995 de Prevención de Riesgos Laborales y el Real Decreto 1627/1997 "Disposiciones mínimas de seguridad y de salud en las obras de construcción".

3.1.2.2. El Promotor

Es la persona física o jurídica, pública o privada, que individual o colectivamente decide, impulsa, programa y financia con recursos propios o ajenos, las obras de edificación para sí o para su posterior enajenación, entrega o cesión a terceros bajo cualquier título.

Tiene la responsabilidad de contratar a los técnicos redactores del preceptivo Estudio de Seguridad y Salud - o Estudio Básico, en su caso - al igual que a los técnicos coordinadores en la materia en la fase que corresponda, todo ello según lo establecido en el R.D. 1627/1997, de 24 de octubre, por el que se establecen las disposiciones mínimas en materia de seguridad y salud en las obras de construcción, facilitando copias a las empresas contratistas, subcontratistas o trabajadores autónomos contratados directamente por el Promotor, exigiendo la presentación de cada Plan de Seguridad y Salud previamente al comienzo de las obras.

El Promotor tendrá la consideración de Contratista cuando realice la totalidad o determinadas partes de la obra con medios humanos y recursos propios, o en el caso de contratar directamente a trabajadores autónomos para su realización o para trabajos parciales de la misma, excepto en los casos estipulados en el Real Decreto 1627/1997.

3.1.2.3. El Projectista

Es el agente que, por encargo del promotor y con sujeción a la normativa técnica y urbanística correspondiente, redacta el proyecto.

Tomará en consideración en las fases de concepción, estudio y elaboración del proyecto básico y de ejecución, los principios y criterios generales de prevención en materia de seguridad y de salud, de acuerdo con la legislación vigente.

3.1.2.4. El Contratista y Subcontratista

Según define el artículo 2 del Real Decreto 1627/1997:

Contratista es la persona física o jurídica que asume contractualmente ante el Promotor, con medios humanos y materiales propios o ajenos, el compromiso de ejecutar la totalidad o parte de las obras, con sujeción al proyecto y al contrato.

Subcontratista es la persona física o jurídica que asume contractualmente ante el contratista, empresario principal, el compromiso de realizar determinadas partes o instalaciones de la obra, con sujeción al proyecto por el que se rige su ejecución.

El Contratista comunicará a la autoridad laboral competente la apertura del centro de trabajo en la que incluirá el Plan de Seguridad y Salud al que se refiere el artículo 7 del R.D.1627/1997, de 24 de octubre.

Adoptará todas las medidas preventivas que cumplan los preceptos en materia de Prevención de Riesgos Laborales y Seguridad y Salud que establece la legislación vigente, redactando el correspondiente Plan de Seguridad y ajustándose al cumplimiento estricto y permanente de lo establecido en el Estudio Básico de Seguridad y Salud, disponiendo de todos los medios necesarios y dotando al personal del equipamiento de seguridad exigibles, cumpliendo las órdenes efectuadas por el coordinador en materia de seguridad y de salud durante la ejecución de la obra.

Supervisará de manera continuada el cumplimiento de las normas de seguridad, tutelando las actividades de los trabajadores a su cargo y, en su caso, relevando de su puesto a todos aquellos que pudieran menoscabar las condiciones básicas de seguridad personales o generales, por no estar en las condiciones adecuadas.

Entregará la información suficiente al coordinador en materia de seguridad y de salud durante la ejecución de la obra, donde se acredite la estructura organizativa de la empresa, sus responsabilidades, funciones, procesos, procedimientos y recursos materiales y humanos disponibles, con el fin de garantizar una adecuada acción preventiva de riesgos de la obra.

Entre las responsabilidades y obligaciones del contratista y de los subcontratistas en materia de seguridad y salud, cabe destacar las contenidas en el artículo 11 "Obligaciones de los contratistas y subcontratistas" del R.D. 1627/1997.

Aplicar los principios de la acción preventiva que se recogen en la Ley de Prevención de Riesgos Laborales.

Cumplir y hacer cumplir a su personal lo establecido en el plan de seguridad y salud.

Cumplir la normativa en materia de prevención de riesgos laborales, teniendo en cuenta, en su caso, las obligaciones sobre coordinación de actividades empresariales previstas en la Ley, durante la ejecución de la obra.

Informar y proporcionar las instrucciones adecuadas y precisas a los trabajadores autónomos sobre todas las medidas que hayan de adoptarse en lo referente a su seguridad y salud en la obra.

Atender las indicaciones y consignas del coordinador en materia de seguridad y salud, cumpliendo estrictamente sus instrucciones durante la ejecución de la obra.

Responderán de la correcta ejecución de las medidas preventivas fijadas en el plan de seguridad y salud en lo relativo a las obligaciones que les correspondan a ellos directamente o, en su caso, a los trabajadores autónomos por ellos contratados.

Responderán solidariamente de las consecuencias que se deriven del incumplimiento de las medidas previstas en el plan.

Las responsabilidades de los coordinadores, de la Dirección facultativa y del Promotor, no eximirán de sus responsabilidades a los contratistas y a los subcontratistas.

3.1.2.5. La Dirección Facultativa

Según define el artículo 2 del Real Decreto 1627/1997, se entiende como Dirección Facultativa:

El técnico o los técnicos competentes designados por el Promotor, encargados de la dirección y del control de la ejecución de la obra.

Las responsabilidades de la Dirección facultativa y del Promotor, no eximen en ningún caso de las atribuibles a los contratistas y a los subcontratistas.

3.1.2.6. Coordinador de Seguridad y Salud en Proyecto

Es el técnico competente designado por el Promotor para coordinar, durante la fase del proyecto de ejecución, la aplicación de los principios y criterios generales de prevención en materia de seguridad y salud.

3.1.2.7. Coordinador de Seguridad y Salud en Ejecución

El Coordinador de Seguridad y Salud durante la ejecución de la obra, es el técnico competente designado por el Promotor, que forma parte de la Dirección Facultativa.

Asumirá las tareas y responsabilidades asociadas a las siguientes funciones:

- Coordinar la aplicación de los principios generales de prevención y de seguridad, tomando las decisiones técnicas y de organización, con el fin de planificar las distintas tareas o fases de trabajo que vayan a desarrollarse simultánea o sucesivamente, estimando la duración requerida para la ejecución de las mismas.

- Coordinar las actividades de la obra para garantizar que los contratistas y, en su caso, los subcontratistas y los trabajadores autónomos, apliquen de manera coherente y responsable los principios de la acción preventiva recogidos en la legislación vigente.
- Aprobar el plan de seguridad y salud elaborado por el contratista y, en su caso, las modificaciones introducidas en el mismo.
- Organizar la coordinación de actividades empresariales prevista en la Ley de Prevención de Riesgos Laborales.
- Coordinar las acciones y funciones de control de la aplicación correcta de los métodos de trabajo.
- Adoptar las medidas necesarias para que sólo las personas autorizadas puedan acceder a la obra. La Dirección facultativa asumirá esta función cuando no fuera necesaria la designación de un coordinador.

3.1.2.8. Trabajadores Autónomos

Es la persona física, distinta del contratista y subcontratista, que realiza de forma personal y directa una actividad profesional, sin sujeción a un contrato de trabajo y que asume contractualmente ante el promotor, el contratista o el subcontratista, el compromiso de realizar determinadas partes o instalaciones de la obra.

Cuando el trabajador autónomo emplee en la obra a trabajadores por cuenta ajena, tendrá la consideración de contratista o subcontratista.

Los trabajadores autónomos cumplirán lo establecido en el plan de seguridad y salud.

3.1.2.9. Trabajadores por cuenta ajena

Los contratistas y subcontratistas deberán garantizar que los trabajadores reciban una información adecuada de todas las medidas que hayan de adoptarse en lo que se refiere a su seguridad y su salud en la obra.

La consulta y la participación de los trabajadores o de sus representantes, se realizarán de conformidad con lo dispuesto en la Ley de Prevención de Riesgos Laborales.

El contratista facilitará a los representantes de los trabajadores en el centro de trabajo una copia del plan de seguridad y salud y de sus posibles modificaciones.

3.1.2.10. Fabricantes y suministradores de equipos de protección y materiales de construcción

Los fabricantes, importadores y suministradores de maquinaria, equipos, productos y útiles de trabajo, deberán suministrar la información que indique la forma correcta de utilización por los trabajadores, las medidas preventivas adicionales que deban tomarse y los riesgos laborales que conlleven tanto su uso normal como su manipulación o empleo inadecuado.

3.1.2.11. Recursos preventivos

Con el fin de ejercer las labores de recurso preventivo, según lo establecido en la Ley 31/95, Ley 54/03 y Real Decreto 604/06, el empresario designará para la obra los recursos preventivos, que podrán ser:

- a) Uno o varios trabajadores designados por la empresa.
- b) Uno o varios miembros del servicio de prevención propio de la empresa.
- c) Uno o varios miembros del servicio o los servicios de prevención ajenos.

Las personas a las que se asigne esta vigilancia deberán dar las instrucciones necesarias para el correcto e inmediato cumplimiento de las actividades preventivas. En caso de observar un deficiente cumplimiento de las mismas o una ausencia, insuficiencia o falta de adecuación de las mismas, se informará al empresario para que éste adopte las medidas necesarias para su corrección, notificándose a su vez al Coordinador de Seguridad y Salud y al resto de la Dirección Facultativa.

En el Plan de Seguridad y Salud se especificarán los casos en que la presencia de los recursos preventivos es necesaria, especificándose expresamente el nombre de la persona o personas designadas para tal fin, concretando las tareas en las que inicialmente se prevé necesaria su presencia.

3.1.3. Formación en Seguridad

Con el fin de que todo el personal que acceda a la obra disponga de la suficiente formación en las materias preventivas de seguridad y salud, la empresa se encargará de su formación para la adecuada prevención de riesgos y el correcto uso de las protecciones colectivas e individuales. Dicha formación alcanzará todos los niveles de la empresa, desde los directivos hasta los trabajadores no cualificados, incluyendo a los técnicos, encargados, especialistas y operadores de máquinas entre otros.

3.1.4. Reconocimientos médicos

La vigilancia del estado de salud de los trabajadores quedará garantizada por la empresa contratista, en función de los riesgos inherentes al trabajo asignado y en los casos establecidos por la legislación vigente.

Dicha vigilancia será voluntaria, excepto cuando la realización de los reconocimientos sea imprescindible para evaluar los efectos de las condiciones de trabajo sobre su salud, o para verificar que su estado de salud no constituye un peligro para otras personas o para el mismo trabajador.

3.1.5. Salud e higiene en el trabajo

3.1.5.1. Primeros auxilios

El empresario designará al personal encargado de la adopción de las medidas necesarias en caso de accidente, con el fin de garantizar la prestación de los primeros auxilios y la evacuación del accidentado.

Se dispondrá, en un lugar visible de la obra y accesible a los operarios, un botiquín perfectamente equipado con material sanitario destinado a primeros auxilios.

El Contratista instalará rótulos con caracteres legibles hasta una distancia de 2 m, en el que se suministre a los trabajadores y participantes en la obra la información suficiente para establecer rápido contacto con el centro asistencial más próximo.

3.1.5.2. Actuación en caso de accidente

En caso de accidente se tomarán solamente las medidas indispensables hasta que llegue la asistencia médica, para que el accidentado pueda ser trasladado con rapidez y sin riesgo. En ningún caso se le moverá, excepto cuando sea imprescindible para su integridad.

Se comprobarán sus signos vitales (consciencia, respiración, pulso y presión sanguínea), se le intentará tranquilizar, y se le cubrirá con una manta para mantener su temperatura corporal.

No se le suministrará agua, bebidas o medicamento alguno y, en caso de hemorragia, se presionarán las heridas con gasas limpias.

El empresario notificará el accidente por escrito a la autoridad laboral, conforme al procedimiento reglamentario.

3.1.6. Documentación de obra

3.1.6.1. Estudio Básico de Seguridad y Salud

Es el documento elaborado por el técnico competente designado por el Promotor, donde se precisan las normas de seguridad y salud aplicables a la obra, contemplando la identificación de los riesgos laborales que puedan ser evitados, indicando las medidas técnicas necesarias para ello.

Incluye también las previsiones y las informaciones útiles para efectuar en su día, en las debidas condiciones de seguridad y salud, los previsible trabajos posteriores.

3.1.6.2. Plan de seguridad y salud

En aplicación del presente estudio básico de seguridad y salud, cada Contratista elaborará el correspondiente plan de seguridad y salud en el trabajo en el que se analicen, estudien, desarrollen y complementen las previsiones contenidas en el presente estudio básico, en función de su propio sistema de ejecución de la obra. En dicho plan se incluirán, en su caso, las propuestas de medidas alternativas de prevención que el Contratista proponga con la correspondiente justificación técnica, que no podrán implicar disminución de los niveles de protección previstos en este estudio básico.

El coordinador en materia de seguridad y de salud durante la ejecución de la obra aprobará el plan de seguridad y salud antes del inicio de la misma.

El plan de seguridad y salud podrá ser modificado por el Contratista en función del proceso de ejecución de la obra, de la evolución de los trabajos y de las posibles incidencias o modificaciones que puedan surgir durante el desarrollo de la misma, siempre con la aprobación expresa del Coordinador de Seguridad y Salud y la Dirección Facultativa.

Quienes intervengan en la ejecución de la obra, así como las personas u órganos con responsabilidades en materia de prevención de las empresas intervinientes en la misma y los representantes de los trabajadores, podrán presentar por escrito y de forma razonada, las sugerencias y alternativas que estimen oportunas. A tal

efecto, el plan de seguridad y salud estará en la obra a disposición permanente de los mismos y de la Dirección Facultativa.

3.1.6.3. Acta de aprobación del plan

El plan de seguridad y salud elaborado por el Contratista será aprobado por el Coordinador de Seguridad y Salud durante la ejecución de la obra, por la Dirección Facultativa o por la Administración en el caso de obras públicas, quien deberá emitir un acta de aprobación como documento acreditativo de dicha operación, visado por el Colegio Profesional correspondiente.

3.1.6.4. Comunicación de apertura de centro de trabajo

La comunicación de apertura del centro de trabajo a la autoridad laboral competente será previa al comienzo de los trabajos y se presentará únicamente por los empresarios que tengan la consideración de contratistas.

La comunicación contendrá los datos de la empresa, del centro de trabajo y de producción y/o almacenamiento del centro de trabajo. Deberá incluir, además, el plan de seguridad y salud.

3.1.6.5. Libro de incidencias

Con fines de control y seguimiento del plan de seguridad y salud, en cada centro de trabajo existirá un libro de incidencias que constará de hojas por duplicado, habilitado a tal efecto.

Será facilitado por el colegio profesional que vise el acta de aprobación del plan o la oficina de supervisión de proyectos u órgano equivalente cuando se trate de obras de las administraciones públicas.

El libro de incidencias deberá mantenerse siempre en la obra, en poder del Coordinador de Seguridad y Salud durante la ejecución de la obra, teniendo acceso la Dirección Facultativa de la obra, los contratistas y subcontratistas y los trabajadores autónomos, así como las personas u órganos con responsabilidades en materia de prevención en las empresas intervinientes en la obra, los representantes de los trabajadores y los técnicos de los órganos especializados en materia de seguridad y salud en el trabajo de las administraciones públicas competentes, quienes podrán hacer anotaciones en el mismo.

El Coordinador de Seguridad y Salud durante la ejecución de la obra, deberá notificar al Contratista afectado y a los representantes de los trabajadores de éste, sobre las anotaciones efectuadas en el libro de incidencias.

Cuando las anotaciones se refieran a cualquier incumplimiento de las advertencias u observaciones anteriores, se remitirá una copia a la Inspección de Trabajo y Seguridad Social en el plazo de veinticuatro horas. En todo caso, deberá especificarse si la anotación se trata de una nueva observación o supone una reiteración de una advertencia u observación anterior.

3.1.6.6. Libro de órdenes

En la obra existirá un libro de órdenes y asistencias, en el que la Dirección Facultativa reseñará las incidencias, órdenes y asistencias que se produzcan en el desarrollo de la obra.

Las anotaciones así expuestas tienen rango de órdenes o comentarios necesarios de ejecución de obra y, en consecuencia, serán respetadas por el Contratista de la obra.

3.1.6.7. Libro de visitas

El libro de visitas deberá estar en obra, a disposición permanente de la Inspección de Trabajo y Seguridad Social.

El primer libro lo habilitará el Jefe de la Inspección de la provincia en que se encuentre la obra. Para habilitar el segundo o los siguientes, será necesario presentar el anterior. En caso de pérdida o destrucción, el representante legal de la empresa deberá justificar por escrito los motivos y las pruebas. Una vez agotado un libro, se conservará durante 5 años, contados desde la última diligencia.

3.1.6.8. Libro de subcontratación

El contratista deberá disponer de un libro de subcontratación, que permanecerá en todo momento en la obra, reflejando por orden cronológico desde el comienzo de los trabajos, todas y cada una de las subcontrataciones realizadas en una determinada obra con empresas subcontratistas y trabajadores autónomos.

El libro de subcontratación cumplirá las prescripciones contenidas en el Real Decreto 1109/2007, de 24 de agosto, por el que se desarrolla la Ley 32/2006 de 18 de octubre, reguladora de la subcontratación en el Sector de la Construcción, en particular el artículo 15 "Contenido del Libro de Subcontratación" y el artículo 16 "Obligaciones y derechos relativos al Libro de Subcontratación".

Al libro de subcontratación tendrán acceso el Promotor, la Dirección Facultativa, el Coordinador de Seguridad y Salud en fase de ejecución de la obra, las empresas y trabajadores autónomos intervinientes en la obra, los técnicos de prevención, los delegados de prevención, la autoridad laboral y los representantes de los trabajadores de las diferentes empresas que intervengan en la ejecución de la obra.

3.1.7. Disposiciones Económicas

El marco de relaciones económicas para el abono y recepción de la obra, se fija en el pliego de condiciones del proyecto o en el correspondiente contrato de obra entre el Promotor y el contratista, debiendo contener al menos los puntos siguientes:

- Fianzas
- De los precios
 - Precio básico
 - Precio unitario
 - Presupuesto de Ejecución Material (PEM)
 - Precios contradictorios
 - Reclamación de aumento de precios
 - Formas tradicionales de medir o de aplicar los precios
 - De la revisión de los precios contratados
 - Acopio de materiales
 - Obras por administración
- Valoración y abono de los trabajos
- Indemnizaciones Mutuas
- Retenciones en concepto de garantía
- Plazos de ejecución y plan de obra
- Liquidación económica de las obras
- Liquidación final de la obra

3.2. Pliego de condiciones técnicas particulares

3.2.1. Medios de protección colectiva

Los medios de protección colectiva se colocarán según las especificaciones del plan de seguridad y salud antes de iniciar el trabajo en el que se requieran, no suponiendo un riesgo en sí mismos.

Se repondrán siempre que estén deteriorados, al final del periodo de su vida útil, después de estar sometidos a solicitaciones límite, o cuando sus tolerancias sean superiores a las admitidas o aconsejadas por el fabricante.

El mantenimiento será vigilado de forma periódica (cada semana) por el Delegado de Prevención.

3.2.2. Medios de protección individual

Dispondrán de marcado CE, que llevarán inscrito en el propio equipo, en el embalaje y en el folleto informativo.

Serán ergonómicos y no causarán molestias innecesarias. Nunca supondrán un riesgo en sí mismos, ni perderán su seguridad de forma involuntaria.

El fabricante los suministrará junto con un folleto informativo en el que aparecerán las instrucciones de uso y mantenimiento, nombre y dirección del fabricante, grado o clase de protección, accesorios que pueda llevar y características de las piezas de repuesto, límite de uso, plazo de vida útil y controles a los que se ha sometido. Estará redactado de forma comprensible y, en el caso de equipos de importación, traducidos a la lengua oficial.

Serán suministrados gratuitamente por el empresario y se reemplazarán siempre que estén deteriorados, al final del periodo de su vida útil o después de estar sometidos a solicitaciones límite.

Se utilizarán de forma personal y para los usos previstos por el fabricante, supervisando el mantenimiento el Delegado de Prevención.

3.2.3. Instalaciones provisionales de salud y confort

Los locales destinados a instalaciones provisionales de salud y confort tendrán una temperatura, iluminación, ventilación y condiciones de humedad adecuadas para su uso. Los revestimientos de los suelos, paredes y techos serán continuos, lisos e impermeables, acabados preferentemente con colores claros y con material que permita la limpieza con desinfectantes o antisépticos.

El Contratista mantendrá las instalaciones en perfectas condiciones sanitarias (limpieza diaria), estarán provistas de agua corriente fría y caliente y dotadas de los complementos necesarios para higiene personal, tales como jabón, toallas y recipientes de desechos.

3.2.3.1. Vestuarios

Serán de fácil acceso, estarán próximos al área de trabajo y tendrán asientos y taquillas independientes bajo llave, con espacio suficiente para guardar la ropa y el calzado.

Se dispondrá una superficie mínima de 2 m² por cada trabajador destinada a vestuario, con una altura mínima de 2,30 m.

Cuando no se disponga de vestuarios, se habilitará una zona para dejar la ropa y los objetos personales bajo llave.

3.2.3.2. Aseos y duchas

Estarán junto a los vestuarios y dispondrán de instalación de agua fría y caliente, ubicando al menos una cuarta parte de los grifos en cabinas individuales con puerta con cierre interior.

Las cabinas tendrán una superficie mínima de 2 m² y una altura mínima de 2,30 m.

La dotación mínima prevista para los aseos será de:

- 1 ducha por cada 10 trabajadores o fracción que trabajen en la misma jornada
- 1 retrete por cada 25 hombres o fracción y 1 por cada 15 mujeres o fracción
- 1 lavabo por cada retrete
- 1 urinario por cada 25 hombres o fracción
- 1 secamanos de celulosa o eléctrico por cada lavabo
- 1 jabonera dosificadora por cada lavabo
- 1 recipiente para recogida de celulosa sanitaria
- 1 portarrollos con papel higiénico por cada inodoro

3.2.3.3. Retretes

Serán de fácil acceso y estarán próximos al área de trabajo. Se ubicarán preferentemente en cabinas de dimensiones mínimas 1,2x1,0 m con altura de 2,30 m, sin visibilidad desde el exterior y provistas de percha y puerta con cierre interior.

Dispondrán de ventilación al exterior, pudiendo no tener techo siempre que comuniquen con aseos o pasillos con ventilación exterior, evitando cualquier comunicación con comedores, cocinas, dormitorios o vestuarios.

Tendrán descarga automática de agua corriente y en el caso de que no puedan conectarse a la red de alcantarillado se dispondrá de letrinas sanitarias o fosas sépticas.

3.2.3.4. Comedor y cocina

Los locales destinados a comedor y cocina estarán equipados con mesas, sillas de material lavable y vajilla, y dispondrán de calefacción en invierno. Quedarán separados de las áreas de trabajo y de cualquier fuente de contaminación ambiental.

En el caso de que los trabajadores lleven su propia comida, dispondrán de calentaplatos, prohibiéndose fuera de los lugares previstos la preparación de la comida mediante fuego, brasas o barbacoas.

La superficie destinada a la zona de comedor y cocina será como mínimo de 2 m² por cada operario que utilice dicha instalación.

En Bueu, Maio de 2015.
O Arquitecto Técnico Municipal

Alfredo de la Campa Fervenza

03. PLIEGO DE CONDICIONES DE LA URBANIZACIÓN

PLIEGO GENERAL:

- CONDICIONES GENERALES
- CONDICIONES FACULTATIVAS
- CONDICIONES ECONÓMICO - ADMINISTRATIVAS
- CONDICIONES LEGALES

*PLIEGO PARTICULAR:

- CONDICIONES TÉCNICAS
- ANEXOS

PROYECTO: FASE I DO PROXECTO DE REXENERACIÓN DO ENTORNO DA IGREXA DE ERMELO

PROMOTOR: CONCELLO DE BUEU

SITUACIÓN: LUGAR DE ERMELO, CONCELLO DE BUEU

* (Incluir solo los capítulos que sean de aplicación a la obra proyectada)

SUMARIO

A.- PLIEGO GENERAL

CAPITULO PRELIMINAR: CONDICIONES GENERALES

Objeto, documentos y condiciones no especificadas

CAPITULO I: CONDICIONES FACULTATIVAS

EPÍGRAFE 1º: ATRIBUCIONES DE LA DIRECCIÓN TÉCNICA

Dirección
Vicios ocultos
Inalterabilidad del proyecto
Competencias específicas

EPÍGRAFE 2º: OBLIGACIONES DEL CONTRATISTA

Definición
Delegado de obra
Personal
Normativa
Conocimiento y modificación del proyecto
Realización de las obras
Responsabilidades
Medios y materiales
Seguridad
Planos a suministrar por el contratista

EPÍGRAFE 3º: ATRIBUCIONES Y OBLIGACIONES DE LA PROPIEDAD

Definición
Desarrollo técnico adecuado
Interrupción de las obras
Cumplimiento de la Normativa Urbanística
Actuación en el desarrollo de la obra
Honorarios

CAPITULO II: CONDICIONES ECONÓMICO - ADMINISTRATIVAS

EPÍGRAFE 1º CONDICIONES GENERALES

Pagos al contratista
Fianza

EPÍGRAFE 2º CRITERIOS DE MEDICIÓN

Partidas contenidas en el proyecto
Partidas no contenidas en el proyecto

EPÍGRAFE 3º: CRITERIOS DE VALORACIÓN

Precios contratados
Precios contradictorios
Partidas alzadas a justificar
Partidas alzadas de abono íntegro
Revisión de precios

CAPITULO III: CONDICIONES LEGALES

EPÍGRAFE 1º RECEPCIÓN DE LA OBRA

Recepción provisional
Plazo de garantía
Medición general y liquidación de las obras
Recepción definitiva
Certificación final

EPÍGRAFE 2º NORMAS, REGLAMENTOS Y DEMÁS DISPOSICIONES VIGENTES

Cumplimiento de la reglamentación

B.- PLIEGO PARTICULAR

CAPITULO IV: CONDICIONES TÉCNICAS PARTICULARES

EPÍGRAFE 1º: MOVIMIENTO DE TIERRAS

0.- Definición
0.1.- Conceptos básicos
1.- Demoliciones
2.- Movimiento de tierras
3.- Entibados y apuntalamientos
4.- Transporte de tierras
5.- Suministro de tierras
6.- Desbroce del terreno

EPÍGRAFE 2º: PAVIMENTACIÓN

0.- Definición
0.1.- Conceptos básicos
1.- Explanadas
2.- Subbases de árido
3.- Conglomerados
4.- Pavimentos granulares
5.- Pavimentos de piedra natural y adoquines de hormigón

- 6.- Materiales para soporte de pavimentos
- 7.- Elementos especiales para pavimentos
- 8.- Bordillos
- 9.- Alcorques
- 10.- Materiales específicos

EPÍGRAFE 3.º: JARDINERÍA

- 0.- Ámbito y naturaleza en obras de jardinería y riego. Complementariedad y jerarquización de normas
- 0.1.- Materiales
- 1.- Agua
- 2.- Tierra vegetal
- 3.- Abonos orgánicos
- 4.- Estiércol
- 5.- Compost
- 6.- Mantillo
- 7.- Humus de lombriz
- 8.- Abonos minerales
- 9.- Enmiendas
- 10.- Suelos estabilizados
- 11.- Césped y praderas
- 12.- Plantas
- 13.- Ejecución de obra (Condiciones generales)
- 14.- Riego

CAPITULO V: ANEXOS - CONDICIONES TÉCNICAS PARTICULARES

EPÍGRAFE 1.º: ANEXO 1. CONDICIONES DE LOS MATERIALES GENÉRICOS

CAPITULO PRELIMINAR CONDICIONES GENERALES PLIEGO GENERAL

OBJETO

Son objeto de este Pliego de Condiciones todos los trabajos de los diferentes oficios, necesarios para la total realización del proyecto, incluidos todos los materiales y medios auxiliares, así como la definición de la normativa legal a que están sujetos todos los procesos y las personas que intervienen en la obra, y el establecimiento previo de unos criterios y medios con los que se puede estimar y valorar las obras realizadas.

DOCUMENTOS

Todos los documentos que han de servir de base para la realización de las obras son, junto con el presente Pliego de Condiciones, la Memoria Descriptiva, los Planos y el Presupuesto. La Dirección Facultativa podrá suministrar los planos o documentos de obra que considere necesarios a lo largo de la misma, y en el Libro de Órdenes y Asistencias, que estará en todo momento en la obra, podrá fijar cuantas órdenes o instrucciones crea oportunas con indicación de la fecha y la firma de dicha Dirección, así como la del "enterado" del contratista, encargado o técnico que le represente.

CONDICIONES NO ESPECIFICADAS

Todas las condiciones no especificadas en este Pliego se regirán por las del Pliego General de Condiciones Técnicas de la Dirección General de Arquitectura.

CAPITULO I

CONDICIONES FACULTATIVAS

PLIEGO GENERAL

EPIGRAFE 1º. ATRIBUCIONES DE LA DIRECCIÓN TÉCNICA

Art.1.1 Dirección

El arquitecto ostentará de manera exclusiva la dirección y coordinación de todo el equipo técnico que pudiera intervenir en la obra. Le corresponderá realizar la interpretación técnica, económica y estética del Proyecto, así como establecer las medidas necesarias para el desarrollo de la obra, con las adaptaciones, detalles complementarios y modificaciones precisas.

Art.1.2 Vicios ocultos

En el caso de que la Dirección Técnica encuentre razones fundadas para creer en la existencia de vicios ocultos de construcción en obra ejecutada, ordenará efectuar, en cualquier momento y previo a la recepción definitiva, las demoliciones que crea necesarias para el reconocimiento de aquellas partes supuestamente defectuosas. Caso de que dichos vicios existan realmente, los gastos de demolición y reconstrucción correrán por cuenta del contratista, y, en caso contrario, del propietario.

Art.1.3 Inalterabilidad del proyecto

El proyecto será inalterable salvo que el Arquitecto renuncie expresamente a dicho proyecto, o fuera rescindido el convenio de prestación de servicios, suscrito por el promotor, en los términos y condiciones legalmente establecidos. Cualquier obra que suponga alteración o modificación de los documentos del Proyecto sin previa autorización escrita de la dirección técnica podrá ser objeto de demolición si ésta lo estima conveniente, pudiéndose llegar a la paralización por vía judicial. No servirá de justificante ni eximente el hecho de que la alteración proceda de indicación de la propiedad, siendo responsable el contratista.

Art.1.4 Competencias específicas

La Dirección Facultativa resolverá todas las cuestiones técnicas que surjan en cuanto a interpretación de planos, condiciones de los materiales y ejecución de unidades de obra, prestando la asistencia necesaria e inspeccionando el desarrollo de la misma. También estudiará las incidencias o problemas planteados en las obras que impidan el normal cumplimiento del contrato o aconsejen su modificación, tramitando en su caso las propuestas correspondientes.

Asimismo, la Dirección Facultativa redactará y entregará, junto con los documentos señalados en el Capítulo 1, las liquidaciones, las certificaciones de plazos o estados de obra, las correspondientes a la recepción provisional y definitiva, y, en general, toda la documentación propia de la obra misma. Por último, la Dirección Facultativa vigilará el cumplimiento de las Normas y Reglamentos vigentes, comprobará las alineaciones y replanteos, verificará las condiciones previstas para el suelo, controlará la calidad de los materiales y la elaboración y puesta en obra de las distintas unidades.

EPIGRAFE 2º. OBLIGACIONES DEL CONTRATISTA

Art.2.1 Definición

Se entiende por contratista la parte contratante obligada a ejecutar la obra.

Art.2.2 Delegado de obra

Se entiende por Delegado de Obra la persona designada expresamente por el Contratista con capacidad suficiente para ostentar la representación de éste y organizar la ejecución de la obra. Dicho delegado deberá poseer la titulación profesional adecuada cuando, dada la complejidad y volumen de la obra, la Dirección Facultativa lo considere conveniente.

Art.2.3 Personal

El nivel técnico y la experiencia del personal aportado por el contratista serán adecuados, en cada caso, a las funciones que le hayan sido encomendadas.

Art.2.4 Normativa

El contratista estará obligado a conocer y cumplir estrictamente toda la normativa vigente en el campo técnico, laboral, y de seguridad e higiene en el trabajo.

En cumplimiento del Real Decreto 1627/1997 de 7 de octubre (B.O.E. 25.10.97), por el que se establecen disposiciones mínimas de seguridad y salud en las obras de construcción, en el marco de la Ley 31/1995 de 8 de noviembre, de Prevención de Riesgos Laborales, modificada por la Ley

54/2003, de 12 de diciembre, de Riesgos Laborales, y según las características de cada obra, deberá en su caso realizarse el Estudio de seguridad e Higiene, que servirá para dar las directrices básicas a la empresa constructora para llevar a cabo sus obligaciones en el campo de la prevención de riesgos profesionales, facilitando su desarrollo, bajo el control de la Dirección Facultativa.

Art.2.5 Conocimiento y modificación del Proyecto

El contratista deberá conocer el Proyecto en todos sus documentos, solicitando en caso necesario todas las aclaraciones que estime oportunas para la correcta interpretación de los mismos en la ejecución de la obra. Podrá proponer todas las modificaciones constructivas que crea adecuadas a la consideración del Arquitecto, pudiendo llevarlas a cabo con la autorización por escrito de éste.

Art.2.6 Realización de las obras

El contratista realizará las obras de acuerdo con la documentación de Proyecto y las prescripciones, órdenes y planos complementarios que la Dirección Facultativa pueda suministrar a lo largo de la obra hasta la recepción de la misma, todo ello en el plazo estipulado.

Art.2.7 Responsabilidades

El contratista es el único responsable de la ejecución de los trabajos que ha contratado y, por consiguiente, de los defectos que, bien por la mala ejecución o por la deficiente calidad de los materiales empleados, pudieran existir. También será responsable de aquellas partes de la obra que subcontrate, siempre con constructores legalmente capacitados.

Art.2.8 Medios y materiales

El contratista aportará los materiales y medios auxiliares necesarios para la ejecución de la obra en su debido orden de trabajos. Estará obligado a realizar con sus medios, mate-riales y personal, cuanto disponga la Dirección Facultativa en orden a la seguridad y buena marcha de la obra.

Art.2.9 Seguridad

El contratista será el responsable de los accidentes que pudieran producirse en el desarrollo de la obra por impericia o descuido, y de los daños que por la misma causa pueda ocasionar a terceros. En este sentido estará obligado a cumplir las leyes, reglamentos y ordenanzas vigentes.

Art.2.10 Planos a suministrar por el contratista

El contratista deberá someter a la aprobación de la Dirección los planos generales y de detalle correspondientes a:

- a) Caminos y accesos.
- b) Oficinas, talleres, etc.
- c) Parques de acopio de materiales.
- d) Instalaciones eléctricas, telefónicas, de suministro de agua y de saneamiento.
- e) Instalaciones de fabricación de hormigón, mezclas bituminosas, elementos prefabricados, etc.
- f) Cuantas instalaciones auxiliares sean necesarias para la ejecución de la obra.

EPIGRAFE 3º. ATRIBUCIONES Y OBLIGACIONES DE LA PROPIEDAD

Art.3.1 Definición

Es aquella persona, física o jurídica, pública o privada que se propone ejecutar, dentro de los cauces legalmente establecidos, una obra arquitectónica o urbanística.

Art.3.2 Desarrollo técnico adecuado

La Propiedad podrá exigir de la Dirección Facultativa el desarrollo técnico adecuado del Proyecto y de su ejecución material, dentro de las limitaciones legales existentes.

Art.3.3 Interrupción de las obras

La Propiedad podrá desistir en cualquier momento de la ejecución de las obras de acuerdo con lo que establece el Código Civil, sin perjuicio de las indemnizaciones que, en su caso, deba satisfacer.

Art.3.4 Cumplimiento de Normativa Urbanística

De acuerdo con lo establecido por la ley sobre Régimen del Suelo y Ordenación Urbana, la propiedad estará obligada al cumplimiento de todas las disposiciones sobre ordenación urbana vigentes, no pudiendo comenzarse las obras sin tener concedida la correspondiente licencia de los organismos competentes. Deberá comunicar a la Dirección Facultativa dicha concesión, pues de lo contrario, ésta podrá paralizar las obras, siendo la Propiedad la única responsable de los perjuicios que pudieran derivarse.

Art.3.5 Actuación en el desarrollo de la obra

La Propiedad se abstendrá de ordenar la ejecución de obra alguna o la introducción de modificaciones sin la autorización de la Dirección Facultativa, así como a dar a la Obra un uso distinto para el que fue proyectada, dado que dicha modificación pudiera afectar a la seguridad del edificio por no estar prevista en las condiciones de encargo del Proyecto.

Art.3.6 Honorarios

El propietario está obligado a satisfacer en el momento oportuno todos los honorarios que se hayan devengado, según la tarifa vigente, en los Colegios Profesionales respectivos, por los trabajos profesionales realizados a partir del contrato de prestación de servicios entre la Dirección Facultativa y la Propiedad.

**CAPÍTULO II
CONDICIONES ECONÓMICO-ADMINISTRATIVAS
PLIEGO GENERAL**

EPÍGRAFE 1º. CONDICIONES GENERALES

Art.1.1 Pagos al Contratista

El Contratista deberá percibir el importe de todos los trabajos ejecutados, previa medición realizada conjuntamente por éste y la Dirección Facultativa, siempre que aquellos se hayan realizado de acuerdo con el Proyecto y las Condiciones Generales y Particulares que rijan en la ejecución de la obra.

Art.1.2 Fianza

Se exigirá al Contratista una fianza del % del presupuesto de ejecución de las obras contratadas que se fije en el Contrato, que le será devuelto una vez finalizado el plazo de garantía, previo informe favorable de la Dirección Facultativa.

EPÍGRAFE 2º. CRITERIOS DE MEDICIÓN

Art.2.1 Partidas contenidas en Proyecto

Se seguirán los mismos criterios que figuran en las hojas de estado de mediciones.

Art.2.2 Partidas no contenidas en Proyecto

Se efectuará su medición, salvo pacto en contrario, según figura en el Pliego General de Condiciones de la Edificación de la Dirección General de Arquitectura.

EPÍGRAFE 3º. CRITERIOS DE VALORACIÓN

Art.3.1 Precios Contratados

Se ajustarán a los proporcionados por el Contratista en la oferta.

Art.3.2 Precios contradictorios

De acuerdo con el Pliego General de Condiciones de la Edificación de la D.G.A., aquellos precios de trabajos que no figuren entre los contratados, se fijarán contradictoriamente entre la Dirección Facultativa y el Contratista, presentándolos éste de modo descompuesto y siendo necesaria su aprobación para la posterior ejecución en obra.

Art.3.3 Partidas alzadas a justificar

Su precio se fijará a partir de la medición correspondiente y precio contratado o con la justificación de mano de obra y materiales utilizados.

Art.3.4 Partidas alzadas de abono íntegro

Su precio está contenido en los documentos del Proyecto y no serán objeto de medición.

Art.3.5 Revisión de Precios

Habrá lugar a revisión de precios cuando así lo contemple el Contrato suscrito entre la Propiedad y el Contratista, dándose las circunstancias acordadas, y utilizándose las fórmulas polinómicas que figuren en Proyecto.

**CAPÍTULO III
CONDICIONES LEGALES
PLIEGO GENERAL**

EPÍGRAFE 1º. RECEPCIÓN DE LA OBRA

Art.1.1 Recepción de las obras

Si se encuentran las obras ejecutadas en buen estado y con arreglo a las prescripciones previstas, la Dirección Facultativa las dará por recibidas y se entregarán al uso de la propiedad, tras la firma de la correspondiente Acta. Cuando las obras no se hallen en estado de ser recibidas se hará constar así en el acta y el director de las mismas señalará los defectos observados y detallará las instrucciones precisas, fijando un plazo para remediar aquellos. Si transcurrido dicho plazo el contratista no lo hubiera efectuado, podrá concedérsele otro nuevo plazo improrrogable o declarar resuelto el contrato.

Art.1.2 Plazo de garantía

A partir de la firma del Acta de Recepción comenzará el plazo de garantía, cuya duración será la prevista en el Contrato de obras, y no podrá ser inferior a un año salvo casos especiales. Durante dicho plazo el contratista estará obligado a subsanar los defectos observados en la recepción y también los que no sean imputables al uso por parte del propietario.

Art.1.3 Medición general y liquidación de las obras

La liquidación de la obra entre la Propiedad y el Contratista deberá hacerse de acuerdo con las certificaciones que emita la Dirección Facultativa aplicando los precios y condiciones económicas del contrato, dentro de los seis meses siguientes desde el acta de recepción.

Art.1.4 Devolución de la fianza

Una vez finalizado el plazo de garantía y estando las obras en perfecto estado y reparados los defectos que hubieran podido manifestarse durante dicho plazo, el Contratista hará entrega de las obras, quedando relevado de toda responsabilidad, excepto las previstas en el Código Civil, y el Art.149 de la Ley 13/95 y procediéndose a la devolución de la fianza.

Art.1.5 Certificación final

Acabada la obra, la Dirección Facultativa emitirá el Certificado Final de Obra, visado por los correspondientes Colegios Profesionales.

EPÍGRAFE 2º. NORMAS, REGLAMENTOS Y DEMÁS DISPOSICIONES VIGENTES

Art.2.1 Cumplimiento de la reglamentación

El contratista está obligado a cumplir la reglamentación vigente en el campo laboral, técnico y de seguridad e higiene en el trabajo.

CAPITULO IV

CONDICIONES TÉCNICAS PARTICULARES

PLIEGO PARTICULAR

EPÍGRAFE 1.

MOVIMIENTO DE TIERRAS

0. DEFINICIÓN

Conjunto de trabajos realizados en un terreno para dejarlo despejado y convenientemente nivelado, como fase preparativa a su urbanización.

0.1. CONCEPTOS BÁSICOS

Acondicionamiento del terreno: Trabajos previos para poder urbanizar sobre ellos.

Explanaciones: Ejecución de desmontes y terraplenes para obtener en el terreno una superficie regular definida por los planos donde habrán de realizarse otras excavaciones en fase posterior, asentarse obras o simplemente para formar una explanada.

Demoliciones: Operaciones destinadas a la demolición total o parcial de elementos constructivos.

Vaciados: Excavación a cielo abierto realizada con medios manuales y/o mecánicos, que en todo su perímetro queda por debajo del suelo, para anchos superiores a dos metros.

Rellenos: Obras de terraplenado consistentes en la extensión y compactación de suelos procedentes de las excavaciones y préstamos.

Contenciones: Elementos estructurales continuos destinados a la contención del terreno.

Drenajes: Sistemas de captación de aguas del subsuelo para protección contra la humedad de obras de urbanización.

Transportes: Trabajos destinados a trasladar a vertedero las tierras sobrantes de la excavación y los escombros.

Refino de suelos y taludes: Conjunto de operaciones necesarias para conseguir un acabado geométrico del elemento, para una anchura de 0,60 m a más 2,0 m con medios mecánicos y una compactación del 95% PM.

Terraplenado y compactación de tierras y áridos: Conjunto de operaciones de tendido y compactación de tierras, utilizando zorra o suelo tolerable, adecuado o seleccionado, para conseguir una plataforma con tierras superpuestas, en tongadas de 25 cm hasta 100 cm, como máximo, y con una compactación del 95% PN.

Escarificación y compactación de suelos: Conjunto de operaciones necesarias para conseguir la disgregación del terreno y posterior compactación, hasta una profundidad de 30 cm a 100 cm, como máximo, y con medios mecánicos.

Repaso y compactación de tierras: Conjunto de operaciones necesarias para conseguir un acabado geométrico de una explanada, una caja de pavimento o de una zanja de menos de 2,0 m de anchura y una compactación del 90% hasta el 95% PM o del 95% PM hasta el 100% PN.

Apuntalamientos y entibaciones: Colocación de elementos de apuntalamiento y entibación para comprimir las tierras, para cielo abierto, zanjas o pozos, para una protección del 100%, con madera o elementos metálicos.

Hinca de tubos por empuje horizontal: Introducción en el terreno, mediante el empuje de un gato hidráulico o con un martillo neumático, de una cabeza de avance seguida de los elementos de tubería de 80 mm hasta 200 mm de diámetro, con excavación mediante barrena helicoidal o cabeza retroexcavadora, en cualquier tipo de terreno.

Transporte de taludes en roca: Ejecución de una pantalla de taladros paralelos coincidiendo con el talud proyectado, suficientemente próximos entre sí, para que su voladura produzca una grieta coincidente con el talud.

1. DEMOLICIONES

1.1. DEMOLICIONES DE ELEMENTOS DE VIALIDAD

Condiciones de los materiales específicos y/o de las partidas de obra ejecutada

Demolición de los bordillos, las rigolas y de los pavimentos que forman parte de los elementos de vialidad, con medios mecánicos, martillo picador o martillo rompedor montado sobre retroexcavadora.

Los elementos a demoler pueden estar formados por piezas de piedra natural, de hormigón, de loseta de hormigón, de adoquines o de mezcla bituminosa.

Pueden estar colocados sobre tierra o sobre hormigón.

Se ha considerado las siguientes dimensiones:

- Bordillos de 0,6 m hasta más de 2,0 m de ancho.
- Pavimentos de 0,6 m hasta más de 2,0 m de ancho.
- Pavimentos de 10 cm hasta 20 cm de espesor, como máximo.

Su ejecución comprende las operaciones que siguen a continuación:

- Preparación de la zona de trabajo.
- Demolición del elemento con los medios adecuados.
- Troceado y apilados de los escombros.

El pavimento estará exento de conductos de instalación en servicio en la parte a arrancar, se desmontarán aparatos de instalación y de mobiliario existentes, así como cualquier elemento que pueda entorpecer los trabajos de retirada y carga de escombros.

Los materiales quedarán suficientemente troceados y apilados para facilitar la carga, en función de los medios de que se dispongan y de las condiciones de transporte.

Una vez acabados los trabajos, la base quedará limpia de restos de material.

Condiciones del proceso de ejecución de las obras

No se trabajará con lluvia, nieve o viento superior a 60 Km/h.

Se seguirá el orden de trabajos previstos en la D.T.

La parte a derribar no tendrá instalaciones en servicio.

Se protegerán los elementos de servicio público que puedan resultar afectados por las obras.

La zona afectada por las obras quedará convenientemente señalizada.

Los trabajos se realizarán de manera que molesten lo menos posibles a los afectados.

Se evitará la formación de polvo, regando las partes a demoler y a cargar.

En caso de imprevistos (terrenos inundados, olores de gas, etc.) o cuando el derribo pueda afectar las construcciones vecinas, se suspenderán las obras y se avisará a la D.F.

La operación de carga de escombros se realizará con las precauciones necesarias, para conseguir las condiciones de seguridad suficientes.

Se eliminarán los elementos que puedan entorpecer los trabajos de retirada y carga de escombros.

Control y criterios de aceptación y rechazo

Bordillo o rigola:

m de longitud medida según las especificaciones de la D.T.

Pavimento:

m² de superficie medida según las especificaciones de la D.T.

Condiciones de uso y mantenimiento

Según especificaciones de la D.T.

1.2. DEMOLICIONES DE LOS ELEMENTOS DE SANEAMIENTO

Condiciones de los materiales específicos y/o de las partidas de obra ejecutada

Derribo de albañales, alcantarillas, pozos, imbornales, interceptores, y otros elementos que forman parte de una red de saneamiento o de drenaje, con medios manuales, mecánicos, martillo picador o martillo rompedor.

Los elementos a derribar pueden ser de hormigón vibropresado, de hormigón armado o de ladrillo cerámico y pueden estar colocados sin solera o con solera de hormigón.

La carga de escombros puede ser manual o mecánica sobre camión o sobre contenedor.

Su ejecución comprende las operaciones que siguen a continuación:

- Preparación de la zona de trabajo.
- Demolición del elemento con los medios adecuados.
- Troceado y apilado de los escombros.
- Desinfección de los escombros.
- Carga de los escombros sobre el camión.

Los materiales quedarán suficientemente troceados y apilados para facilitar la carga, en función de los medios de que se dispongan y de las condiciones de transporte.

Una vez acabados los trabajos, la base quedará limpia de restos de material.

Condiciones del proceso de ejecución de las obras

No se trabajará con lluvia, nieve o viento superior a 60 Km/h.

Se seguirá el orden de trabajos previstos en la D.T.

La excavación del terreno circundante se hará alternativamente a ambos lados, de manera que mantengan el mismo nivel.

Se impedirá la entrada de aguas superficiales en la zanja.

Estará fuera de servicio.

Se protegerá los elementos de servicio público que puedan resultar afectados por las obras.

La zona afectada por las obras quedará convenientemente señalizada.

Cualquier conducción que empalme con el elemento quedará obturada.

Los trabajos se realizarán de manera que molesten lo menos posible a los afectados.

Se evitará la formación de polvo, regando las partes a demoler y a cargar.

En caso de imprevistos (terrenos inundados, olores de gas, etc.) o cuando el derribo pueda afectar las construcciones vecinas, se suspenderán las obras y se avisará a la D.F.

No se acumularán tierras o escombros a una distancia \geq 60 cm de los bordes de la excavación.

La operación de carga de escombros se realizará con las precauciones necesarias, para conseguir las condiciones de seguridad suficientes.

Los escombros se desinfectarán antes de ser transportados.

Se eliminarán los elementos que puedan entorpecer los trabajos, de retirada y carga de escombros.

Control y criterios de aceptación y rechazo

Albañal, tubería, interceptor y cuneta:

m de longitud medida según las especificaciones de la D.T.

Pozo:

m de profundidad según las especificaciones de la D.T.

Condiciones de uso y mantenimiento

Según las especificaciones de la D.T.

2. MOVIMIENTO DE TIERRAS

2.1. EXCAVACIONES PARA REBAJE DEL TERRENO

Condiciones de los materiales específicos y/o de las partidas de obra ejecutada

Limpieza, desbroce y excavación para la formación de explanación o caja de pavimento, en cualquier tipo de terreno con medios manuales, mecánicos, martillo picador rompedor y carga sobre camión.

Su ejecución comprende las operaciones que siguen a continuación:

- Preparación de la zona de trabajo.
- Situación de los puntos topográficos.
- Excavación de las tierras.

- Carga de las tierras sobre camión.

Se considera terreno blando, el atacable con pala, que tiene un ensayo SPT < 20.

Se considera terreno compacto, el atacable con pico (no con pala), que tiene un ensayo SPT entre 20 y 50.

Se considera terreno de tránsito, el atacable con máquina o escarificadora (no con pico), que tiene un ensayo SPT > 50 sin rebote.

Se considera terreno no clasificado, desde el atacable con pala, que tiene un ensayo SPT < 20, hasta el atacable con máquina o escarificadora (no con pico), que tiene un ensayo SPT > 50 sin rebote.

Se considera roca si es atacable con martillo picador (no con máquina), que presenta rebote en el ensayo SPT.

Limpieza y desbroce del terreno:

Retirada del terreno de cualquier material existente (residuos, raíces, escombros, basuras, etc.), que pueda entorpecer el desarrollo de posteriores trabajos.

Los agujeros existentes y los resultantes de la extracción de raíces u otros elementos se rellenarán con tierras de composición homogénea y del mismo terreno.

Se conservarán en una zona a parte las tierras o elementos que la D.F. determine.

Explanación y caja de pavimento:

La excavación para explanaciones se aplica en grandes superficies, sin que exista ningún tipo de problema de maniobra de máquinas o camiones.

La excavación para cajas de pavimentos se aplica en superficies pequeñas o medianas y con una profundidad exactamente definida, con ligeras dificultades de maniobra de máquinas o camiones.

El fondo de la excavación se dejará plano, nivelado o con la inclinación prevista.

La aportación de tierras para correcciones de nivel será mínima tierra existente y con igual compacidad.

Tolerancias de ejecución:

Explanación:

- Replanteo \pm 100 mm.
- Niveles \pm 50 ".
- Planeidad \pm 40 mm/m.

Caja de pavimento:

- Replanteo \pm 50 mm.
- Planeidad \pm 20 mm/m.
- Anchura \pm 50 mm.
- Niveles + 10 ".

- 50 mm/m.

Condiciones del proceso de ejecución de las obras

En cada caso de imprevistos (terrenos inundados, olores a gas, restos de construcciones, etc.) se suspenderán los trabajos y se avisará a la D.F.

No se acumularán las tierras o materiales cerca de la excavación.

Explanación:

Las tierras se sacarán de arriba a abajo sin socavarlas. Se dejarán los taludes que fije la D.F.

Se extraerán las tierras o los materiales con peligro de desprendimiento.

Caja de pavimento:

La calidad del terreno en el fondo de la excavación requerirá la aprobación explícita de la D.F.

Se impedirá la entrada de aguas superficiales. Se preverá un sistema de desagüe con el fin de evitar la acumulación de agua dentro de la excavación.

Control y criterios de aceptación y rechazo

m³ de volumen medido según las especificaciones de la D.T.

Condiciones de uso y mantenimiento

Según especificaciones de la D.T.

2.2. EXCAVACIONES EN DESMONTES

Condiciones de los materiales específicos y/o de las partidas de obra ejecutada

Excavación en zonas de desmonte formando el talud correspondiente, en cualquier tipo de terreno con medios mecánicos, escarificadora o mediante voladura y carga sobre camión.

Su ejecución comprende las operaciones que siguen a continuación:

- Preparación de la zona de trabajo.
- Situación de los puntos topográficos.
- Carga y encendido de los barrenos.

- Excavación de las tierras.

- Carga de las tierras sobre camión.

Se considera terreno blando, el atacable con pala, que tiene un ensayo de SPT < 20.

Se considera terreno compacto, el atacable con pico (no con pala), que tiene un ensayo SPT entre 20 y 50.

Se considera terreno de tránsito, el atacable con máquina o escarificadora (no con pico), que tiene un ensayo SP > 50 sin rebote.

Se considera terreno no clasificado, desde el atacable con pala, que tiene un ensayo SPT < 20, hasta el atacable con máquina o escarificadora (no con pico), que tiene un ensayo SPT > 50 sin rebote.

Se considera roca si es atacable con martillo picador (no con máquina), que presenta rebote en el ensayo SPT.

Se considera terreno vegetal, el que tiene un contenido de materia orgánica superior al 5%.

El fondo de la excavación quedará plano, nivelado y con la pendiente prevista en la D.T. o indicada por la D.F.

Excavaciones en tierra:

Se aplica a explanaciones en superficies grandes, sin problemas de maniobrabilidad de máquinas o camiones.

Los taludes perimetrales serán los fijados por D.F.

Los taludes tendrán la pendiente especificada en la D.T.

Excavaciones en roca:

Se aplica a desmontes de roca, sin probabilidad de utilizar maquinaria convencional.

Tolerancias de ejecución:

Terreno compacto o de tránsito:

- Replanteo \pm 40 mm/n.
- Planeidad < 0,25 %.
- \pm 100 mm.
- Niveles \pm 50 mm.

Condiciones del proceso de ejecución de las obras

No se trabajará con lluvia, nieve o viento superior a 60 Km/hora.

Se protegerán los elementos de servicio público que puedan resultar afectados por las obras.

Se eliminarán los elementos que puedan entorpecer los trabajos de ejecución de la partida.

Se seguirá el orden de trabajos previsto por la D.F.

Habrán puntos fijos de referencia, exteriores a la zona de trabajo, a los cuales se referirán todas las lecturas topográficas.

Se debe prever un sistema de desagüe para evitar la acumulación de agua dentro de la excavación.

No se trabajará simultáneamente en zonas superpuestas.

Los trabajos se realizarán de manera que molesten lo menos posible a los afectados.

En caso de imprevistos (terrenos inundados, olores a gas, etc.) o cuando la actuación pueda afectar a las construcciones vecinas, se suspenderán las obras y se avisará a la D.F.

Es necesario extraer las rocas suspendidas, las tierras y los materiales con peligro de desprendimiento.

Excavaciones en tierra:

Al lado de estructuras de contención previamente realizadas, la máquina trabajará en dirección no perpendicular a ellas y dejará sin excavar una zona de protección de anchura > 1 m que se habrá de excavar después manualmente.

Se impedirá la entrada de aguas superficiales en los bordes de los taludes.

Los trabajos de protección contra la erosión de taludes permanentes (mediante cobertura vegetal y cunetas), se harán lo antes posible.

No se acumularán los productos de la excavación en el borde de la misma.

Las tierras se sacarán de arriba hacia abajo sin socavarlas.

La excavación se hará por franjas horizontales.

Excavaciones en roca mediante voladura:

En excavaciones para firmes, se excavará > 15 cm por debajo de la cota inferior de la capa más baja del firme y se rellenará con material adecuado.

La adquisición, el transporte, el almacenamiento, la conservación, la manipulación y el uso de mechas, detonadores y explosivos, se regirá por las disposiciones vigentes,

complementadas con las instrucciones que figuren en la D.T. o en su defecto, fije la D.F.

Se señalará convenientemente la zona afectada para advertir al público del trabajo con explosivos.

Se tendrá un cuidado especial con respecto a la carga y encendido de barrenos; es necesario avisar de las descargas, con suficiente antelación para evitar posibles accidentes.

La D.F. puede prohibir las voladuras o determinados métodos de barrenar si los considera peligrosos.

Si como consecuencia de las barrenadas de excavaciones tienen cavidades donde el agua puede quedar retenida, se rellenarán estas cavidades como material adecuado.

Si como consecuencia de las barrenadas las excavaciones tienen cavidades donde el agua puede quedar retenida, se rellenarán estas cavidades con material adecuado.

Se mantendrán los dispositivos de desagüe necesarios, para captar y reconducir las corrientes de agua internas, en los taludes.

Control y criterios de aceptación y rechazo

m³ de volumen medido según las especificaciones de la D.T.

Condiciones de uso y mantenimiento

Según especificaciones de la D.T.

2.3. EXCAVACIONES DE ZANJAS Y POZOS

Condiciones de los materiales específicos y/o de las partidas de obra ejecutada

Excavación de zanjas y pozos con o sin rampa de acceso, en cualquier tipo de terreno con medios mecánicos o con explosivos y carga sobre camión.

Se han considerado las siguientes dimensiones:

Zanjas hasta más de 4 m de profundidad.

Zanjas hasta más de 2 m de anchura en el fondo.

Pozos hasta 4 m de profundidad y hasta 2 m de anchura en el fondo.

Zanjas con rampa de más de 4 m de profundidad y más de 2 m de anchura.

Su ejecución comprende las operaciones que siguen a continuación:

- Preparación de la zona de trabajo.
- Situación de los puntos topográficos.
- Carga y encendido de los barrenos.
- Excavación de las tierras.
- Carga de las tierras sobre camión.

Se considera terreno blando, el atacable con pala, que tiene un ensayo de SPT < 20.

Se considera terreno compacto, el atacable con pico (no con pala), que tiene un ensayo SPT entre 20 y 50.

Se considera terreno de tránsito, el atacable con máquina o escarificadora (no con pico), que tiene un ensayo SPT > 50 sin rebote.

Se considera terreno no clasificado, desde el atacable con pala, que tiene un ensayo SPT < 20, hasta el atacable con máquina o escarificadora (no con pico), que tiene un ensayo SPT > 50 sin rebote.

Se considera roca si es atacable con martillo picador (no con máquina), que presenta rebote en el ensayo SPT.

Excavaciones en tierra:

El fondo de la excavación quedará plano y a nivel.

Los taludes perimetrales serán los fijados por D.F.

Los taludes tendrán la pendiente especificada en la D.T.

Excavaciones en roca:

El fondo de la excavación quedará plano y a nivel.

Las rampas de acceso tendrán las características siguientes:

- Anchura ≤ 4,5 m.

Pendiente:

- Tramos rectos ≤ 12%.

- Curvas ≤ 8%.

- Tramos antes de salir a la vía de longitud ≥ 6.

El talud será el determinado por la D.F. ≤ 6%.

Tolerancias de ejecución:

- Dimensiones ± 50 mm.

Excavación de tierras:

- Planeidad ± 40 mm/n.

- Replanteo < 0,25 %.

± 100 mm.

- Niveles ± 50 mm.

Condiciones del proceso de ejecución de las obras

No se trabajará con lluvia, nieve o viento superior a 60 Km/h.

Se protegerán los elementos de servicio público que puedan resultar afectados por las obras.

Se eliminarán los elementos que puedan entorpecer los trabajos de ejecución de la partida.

Se seguirá el orden de trabajos previstos por la D.F.

Habrán puntos fijos de referencia, exteriores a la zona de trabajo, a los cuales se referirán todas las lecturas topográficas.

Se debe prever un sistema de desagüe para evitar la acumulación de agua dentro de la excavación.

No se trabajará simultáneamente en zonas superpuestas.

Se impedirá la entrada de aguas superficiales.

Es necesario extraer las rocas suspendidas, las tierras y los materiales con peligro de desprendimiento.

Los trabajos se realizarán de manera que molesten lo menos posibles a los afectados.

En caso de imprevisto (terrenos inundados, olores a gas, etc.) o cuando la actuación pueda afectar a las construcciones vecinas, se suspenderán las obras y se avisará a la D.F.

Excavaciones en tierra:

Las tierras se sacarán de arriba hacia abajo sin socavarlas.

Es necesario extraer las rocas suspendidas, las tierras y los materiales con peligro de desprendimiento.

No se acumularán los productos de la excavación en el borde de la misma.

En terrenos cohesivos la excavación de los últimos 30 cm, no se hará hasta momentos antes de rellenar.

La aportación de tierras para corrección de niveles será la mínima posible, de las mismas existentes y de compacidad igual.

Se entibará siempre que conste en la D.T. y cuando lo determine la D.F. La entibación cumplirá las especificaciones fijadas en su pliego de condiciones.

Excavaciones en roca mediante voladura:

La adquisición, el transporte, el almacenamiento, la conservación, la manipulación, y el uso de mechas, detonadores y explosivos, se regirá por las disposiciones vigentes, complementadas con las instrucciones que figuren en la D.T. o en su defecto, fije la D.F.

Se señalará convenientemente la zona afectada para advertir al público del trabajo con explosivos.

Se tendrá un cuidado especial con respecto a la carga y encendido de barrenos, es necesario avisar de las descargas con suficiente antelación para evitar posibles accidentes.

La D.F. puede prohibir las voladuras o determinadas métodos de barrenar si los considera peligrosos.

Si como consecuencia de las barrenadas las excavaciones tienen cavidades donde el agua puede quedar retenida, se rellenarán estas cavidades con material adecuado.

Se mantendrán los dispositivos de desagüe necesarios, para captar y reconducirlas corrientes de aguas internas, en los taludes.

Control y criterios de aceptación y rechazo

m³ de volumen medido según las especificaciones de la D.T.

Condiciones de uso y mantenimiento

Según especificaciones de la D.T.

2.4. REFINO DE SUELOS Y TALUDES. COMPACTACIONES DE TIERRAS

Condiciones de los materiales específicos y/o de las partidas de obra ejecutada

Conjunto de operaciones necesarias para conseguir un acabado geométrico del elemento, para una anchura de 0,60 m a más 2,0 m con medios mecánicos y una compactación del 95% PM.

Su ejecución comprende las operaciones que siguen a continuación:

- Preparación de la zona de trabajo.
- Situación de los puntos topográficos.
- Ejecución del repaso.
- Compactación de las tierras.

La calidad del terreno posterior al repaso requiere la aprobación explícita de la D.F.

Suelo de zanja:

El fondo de la zanja quedará plano y nivelado.

El fondo de la excavación no tendrá material desmenuzado o blando y las grietas y los agujeros quedarán rellenos.

El encuentro entre el suelo y los paramentos quedará en ángulo recto.

Explanada:

El suelo de la explanada quedará plano y nivelado.

No quedarán zonas capaces de retener agua.

Taludes:

Los taludes tendrán las pendientes especificada en la D.T.

La superficie de talud no tendrá material desmenuzado.

Los cambios de pendiente y el encuentro con el terreno quedarán redondeados.

Tolerancias de ejecución:

Suelo de zanja:

- Planeidad ± 15 mm/3 m.

- Niveles ± 50 mm.

Explanada:

- Planeidad ± 15 mm/3 m.

- Niveles ± 30 mm.

Taludes:

- Variación en el ángulo del talud $\pm 2^\circ$.
 Condiciones del proceso de ejecución de las obras
 Se suspenderán los trabajos cuando la temperatura ambiente sea inferior a 2°C .
 Se eliminarán los elementos que puedan entorpecer los trabajos.
 Debe haber puntos fijos de referencia exteriores al perímetro de la zona de actuación, a los cuales se referirán todas las lecturas topográficas.
 Las zonas inestables de pequeña superficie (bolsas de agua, arcillas expandidas, turbas, etc.), se sanearán de acuerdo con las instrucciones de la D.F.
 En caso de imprevistos, se suspenderán las obras y se avisará a la D.F.
 Cuando se utilice rodillo vibratorio para compactar, debe darse al final unas pasadas sin aplicar vibración.
 Suelo de zanja:
 El repaso se hará poco antes de ejecutar el acabado definitivo.
 Después de la lluvia no se realizará ninguna operación hasta que la explanada se haya secado.
 En el caso de que el material encontrado corresponda a un suelo clasificado como tolerables, la D.F., puede ordenar su sustitución por un suelo clasificado como adecuado, hasta un espesor de 50 cm.
 Los pozos y agujeros que aparezcan se rellenarán y estabilizarán hasta que la superficie sea uniforme.
 Se localizarán las áreas inestables con ayuda de un supercompactador de 50 t.
 La aportación de tierras para corrección de niveles será la mínima posible, de las mismas existentes y de compacidad igual.
 Taludes:
 El acabado y alisado de paredes en talud se hará para cada profundidad parcial no mayor de 3 m.
 Control y criterios de aceptación y rechazo
 m^2 de superficie medida según las especificaciones de la D.T.
 Condiciones de uso y mantenimiento
 Según especificaciones de la D.T.

2.5. TERRAPLENADO Y COMPACTACIÓN DE TIERRAS Y ÁRIDOS

Condiciones de los materiales específicos y/o de las partidas de obra ejecutada
 Conjunto de operaciones de tendido y compactación de tierras, utilizando zahorra o suelo tolerable, adecuado o seleccionado, para conseguir una plataforma con tierras superpuestas, en tongadas de 25 cm hasta 100 cm, como máximo, y con una compactación del 95% PN.
 Su ejecución comprende las operaciones que siguen a continuación:
 - Preparación de la zona de trabajo.
 - Situación de los puntos topográficos.
 - Ejecución del tendido.
 - Humectación o desecación de las tierras, en caso necesario.
 - Compactación de las tierras.
 Las tierras cumplirán las especificaciones fijadas en su pliego de condiciones.
 La composición granulométrica de las zahorras cumplirá las especificaciones de su pliego de condiciones.
 El material de cada tongada tendrá las mismas características.
 Los taludes perimetrales serán los fijados por la D.F.
 Los taludes tendrán la pendiente especificada por la D.F.
 El espesor de cada tongada será uniforme:
 Tolerancias de ejecución:
 Densidad seca (Próctor Normal):
 - Núcleo $- 3\%$.
 - Coronación $\pm 0,0\%$.
 - Valoración en el ángulo del talud $\pm 2^\circ$.
 - Espesor de cada tongada ± 50 mm.
 Niveles:
 - Zonas de viales ± 30 mm.
 - Resto de zonas ± 50 mm
 Condiciones del proceso de ejecución de las obras
 Se suspenderán los trabajos cuando la temperatura ambiente sea inferior a 2°C .
 La zahorra se almacenará y utilizará de manera que se evite su disgregación y contaminación.
 En caso de encontrar zonas segregadas o contaminadas por polvo, por contacto con las superficies de base o por inclusión de materiales extraños, debe procederse a su eliminación.
 Se protegerán los elementos de servicio público que puedan resultar afectados por las obras.
 Se eliminarán los elementos que puedan entorpecer los trabajos de ejecución de la partida.
 Se deben retirar los materiales inestables, turba o arcilla blanda, de la base para el relleno.
 Habrá puntos fijos de referencia, exteriores a la zona de trabajo, a los cuales se referirán todas las lecturas topográficas.

El material se extenderá por tongadas sucesivas, sensiblemente paralelas a la rasante final.
 Los equipos de transporte y de extendido operarán por capas horizontales, en todo el ancho de la explanada.
 No se extenderá ninguna tongada hasta que la inferior cumpla las condiciones exigidas.
 La aportación de tierras para la corrección de niveles, se tratará como la coronación de un terraplén y la densidad a alcanzar no será inferior a del terreno circundante.
 Se mantendrán las pendientes y dispositivos de desagüe necesarios para evitar inundaciones.
 Una vez extendida la capa, se humedecerá hasta conseguir el grado de humedad óptimo, de manera uniforme.
 Si el grado de humedad de la tongada es superior al exigido, se desecará mediante la adición y mezcla de materiales secos, cal viva u otros procedimientos adecuados.
 Después de la lluvia no se extenderá una nueva tongada hasta que la última se haya secado o se escarificará añadiendo la tongada siguiente más seca, de forma que la humedad resultante sea la adecuada.
 Cuando se utilice rodillo vibratorio para compactar, debe darse al final unas pasadas sin aplicar vibración.
 Se evitará el paso de vehículos por encima de las capas en ejecución, hasta que la compactación se haya completado.
 Los trabajos se realizarán de manera que molesten lo menos posibles a los afectados.
 En caso de imprevistos, se suspenderán las obras y se avisará a la D.F.
 Control y criterios de aceptación y rechazo
 m^3 de volumen medido según las especificaciones de la D.T.
 Condiciones de uso y mantenimiento
 Según especificaciones de la D.T.

2.6. TRANSPORTE DE TALUDES EN ROCA

Condiciones de los materiales específicos y/o de las partidas de obra ejecutada
 Ejecución de una pantalla de taladros paralelos coincidiendo con el talud proyectado, suficientemente próximos entre sí, para que su voladura produzca una grieta coincidente con el talud.
 Las barrenas tienen un diámetro de 38 mm hasta 76 mm, y de 2 m hasta 10 mm de longitud y están colocadas con una separación entre ellas 400 mm hasta 750 mm.
 Su ejecución comprende las operaciones que siguen a continuación:
 - Preparación de la zona de trabajo.
 - Situación de los puntos topográficos.
 - Carga y encendido de los barrenos.
 La sección excavada tendrá las alineaciones previstas en la D.T. o indicadas por la D.F.
 La superficie acabada tendrá un aspecto uniforme.
 Condiciones del proceso de ejecución de las obras
 No se trabajará con lluvia, nieve o viento superior a 60 Km/h.
 Se protegerán los elementos de servicio público que puedan resultar afectados por las obras.
 Se eliminarán los elementos que puedan entorpecer los trabajos de ejecución de la partida.
 Se seguirá el orden de trabajos previstos por la D.F.
 Se debe prever un sistema de desagüe para evitar la acumulación de agua dentro de la excavación.
 Es necesario extraer las rocas suspendidas con peligro de desprendimiento. La adquisición, el transporte, el almacenamiento, la conservación, la manipulación, y el uso de mechas, detonadores y explosivos, se regirá por las disposiciones vigentes, complementadas con las instrucciones que figuren en la D.T. o en su defecto, fije la D.F.
 Se señalará convenientemente la zona afectada para advertir al público del trabajo con explosivos.
 Se tendrá un cuidado especial con respecto a la carga y encendido de barrenos; es necesario avisar de las descargas con suficiente antelación para evitar posibles accidentes.
 La perforación se cargará hasta un 75% de su profundidad total. En roca muy fisurada se puede reducir la carga al 55%.
 Una vez colocadas las cargas se tapanán las perforaciones para evitar su expulsión hacia el exterior.
 Los trabajos se realizarán de manera que molesten lo menos posible a los afectados.
 En caso de imprevistos (terrenos inundados, olores de gas, etc.) o cuando la voladura pueda afectar las construcciones vecinas, se suspenderán las obras y se avisará a la D.F.
 Control y criterios de aceptación y rechazo
 m^2 de superficie medida según las especificaciones de la D.T.
 Condiciones de uso y mantenimiento
 Según especificaciones de la D.T.

2.7. ESCARIFICACIÓN Y COMPACTACIÓN DE SUELOS

Condiciones de los materiales específicos y/o de las partidas de obra ejecutada

Conjunto de operaciones necesarias para conseguir la disgregación del terreno y posterior compactación, hasta una profundidad de 30 cm a 100 cm, como máximo, y con medios mecánicos.

Su ejecución comprende las operaciones que siguen a continuación:

- Preparación de la zona de trabajo.
- Situación de los puntos topográficos.
- Ejecución de la escarificación.
- Ejecución de las tierras.

El grado de compactación será el especificado por la D.F.

Condiciones del proceso de ejecución de las obras

Se protegerán los elementos de servicio público que puedan resultar afectados por las obras.

Se eliminarán los elementos que puedan entorpecer los trabajos de ejecución de la partida.

Control y criterios de aceptación y rechazo

m² de superficie medida según las especificaciones de la D.T.

Condiciones de uso y mantenimiento

Según especificaciones de la D.T.

2.8. REPASO Y COMPACTACIÓN DE TIERRAS

Condiciones de los materiales específicos y/o de las partidas de obra ejecutada

Conjunto de operaciones necesarias para conseguir un acabado geométrico de una explanada, una caja de pavimento o de una zanja de menos de 2,0 m de anchura y una compactación del 90% hasta el 95% PM o del 95% PM hasta el 100% PN.

Su ejecución comprende las operaciones que siguen a continuación:

- Preparación de la zona de trabajo.
- Situación de los puntos topográficos.
- Ejecución de repaso.
- Compactación de las tierras.

El repaso se hará poco antes de completar el elemento.

El fondo quedará horizontal, plano y nivelado.

El encuentro entre el suelo y los paramentos de la zanja formará un ángulo recto.

La aportación de tierras para corrección de niveles será mínima, de las misma existentes y de igual compacidad.

Tolerancias de ejecución:

- Horizontalidad previstas ± 20 mm/m.
- Planeidad ± 20 mm/m.
- Niveles ± 50 mm.

Condiciones del proceso de ejecución de las obras

La calidad del terreno después del repaso, requerirá la aprobación explícita de la D.F.

En caso de imprevistos (terrenos inundados, olores a gas, restos de construcciones, etc.) se suspenderán los trabajos y se avisará a la D.F.

Control y criterios de aceptación y rechazo

m² de superficie medida según las especificaciones de la D.T.

Condiciones de uso y mantenimiento

Según especificaciones de la D.T.

2.9. RELLENO Y COMPACTACIÓN DE ELEMENTOS LOCALIZADOS

Condiciones de los materiales específicos y/o de las partidas de obra ejecutada

Relleno, tendido y compactación de tierras y áridos, hasta más de 2 m de anchura, en tongadas de 25 cm hasta 50 cm, como máximo y con una compactación del 90% hasta el 95% hasta el 100% PN, mediante rodillo vibratorio o pisón vibrante.

Su ejecución comprende las operaciones que siguen a continuación:

- Preparación de la zona de trabajo.
- Situación de los puntos topográficos.
- Ejecución del relleno.
- Humectación o desecación, en caso necesario.
- Compactación de tierras.

Las tongadas tendrán un espesor uniforme y serán sensiblemente paralelas a la rasante.

El material de cada tongada tendrá las mismas características. El espesor de cada tongada será uniforme.

En ningún caso el grado de compactación de cada tongada será inferior al mayor que tengan los suelos adyacentes, en el mismo nivel.

La composición granulométrica de la grava cumplirá las condiciones de filtraje fijadas por la D.F., en función de los terrenos adyacentes y del sistema previsto de evacuación de agua.

Las tierras cumplirán las especificaciones fijadas en su pliego de condiciones.

La composición granulométrica de las zahorras cumplirá las especificaciones de su pliego de condiciones.

Se alcanzará, como mínimo, el grado de compactación previsto según la norma NTL-108/72 (ensayo Próctor Modificado).

Tolerancias de ejecución:

Zanja:

- Planeidad ± 20 mm/m.
- Niveles ± 30 mm.

Condiciones del proceso de ejecución de las obras

Se suspenderán los trabajos cuando la temperatura ambiente sea inferior a 0° en el caso de gravas o de zahorra, o inferior a 2° en el resto de materiales.

Se protegerán los elementos de servicio público que puedan resultar afectados por las obras.

Se eliminarán los elementos que puedan entorpecer los trabajos de ejecución de la partida.

Habrán puntos fijos de referencia, exteriores a la zona de trabajo, a los cuales se referirán todas las lecturas topográficas.

Se eliminarán los materiales inestables, turba o arcilla blanda de la base para el relleno.

El material se extenderá por tongadas sucesivas, sensiblemente paralelas a la rasante final.

No se extenderá ninguna tongada hasta que la inferior cumpla las condiciones exigidas.

Una vez extendida la tongada, si fuera necesario, se humedecerá hasta llegar al contenido óptimo de humedad, de manera uniforme.

Si el grado de humedad de la tongada es superior al exigido, se desecará mediante la adición y mezcla de materiales secos, cal viva u otros procedimientos adecuados.

Se mantendrán las pendientes y dispositivos de desagüe necesario para evitar inundaciones.

Después de llover no se extenderá una nueva capa hasta que la última esté seca o se escarificará la capa siguiente más seca, de forma que la humedad resultante sea la adecuada.

Cuando se utilice rodillo vibratorio para compactar, debe darse al final unas pasadas sin aplicar vibración.

Se evitará el paso de vehículos por encima de las capas en ejecución, hasta que la compactación se haya completado.

Los trabajos se realizarán de manera que molesten lo menos posible a los afectados.

En caso de imprevistos, se suspenderán las obras y se avisará a la D.F.

Gravas para drenajes:

Se evitará la exposición prolongada del material a la intemperie.

El material se almacenará y utilizará de forma que se evite su disgregación y contaminación.

En caso de encontrar zonas segregadas o contaminadas por polvo, por contacto con la superficie de la base o por inclusión de materiales extraños es necesario proceder a su eliminación.

Los trabajos se harán de manera que se evite la contaminación de la grava con materiales extraños.

Cuando la tongada deba de estar constituida por materiales de granulometría diferente, se creará entre ellos una superficie continua de separación.

Control y criterios de aceptación y rechazo

m³ de volumen medido según las especificaciones de la D.T.

Condiciones de uso y mantenimiento

Según especificaciones de la D.T.

2.10. REFINO DE SUELOS Y PAREDES DE ZANJAS Y POZOS

Condiciones de los materiales específicos y/o de las partidas de obra ejecutada

Repaso de suelos y paredes de zanjas y pozos para conseguir un acabado geométrico, para una profundidad de 1,5 hasta 4 m, como máximo.

Su ejecución comprende las operaciones que siguen a continuación:

- Preparación de la zona de trabajo.
- Situación de los puntos de trabajo.
- Ejecución del repaso.

El repaso se efectuará manualmente.

Se reparará fundamentalmente la parte más baja de la excavación dejándola bien aplomada, con el encuentro del fondo y el paramento en ángulo recto.

Tolerancias de ejecución:

- Dimensiones $\pm 5\%$.
- Niveles ± 50 mm.
- Horizontalidad ± 20 mm/m.

- Aplomado de los paramentos verticales $\pm 2^\circ$.

Condiciones del proceso de ejecución de las obras

No se trabajará si llueve o nieva.

Se procederá a la entibación del terreno en profundidades ³ 1,30 m y siempre que aparezcan capas intermedias que puedan facilitar desprendimientos.

Control y criterios de aceptación y rechazo

m² de superficie medida según las especificaciones de la D.T.

3. ENTIBADOS Y APUNTALAMIENTOS

3.1. APUNTALAMIENTOS Y ENTIBACIONES

Condiciones de uso y mantenimiento

Según especificaciones de la D.T.

Condiciones de los materiales específicos y/o de las partidas de obra ejecutada

Colocación de elementos de apuntalamiento y entibación para comprimir las tierras, para cielo abierto, zanjas o pozos, para una protección del 100%, con madera o elementos metálicos.

Se considera el apuntalamiento y la entibación a cielo abierto hasta 3 m de altura y en zanjas y pozos hasta 4 m de anchura. Su ejecución comprende las operaciones que siguen a continuación:

- Preparación de la zona de trabajo.

- Excavación del elemento.

- Colocación del apuntalamiento y entibación.

La disposición, secciones y distancias de los elementos de entibado serán los especificados en la D.T. o en su defecto, las que determine la D.F.

El entibado comprimirá fuertemente las tierras.

Las uniones entre los elementos del entibado se realizarán de manera que no se produzcan desplazamientos.

Al finalizar la jornada quedarán entibados todos los paramentos que lo requieran.

Condiciones del proceso de ejecución de las obras

El orden, la forma de ejecución y los medios a utilizar en cada caso, se ajustarán a lo indicado por la D.F.

Cuando primero se haga toda la excavación y después se entibe, la excavación se hará de arriba hacia abajo utilizando plataformas suspendidas.

Si las dos operaciones se hacen simultáneamente, la excavación se realizará por franjas horizontales, de altura igual a la distancia entre traviesas más 30 cm.

Durante los trabajos se pondrá la máxima atención en garantizar la seguridad del personal.

Al finalizar la jornada no quedarán partes realizados, particularmente después de lluvias, nevadas o heladas y se reforzarán en caso necesario.

En caso de imprevistos (terrenos inundados, olores de gas, restos de construcciones, etc.), se suspenderán los trabajos y se avisará a la D.F.

Control y criterios de aceptación y rechazo

m² de superficie medida según las especificaciones de la D.T.

Condiciones de uso y mantenimiento

Según especificaciones de la D.T.

4. TRANSPORTE DE TIERRAS

4.1. CARGA Y TRANSPORTE DE TIERRAS

Condiciones de los materiales específicos y/o de las partidas de obra ejecutada

Carga y transporte de tierras dentro de la obra o al vertedero, con el tiempo de espera para la carga manual o mecánica sobre dúmper, camión, mototrailla o contenedor con un recorrido máximo de 2 km hasta 20 km.

Dentro de la obra:

Transporte de tierras procedentes de excavación o rebaje entre dos puntos de la misma obra.

Las áreas de vertedero de estas tierras serán las definidas por la D.F.

El vertido se hará en el lugar y con el espesor de capa indicados.

Las características de las tierras estarán en función de su uso, cumplirán las especificaciones de su pliego de condiciones y será necesaria la aprobación previa de la D.F.

Los vehículos de transporte llevarán los elementos adecuados para evitar alteraciones perjudiciales del material.

El trayecto a recorrer cumplirá las condiciones de anchura libre y pendiente adecuadas a la maquinaria a utilizar.

Al vertedero:

Se transportarán al vertedero autorizado todos los materiales procedentes de la excavación que la D.F. no acepte como útiles, o sobren.

Condiciones del proceso de ejecución de las obras

La operación de carga se hará con las precauciones necesarias para conseguir unas condiciones de seguridad suficiente.

El transporte se realizará en un vehículo adecuado, para el material que se desea transportar, dotado de los elementos que hacen falta para su desplazamiento correcto.

Durante el transporte las tierras se protegerán de manera que no se produzcan pérdidas en los trayectos empleados.

Dentro de la obra:

El trayecto cumplirá las condiciones de anchura libre y pendiente adecuadas a la máquina a utilizar.

Control y criterios de aceptación y rechazo
m³ de volumen medido según las especificaciones de la D.T.

Tierras:

Se considera un incremento por esponjamiento de acuerdo con los criterios siguientes:

- Excavaciones en terreno blando 15%.

- Excavaciones en terreno compacto 20%.

- Excavaciones en terreno de tránsito 25%.

Roca:

- Se considera un incremento por esponjamiento de un 25%.

Escombros:

- Se considera un incremento por esponjamiento de un 35%.

Condiciones de uso y mantenimiento

Según especificaciones de la D.T.

5. SUMINISTRO DE TIERRAS

5.1. SUMINISTRO DE TIERRAS DE APORTACIÓN

Condiciones de los materiales específicos y/o de las partidas de obra ejecutada

Suministro de tierras de aportación seleccionada, vegetal seleccionada, refractaria, adecuada o tolerable.

Las características de las tierras estarán en función de su uso, cumplirán las especificaciones de su pliego de condiciones y será necesaria la aprobación previa de la D.F.

Condiciones del proceso de ejecución de las obras

No hay condiciones específicas del proceso de ejecución.

Control y criterios de aceptación y rechazo

m³ de volumen medido según las especificaciones de la D.T.

Se considera un incremento por esponjamiento de acuerdo con los criterios siguientes:

- Excavaciones en terreno blando 15%.

- Excavaciones en terreno compacto 20%.

- Excavaciones en terreno de tránsito 25%.

Condiciones de uso y mantenimiento

Según especificaciones de la D.T.

6. DESBROCE DEL TERRENO

6.1. DESBROCE DEL TERRENO

Condiciones de los materiales específicos y/o de las partidas de obra ejecutada

Desbroce de terreno para que quede libre de todos los elementos que puedan estorbar la ejecución de la obra posterior (broza, raíces, escombros, plantas no deseadas, etc.), con medios mecánicos y carga sobre camión.

Su ejecución comprende las operaciones que siguen a continuación:

- Preparación de la zona de trabajo.

- Situación de los puntos topográficos.

- Desbroce del terreno.

- Carga de las tierras sobre camión.

No quedarán troncos ni raíces > 10 cm hasta una profundidad ≥ 50 cm.

Los agujeros existentes y los resultados de las operaciones de desbroce (extracción de raíces, etc.), quedarán rellenos con tierras del mismo terreno y con el mismo grado de compactación.

La superficie resultante será la adecuada para el desarrollo de trabajos posteriores.

Los materiales quedarán suficientemente troceados y apilados para facilitar la carga, en función de los medios de que se dispongan y de las condiciones de transporte.

Condiciones del proceso de ejecución de las obras

No se trabajará con lluvia, nieve o viento superior a 60 Km/h.

Se protegerán los elementos de servicio público que puedan resultar afectados por las obras.

Se eliminarán los elementos que puedan entorpecer los trabajos de ejecución de la partida.

Se señalarán los elementos que deban conservarse intactos según se indique en la D.T. o en su defecto, la D.F.

Se conservarán a parte las tierras o elementos que la D.F. determine.

La operación de carga de escombros se realizará con las precauciones necesarias, para conseguir las condiciones de seguridad suficiente.

Los trabajos se realizarán de manera que molesten lo menos posible a los afectados.

En caso de imprevistos (terrenos inundados, olores de gas, restos de construcciones, etc.), se suspenderán los trabajos y se avisará a la D.F.

Control y criterios de aceptación y rechazo

m² de superficie medida según las especificaciones de la D.T.

Condiciones de uso y mantenimiento

Según especificaciones de la D.T.

0. DEFINICIÓN

Se entiende por pavimentación la adecuación de las superficies destinadas a viales y otros usos públicos una vez efectuado el movimiento de tierras y compactado del terreno, mediante una serie de capas de diversos materiales, para garantizar la resistencia necesaria a las cargas que deberá soportar, así como su adecuación a otros factores, como sonoridad, adherencia etc.

0.1. CONCEPTOS BÁSICOS

Capa de rodadura. Capa superior o única de un pavimento de mezcla bituminosa.

Capa intermedia. Capa inferior de un pavimento de mezcla bituminosa de más de una capa.

Categorías de tráfico pesado. Intervalos que se establecen, a efectos del dimensionado de la sección del firme, en la intensidad media diaria de vehículos pesados.

Explanadas. Superficie sobre la que se asienta el firme, no perteneciente a la estructura.

Firme. Conjunto de capas ejecutadas con materiales seleccionados colocado sobre la explanada para permitir la circulación en condiciones de seguridad y comodidad.

Hormigón magro. Mezcla homogénea de áridos, agua y conglomerantes, que se pone en obra de forma análoga a un pavimento de hormigón vibrado, aunque su contenido de cemento es bastante inferior al de éste.

Hormigón vibrado. Mezcla homogénea de áridos, agua y conglomerante, que se pone en obra con maquinaria específica y se utiliza para pavimentos. Estructuralmente engloba a la base.

Pavimento de hormigón vibrado. El constituido por losas de hormigón en masa, separadas por juntas transversales, o por una losa continua de hormigón armado, que se pone en obra con una consistencia tal, que requiere el empleo de vibradores internos para su compactación.

Junta. Discontinuidad prevista entre losa contiguas en pavimentos de hormigón vibrado o en bases de hormigón compactado.

Mezcla bituminosa en caliente. Combinación de un ligante hidrocarbonado, áridos (incluido el polvo mineral) y eventualmente aditivos, de manera que todas las partículas de árido queden recubiertas de una película de ligante. Su proceso de fabricación implica calentar los áridos (excepto eventualmente el polvo mineral de aportación), y se pone en obra a temperatura muy superior a la ambiente.

Mezcla bituminosa en frío. Combinación de un ligante hidrocarbonado, áridos (incluido el polvo mineral) y eventualmente aditivos, de manera que todas las partículas de árido queden recubiertas por una película de ligante. Su proceso de fabricación no implica calentar el ligante o los áridos, y se pone en obra a temperatura ambiente.

Pavimento. Parte superior de un firme, que debe resistir los esfuerzos producidos por la circulación, proporcionando a éste una superficie de rodadura cómoda y segura.

Riego de adherencia. Aplicación de un ligante hidrocarbonado sobre una superficie no imprimada, previamente a la colocación sobre éste de una capa bituminosa.

Riego de curado. Aplicación de una película impermeable de ligante hidrocarbonado o producto especial sobre una capa tratada con un conglomerante hidráulico.

Riego de imprimación. Aplicación de un ligante hidrocarbonado sobre una capa granular, previamente a la colocación sobre éste de una capa o tratamiento bituminoso.

Zahorra artificial. Material granular formado por áridos machacados, total o parcialmente, cuya granulometría es de tipo continuo.

Zahorra natural. Material formado por áridos no triturados, suelos granulares o mezcla de ambos, cuya granulometría es de tipo continuo.

1. EXPLANADAS

1.1. ESTABILIZACIÓN MECÁNICA DE EXPLANADAS

Condiciones de los materiales específicos y/o de las partidas de obra ejecutada

Estabilización de explanadas por medio de sobreexcavación y relleno con tierra seleccionada, adecuada o tolerable, compactada.

Se consideran incluidas dentro de esta partida las siguientes operaciones:

- Extendido de la tongada de tierras.
- Humectación o desecación de la tongada, si es necesario.
- Compactación de la tongada.

La superficie de la explanada estará por encima del nivel más alto previsible de la capa freática en, como mínimo:

TIERRA	DISTANCIA EXPLANADA-CAPA FREÁTICA
Seleccionada	≥60 cm

Adecuada	≥80 cm
tolerable	≥100 cm

Condiciones del proceso de ejecución de las obras

Se suspenderán los trabajos cuando la temperatura sea 20°C a la sombra.

Cuando la explanada se deba asentar sobre un terreno con corrientes de agua superficial o subalvea, se desviarán las primera y captarán y conducirán las últimas, fuera del área donde se construirá el terraplén, antes de empezar su ejecución.

Si la explanada debe construirse sobre terreno inestable, turba o arcillas blandas, se asegurará la eliminación de este material o su consolidación.

En las explanadas a media ladera, la D.F. podrá exigir el escalonamiento de ésta mediante la excavación que considere oportuna, para asegurar una perfecta estabilidad.

Los equipos de extendido, humectación y apisonado serán suficientes para garantizar la ejecución de la obra.

No se extenderán ninguna tongada que no se compruebe que la superficie inferior cumple las condiciones exigidas y sea autorizado su extendido por la D.F.

Los materiales de cada tongada tendrán características uniformes. En caso contrario, se conseguirá esta uniformidad mezclándolos con maquinaria adecuada.

Las tongadas tendrán espesor uniforme y serán sensiblemente paralelas.

La superficie de las tongadas tendrán la pendiente transversal necesaria para conseguir la evacuación de las aguas sin peligro de erosión.

Los equipos de transporte de tierras y extensión de las mismas operarán por toda la anchura de cada capa.

Si se debe añadir agua, se hará de forma que la humectación de los materiales sea uniforme.

Si se utilizan rodillos vibrantes para el apisonado, se darán al final unas pasadas sin aplicar vibración, para corregir las perturbaciones superficiales que pueda causar la vibración y sellar la superficie.

Se prohibirá cualquier tipo de tránsito sobre las capas en ejecución hasta que no se complete su apisonado. Si esto no es factible, se distribuirá el tránsito de forma que no se concentren roderas en la superficie.

Control y criterios de aceptación y rechazo

m^3 de volumen medido según las especificaciones de la D.T. Este criterio no incluyen la preparación de la superficie existente.

No se incluye dentro de este criterio el suministro de las tierras necesarias para la ejecución de la partida.

Condiciones de uso y mantenimiento

Según especificaciones de la D.T.

1.2. ESTABILIZACIÓN DE EXPLANADAS CON ADITIVOS

Condiciones de los materiales específicos y/o de las partidas de obra ejecutada

Estabilización "in situ" de explanadas mediante la adición al terreno de cal o cemento.

Se consideran incluidas en esta partida las siguientes operaciones:

- Preparación y comprobación de la superficie de asiento.
- Escarificación del terreno.
- Distribución del aditivo.
- Adición de agua y mezcla de suelo con el aditivo.
- Compactación de la mezcla.
- Acabado de la superficie.
- Ejecución de juntas.
- Curado de la mezcla.

El terreno a estabilizar no tendrá material vegetal. No tendrá elementos más grandes de 80 mm ni de la mitad del espesor de la tongada a compactar.

Se comprobará en todos los semiperfiles que el espesor de la capa sea, como mínimo, el teórico deducido de la sección-tipo de los planos.

La capa tendrá la pendiente especificada en la D.T. o en su defecto la que especifique la D.F.

La superficie de la capa quedará plana y a nivel, con las rasantes previstas en la D.T.

La superficie acabada no tendrá irregularidades ni discontinuidades.

Estabilización de explanadas con cemento:

- Índice de plasticidad del suelo a estabilizar según las normas NLT-105/72 y NLT-106/7 < 15
- Contenido ponderal de materia orgánica del suelo a estabilizar según la norma UNE 7-368 $< 1\%$
- Contenido ponderal de sulfatos, expresados en SO_3 , según la norma NLT-120/72 $< 0,5\%$
- Resistencia a la compresión al cabo de 7 días $\geq 0,9 \times 15 \text{ kg/cm}^2$

Tolerancias de ejecución:

- Contenido de aditivo respecto al peso seco del suelo $\pm 0,3\%$

- Humedad de la mezcla respecto a su peso seco $\pm 2\%$
- Planeidad ± 10 mm/3 m
- Niveles - 1/5 del espesor teórico ± 30 mm
- Espesor medio de la capa - 10 mm
- Espesor de la capa en cualquier punto - 20 mm
Condiciones del proceso de ejecución de las obras
Se podrá trabajar normalmente con lluvias ligeras.
Estabilización con cal:
Se suspenderán los trabajos cuando la temperatura a la sombra sea $\leq 2^\circ\text{C}$.
Si la humedad del suelo es $> 2\%$ del peso seco del suelo, de la establecida, se suspenderán los trabajos.
Estabilización con cemento:
Se suspenderán los trabajos cuando la temperatura a la sombra sea inferior a 5°C o cuando puedan darse heladas.
El suelo a estabilizar se disgregará previamente hasta una eficacia mínima del 100% en el cedazo UNE 25 mm, y del 80% en el cedazo UNE 5 mm. Se entiende como eficacia la disgregación la relación entre el tamizaje en la obra del material húmedo y el tamizaje en laboratorio de este mismo material desecado y desmenuzado. No se distribuirá el aditivo mientras haya concentraciones superficiales de humedad.
Las operaciones de distribución del aditivo en polvo se suspenderán en caso de viento fuerte.
El aditivo se distribuirá uniformemente con la dosificación establecida aprobada por la D.F.
Estabilización con cal:
La cal puede añadirse en seco o en lechada.
Si se aplica la cal en lechada se hará por pasadas sucesivas, cada una de las cuales se mezclará con el terreno antes de la siguiente pasada.
Si la mezcla se hace en dos etapas, en cada una se aplicará la mitad de la dosificación total.
El aditivo extendido que se haya desplazado se sustituirá antes de la mezcla.
Antes de ocho horas desde la aplicación del aditivo en un punto cualquiera, se mezclará el aditivo con el suelo.
Estabilización con cemento:
El aditivo extendido que se haya desplazado se sustituirá antes de la mezcla.
Antes de una hora desde la aplicación del aditivo en un punto cualquiera, se mezclará el aditivo con el suelo.
El agua se añadirá uniformemente y se evitará que se acumule en las roderas que deje el equipo de humectación.
Los tanques regadores no se detendrán mientras riegan, para evitar la formación de zonas con exceso de humedad.
La mezcla del aditivo y la tierra se continuará hasta conseguir un color uniforme y la ausencia de grumos en el aditivo.
Estabilización con cal:
La disgregación de la mezcla conseguirá grumos < 20 m. Si esto no se puede cumplir, se realizará la mezcla en dos etapas, dejando curar la mezcla entre ambas operaciones entre 24 y 48 horas, manteniendo la humedad adecuada. En éste caso, el suelo se apisonará ligeramente, después de la mezcla inicial, si existe riesgo de lluvias.
En un punto cualquiera la mezcla no puede estar más de cinco días sin proceder a su comparación y acabado, contados desde el final de la última mezcla.
Al comenzar a compactar, la humedad del suelo no diferirá de la fijada por la fórmula de trabajo en más de un 2% del peso de la mezcla.
Estabilización con cemento:
En un punto cualquiera la mezcla no puede estar más de medio hora sin proceder a su compactación y acabado, contados desde el final de la última mezcla.
Al comenzar a compactar, la humedad del suelo no diferirá de la fijada por la fórmula de trabajo en más de un 2% del peso de la mezcla.
La humedad fijada en la fórmula de trabajo se conseguirá antes de 2 horas desde la aplicación del cemento.
En el momento de iniciar la compactación, la mezcla estará suelta en todo su espesor.
El apisonado se hará longitudinalmente, empezando por el lado más bajo y avanzado hacia el punto más alto.
Si al compactar se producen fenómenos de inestabilidad o arrollamiento, se reducirá la humedad de la mezcla.
Estabilización con cemento:
Los equipos del apisonado serán los necesarios para conseguir que la compactación se acabe antes de la 4 horas siguientes de la incorporación del cemento al suelo. Este tiempo se reducirá a 3 horas si la temperatura es superior a los 30°C .
El acabado concluirá antes de 2 horas desde el comienzo del apisonado.
Las zonas que no se pueden compactar con el equipo utilizado para el resto de la capa, se compactarán con los medios adecuados hasta conseguir una densidad igual a la del resto de la capa.

Una vez compactada la tongada no se permite el recrecido de la misma.

Dentro del plazo máximo de ejecución, podrá hacerse la alisada con motoniveladora.

Las juntas de trabajo se dispondrá de forma que su canto sea vertical, cortando parte de la capa acabada.

Estabilización con cemento:

Se dispondrán juntas transversales cuando el proceso constructivo se interrumpa más de 3 horas.

Si se trabaja por fracciones del ancho total, se dispondrá juntas longitudinales si se produce una demora superior a 1 hora entre las operaciones en franjas contiguas.

El recorte y recompactación de una zona alterada sólo se hará si se está dentro del plazo máximo fijado para la puesta en obra. Si se rebasa éste plazo, se reconstruirá totalmente la zona afectada, de acuerdo con las instrucciones de la D.F.

La mezcla se mantendrá húmeda, como mínimo, durante 7 días siguientes a su acabado.

Se dispondrá un riego de curado a partir de las 24 h del final de las operaciones de acabado.

Se prohibirá cualquier tipo de tráfico durante los 3 días siguientes a su acabado, y de vehículos pesados durante los 7 días a no ser que la D.F. lo autorice expresamente y estableciendo previamente una protección del riego de curado mediante una capa de arena con dotación no superior a los 6 l/m^2 , que se retirará completamente por barrido antes de ejecutar cualquier unidad de obra encima de la capa tratada.

Si durante los 7 primeros días de la fase de curado se producen heladas, la capa estabilizada se protegerá adecuadamente contra las mismas, según las instrucciones de la D.F.

Cuando sea necesario remover la capa de suelo estabilizado, se añadirá un mínimo de un medio por ciento (0,5%) de cal y se mezclará añadiendo el agua necesaria.

Entre 5 y 7 días después de hecha la estabilización se mantendrá la humedad alrededor del porcentaje fijado para la mezcla.

Se prohibirá cualquier tipo de tránsito hasta que no se hayan consolidado definitivamente las capas que se están ejecutando. Si esto no es posible, se distribuirá el tráfico de forma que no se concentren roderas en la superficie.

Control y criterios de aceptación y rechazo

m^3 de volumen medido según las especificaciones de la D.T. Este criterio no incluye la preparación de la superficie existente.

No es de abono en esta unidad de obra el riego de curado. No se incluyen en este criterio las reparaciones de irregularidades superiores a las tolerables.

Estabilización con cemento:

□ No se abonará en esta partida el árido de cobertura para dar apertura al tráfico.

Condiciones de uso y mantenimiento

Según especificaciones de la D.T.

2. SUBBASES DE ÁRIDO

2.1. SUBBASES Y BASES DE TIERRA-CEMENTO Y SUELO-CEMENTO

Condiciones de los materiales específicos y/o de las partidas de obra ejecutada

Formación de base o subbase para pavimento, con tierra-cemento elaborada en obra en planta.

Se consideran incluidas en esta partida las siguientes operaciones:

- Preparación y comprobación de la superficie de asiento.

- Fabricación de la mezcla en planta situada en la obra.

- Transporte de la mezcla.

- Extendido de la mezcla

- Compactación de la mezcla.

- Acabado de la superficie.

- Ejecución de juntas.

- Curado de la mezcla.

Se comprobará en todos los semiperfiles que el espesor de la capa sea, como mínimo, el teórico deducido de la sección-tipo de los planos.

La capa tendrá la pendiente especificada en la D.T. o en su defecto la que especifique la D.F.

La superficie de la capa quedará plana y a nivel, con las rasantes prevista en la D.T.

La superficie acabada no tendrá irregularidades ni discontinuidades.

Se alcanzarán, como mínimo, el grado de compactación previsto según la norma NTL-108/72 (ensayo Próctor Modificado).

- Resistencia a la compresión al cabo de 7 días: $\geq 0,9 \times 25 \text{ kg/cm}^2$

Tolerancias de ejecución:

- Niveles: - 1/5 del espesor teórico

± 30 mm

- Planeidad: ± 10 mm/3 m

- Espesor medio de la capa: - 10 mm
 - Espesor de la capa en cualquier punto: - 20 mm
 Condiciones del proceso de ejecución de las obras
 La capa no se extenderá hasta que se haya comprobado que la superficie sobre la que debe asentarse tiene las condiciones de calidad y forma prevista, con las tolerancias establecidas.
 Si en esta superficie hay defectos o irregularidades que excedan de las tolerables, se corregirán antes de la ejecución de la partida de obra.
 Se suspenderán los trabajos cuando la temperatura a la sombra sea inferior a 5°C o cuando puedan producirse heladas.
 Se podrá trabajar normalmente con lluvias ligeras.
 El agua se añadirá uniformemente y se evitará que se acumule en las roderas que deje el equipo de humectación.
 Los tanques regadores no se pararán mientras rieguen, para evitar la formación de zonas con exceso de humedad.
 En cualquier punto la mezcla no puede estar más de 1/2 hora sin proceder a su compactación y acabado; en caso contrario se removerá y mezclará de nuevo.
 Al comenzar a compactar, la humedad del suelo no diferirá de la fijada por la fórmula de trabajo en más de un 2% del peso de la mezcla.
 En el momento de iniciar la compactación, la mezcla estará suelta en todo su espesor.
 El apisonado se hará longitudinalmente, empezando por el lado más bajo y avanzando hacia el punto más alto.
 Si al compactar se producen fenómenos de inestabilidad o arrollamiento, se reducirá la humedad de la mezcla.
 Los equipos de apisonado serán los necesarios para conseguir que la compactación se acabe antes de las 4 horas siguientes a la incorporación del cemento al suelo. Este tiempo se reducirá a 3 horas si la temperatura es superior a los 30°C.
 El acabado concluirá antes de 2 horas desde el comienzo del apisonado.
 Las zonas que no se puedan compactar con el equipo utilizado para el resto de la capa, se compactarán con los medios adecuados hasta conseguir una densidad igual a la del resto de la capa.
 La recrecida en capas delgadas no se permitirán en ningún caso.
 Dentro del plazo máximo de ejecución, podrá hacerse la alisada con motoniveladora.
 Las juntas de trabajo se dispondrán de forma que su canto sea vertical, cortando parte de la capa acabada.
 Se dispondrán juntas transversales cuando el proceso constructivo se interrumpa más de 3 horas.
 Si se trabaja por fracciones del ancho total, se dispondrán juntas longitudinales si se producen una demora superior a 1 hora entre las operaciones en franjas contiguas.
 El recorte y recompactación de una zona alterada sólo hará si está dentro del plazo máximo fijado para la puesta en obra. Si se rebasa éste plazo, se reconstruirá totalmente la zona afectada, de acuerdo con las instrucciones de la D.F.
 La mezcla se mantendrá húmeda, como mínimo, durante los 7 días siguientes a su acabado.
 Se dispondrán un riego de curado a partir de las 24 h del final de las operaciones de acabado.
 Se prohibirá cualquier tipo de tráfico durante los 3 días siguientes a su acabado, y de vehículos pesados durante los 7 primeros días, a no ser que la D.F. lo autorice expresamente y estableciendo previamente a una protección del riego curado mediante una capa de arena o tierra con dotación no superior a los 6 l/m², que se retirará completamente por barrido antes de ejecutar cualquier unidad de obra encima de la capa tratada.
 Si durante los 7 primeros días de la fase de curado se producen heladas, la capa estabilizada se protegerá adecuadamente contra las mismas, según las instrucciones de la D.F.
 Control y criterios de aceptación y rechazo
 m³ de volumen medio según las especificaciones de la D.T.
 No se incluyen en este criterio las reparaciones de irregularidades superiores a las tolerables.
 No es de abono en esta unidad de obra el riego de curado.
 No es de abono en esta unidad de obra de cualquier riego de sellado que se añada para dar apertura al tránsito.
 El abajo de los trabajos de preparación de la superficie de asiento corresponde a la unidad de obra de la capa subyacente.
 Condiciones de uso y mantenimiento
 Según especificaciones de la D.T.

2.2.SUBBASES Y BASES DE HORMIGÓN

Condiciones de los materiales específicos y/o de las partidas de obra ejecutada
 Formación de subbase o base para pavimento, con hormigón extendido y vibrado manual o mecánicamente.

Se considera extendido y vibración manual la colocación del hormigón con regla vibratoria, y extendido y vibración mecánica la colocación del hormigón con extendedora.

Regla vibratoria:

Se consideran incluidas dentro de esta partida las siguientes operaciones:

- Preparación y comprobación de la superficie de asiento.
- Montaje de encofrados.
- Colocación del hormigón.
- Ejecución de juntas de hormigonado.
- Protección del hormigón fresco y curado.
- Desmontaje de los encofrados.

Extendedora:

Se considera incluidas dentro de esta partida las siguientes operaciones:

- Preparación comprobación de la superficie de asiento.
- Colocación de elementos de guiado de las máquinas.
- Colocación del hormigón.
- Ejecución de juntas de hormigonado.
- Protección del hormigón fresco y curado.

La superficie acabada estará maestreada.

No presentará grietas ni discontinuidades.

Formará una superficie plana con una textura uniforme y se ajustará a las alineaciones y rasantes previstas.

Tendrá realizadas juntas transversales de retracción cada 25 cm². Las juntas serán de una profundidad ³ 1/3 del espesor de la base y de 3 mm de ancho.

Tendrá realizadas juntas de dilatación a distancias o superiores a 25 m, serán de 2 cm de ancho y estarán llenas de poliestireno expandido.

Las juntas de hormigonado serán de todo el espesor y coincidirán con las juntas de retracción.

Resistencia características estimada del hormigón (Fest) al cabo de 28 días $\geq 0,9 \times F_{ck}$

Tolerancias de ejecución:

- Espesor: 15 mm
- Nivel: ± 10 mm
- Planeidad: ± 5 mm/3 m

Condiciones del proceso de ejecución de las obras

El hormigonado se realizará a temperatura ambiente entre 5°C y 40°C.

Se suspenderán los trabajos cuando la lluvia pueda producir el lavado de hormigón fresco.

Se vibrará hasta conseguir una masa compacta y sin que se produzcan segregaciones.

Durante el fraguado y hasta conseguir el 70% de la resistencia prevista, se mantendrá húmeda la superficie del hormigón con los medios necesarios en función del tipo de cemento utilizado y las condiciones climatológicas del lugar.

Este proceso será como mínimo de:

- 15 días en tiempo caluroso y seco.
- 7 días en tiempo húmedo.

La capa no debe pisarse durante las 24 h siguientes a su formación.

Control y criterios de aceptación y rechazo

m³ de volumen medido según las especificaciones del proyecto.

Condiciones de uso y mantenimiento

Según especificaciones de la D.T.

2.3. BASES DE HORMIGÓN COMPACTADO

Condiciones de los materiales específicos y/o de las partidas de obra ejecutada

Formación de base para pavimento, con hormigón compactado.

Se consideran incluidas en esta partida las siguientes operaciones:

- Preparación y comprobación de la superficie de asiento.
- Extendido de la mezcla.
- Compactación de la mezcla.

Se comprobará en todos los semiperfiles que el espesor de la capa sea, como mínimo, el teórico deducido de la sección-tipo de los planos.

La capa tendrá la pendiente especificada en la D.T. o en su defecto la que especifique la D.F.

La superficie de la capa quedará plana y a nivel, con las rasantes prevista en la D.T.

Las juntas de trabajo transversal serán verticales y dispuestas allí donde el proceso constructivo se pare en tiempo superior al de trabajabilidad de la mezcla.

Hormigón sin cenizas volantes:

- Resistencia a tracción indirecta a los 28 días con compactación a la humedad óptima correspondiente al PM (NTL-108/72): ≥ 33 kp/cm²

Hormigón con cenizas volantes:

- Resistencia a tracción indirecta a los 90 días con compactación a la humedad óptima correspondiente al PM (NTL-108/72): ≥ 33 kp/cm²

Tolerancias de ejecución:

- Espesor de la capa: ± 15 mm

- Desviación en planta de la alineación: ± 50 mm
Condiciones del proceso de ejecución de las obras
La capa no se extenderá hasta que se haya comprobado que la superficie sobre la que debe asentarse tiene las condiciones de calidad y forma prevista, con las tolerancias establecidas.

Si en esta superficie hay defectos o irregularidades que excedan de las tolerables, se corregirán antes de la ejecución de la partida de obra.

En caso de lluvia o previsión de heladas, se suspenderán la ejecución.

Se asegurará un plazo mínimo de trabajabilidad del hormigón de:

- 5 horas, si se extiende por ancho completo, a la temperatura prevista en el momento de la ejecución.

- 7 horas, si se extiende por franjas, a la temperatura prevista en el momento de la ejecución.

El vertido y extensión se realizarán con cuidado, evitando segregaciones y contaminaciones.

El espesor de la tongada antes de compactar será tal que después del apisonado se obtenga el espesor previsto en la D.T. con las tolerancias establecidas.

El apisonado se hará longitudinalmente, empezando por el lado más bajo y avanzando

hacia el punto más alto.

Cuando se trabaje por franjas, se dejará entre dos contiguas un cordón longitudinal de 50 cm sin compactar, el cual se acabará al ejecutar la segunda franja.

En cualquier sección transversal, la compactación finalizará dentro del plazo de trabajabilidad de la mezcla.

En ningún caso se permite el recrecido del espesor en capas delgadas una vez finalizado el compactado.

La superficie se mantendrá constantemente húmeda.

Siempre que sea posible, la mezcla se extenderá por ancho completo; en caso contrario, se debe obtener el ancho total dentro del plazo de trabajabilidad del primer material colocado.

Una vez trabajada la capa de hormigón compactado se aplicará un riego de curado siguiendo las prescripciones generales establecidas para estas aplicaciones.

Los agujeros de los sondeos serán rellenados con hormigón de la misma calidad que el resto de la capa, ésta será correctamente compactada y alisada.

Control y criterios de aceptación y rechazo

m^3 de volumen medio según las especificaciones de la D.T.

No se incluyen en este criterio las reparaciones de irregularidades superiores a las tolerables.

No es de abono en esta unidad de obra el riego de curado.

No es de abono en esta unidad de obra de cualquier riego de sellado que se añada para dar apertura al tránsito.

El abono de los trabajos de preparación de la superficie de asiento corresponde a la unidad de obra de la capa subyacente.

Condiciones de uso y mantenimiento

Según especificaciones de la D.T.

2.4. BASES DE HORMIGÓN MAGRO

Condiciones de los materiales específicos y/o de las partidas de obra ejecutada

Formación de base para pavimento, con hormigón compactado.

Se consideran incluidas en esta partida las siguientes operaciones:

- Preparación y comprobación de la superficie de asiento.

- Colocación de elementos de guía de las máquinas.

- Colocación del hormigón.

- Ejecución de juntas de hormigonado.

- Acabado.

- Protección del hormigón fresco y curado.

Se comprobará en todos los semiperfiles que el espesor de la capa sea, como mínimo, el teórico deducido de la sección-tipo de los planos.

La superficie de la capa será uniforme y exenta de segregaciones.

La capa tendrá la pendiente especificada en la D.T. o en su defecto la que especifique la D.F.

La superficie de la capa quedará plana y a nivel, con las rasantes prevista en la D.T.

Tolerancias de ejecución:

- Desviación en planta de la alineación: ± 50 mm

- Cota de la superficie acabada: + 0 mm

- 30 mm

- Regularidad superficial: ± 5 mm/3 m

Condiciones del proceso de ejecución de las obras

La capa no se extenderá hasta que se haya comprobado que la superficie sobre la que debe asentarse tiene las condiciones de calidad y forma prevista, con las tolerancias establecidas.

Si en esta superficie hay defectos o irregularidades que excedan de las tolerables, se corregirán antes de la ejecución de la partida de obra.

Para temperaturas inferiores a 2°C se suspenderán los trabajos.

El vertido y el extensión del hormigón con cuidado, evitando segregaciones y contaminaciones.

El camino de rodadura de las máquinas se mantendrá limpio con los dispositivos adecuados acoplados a las mismas.

Los elementos vibratorios de las máquinas no se apoyarán sobre capas acabadas, y dejarán de funcionar en el instante en que éstas se paren.

La longitud de la maestra engrasadora de la pavimentadora será suficiente para que no se aprecien ondulaciones en la superficie del hormigón.

La distancia entre las piquetas que sostienen el cable guía de la extendidora no será superior a 10 m. Esta distancia se reducirá a 5 m en las curvas de radio inferior a 500 m y en los encuentros verticales de paramentos inferior a 2.000 m.

Se tensará el cable de guía de forma que su flecha entre dos piquetas consecutivas no sea superior a 1 m.

Se protegerá la zona de las juntas de la acción de las orugas interponiendo bandas de goma, chapa metálicas u otros materiales adecuados en el caso que se hormigone una franja junto a otra ya existente y se utilice ésta como guía de las máquinas.

El vertido y extensión se realizarán con cuidado, evitando segregaciones y contaminaciones.

Delante de la maestra engrasadora se mantendrá en todo momento y en toda el ancho de la pavimentadora un exceso de hormigón fresco en forma de cordón de varios centímetros de altura.

En caso de que la calzada tenga dos o más carriles en el mismo sentido de circulación, se hormigonarán como mínimo dos carriles al mismo tiempo.

En las juntas longitudinales se aplicará un producto antiadherente en el canto de la franja ya construida. Se cuidará que el hormigón que se coloque a lo largo de esta junta sea homogéneo y quede perfectamente compactado.

Se dispondrán juntas transversales de hormigonado al final de la jornada, o cuando se haya producido una interrupción del hormigonado que haga temer un principio de fraguado en el frente de avance.

Se prohibirá el riego con agua o la extensión de mortero sobre la superficie del hormigón fresco para facilitar su acabado.

Donde sea necesario aportar material para corregir una zona baja, se aportará hormigón extendido.

La superficie de la capa no se retocará, excepto en zonas aisladas, comprobadas con una regla no inferior a 4 m.

Cuando el hormigón esté fresco, se redondearán los cantos de la capa con una llana curva de 12 mm de radio.

El hormigón se cuadrará obligatoriamente con productos filmógenos.

Se curarán todas las superficies expuestas de la capa, incluidos sus bordes.

Se prohibirá todo tipo de circulación sobre la capa durante los 3 días siguientes al hormigonado de la misma, a excepción del imprescindible para la ejecución de juntas y la comprobación de la regularidad superficial.

El tráfico de obra no circulará antes de 7 días del acabado de la capa.

Se dispondrán pasarelas móviles para facilitar la circulación personal y evitar daños al hormigón fresco.

Los cortes en el hormigonado tendrán todos los accesos señalizados y acondicionados para proteger la capa construida.

Se volverá a aplicar producto curado sobre las zonas en que la película formada se haya estropeado durante el período de curado.

Durante el período de curado y en el caso de una helada imprevista, se protegerá el hormigón con una membrana o plástico aprobada por la D.F. hasta la mañana siguiente a su puesta en obra.

Se interrumpirá el hormigonado cuando llueva con una intensidad que pueda provocar la deformación del canto de las losas o la pérdida de la textura superficial del hormigón fresco.

Entre la fabricación del hormigón y su acabado no puede pasar más de 1 h. La D.F. podrá ampliar este plazo hasta un máximo de 2 h.

En el caso que no haya una iluminación suficiente a criterio de la D.F. se parará el hormigonado de la capa con una antelación suficiente para que se pueda acabar con luz natural.

En el caso que se hormigone en dos capas, se extenderá la segunda antes que la primera empiece su fraguado. Entre la puesta en la obra de las dos capas no pasará más de 1 h.

En el caso que se pare la puesta en obra del hormigón más de 1/2 h se cubrirá el frente de forma que no se evapore el agua.

Con tiempo caluroso se extenderán las precauciones para evitar desolaciones superficiales y fisuraciones, según las indicaciones de la D.F.

Cuando la temperatura ambiente sea superior a 25°C, se controlará constantemente la temperatura del hormigón, que no debe rebasar en ningún momento los 30°C.

Se debe hacer un tramo de prueba > 100 m con la misma dosificación, equipo, velocidad de hormigonado y espesor que después se utilizará en la obra.

No se procederá a la construcción de la capa sin que en un tramo de prueba haya estado aprobado por la D.F.

Control y criterios de aceptación y rechazo

m³ de volumen medio según las especificaciones de la D.T.

No se incluyen en este criterio las reparaciones de irregularidades superiores a las tolerables.

No es de abono en esta unidad de obra el riego de curado.

No es de abono en esta unidad de obra de cualquier riego de sellado que se añada para dar apertura al tránsito.

El abono de los trabajos de preparación de la superficie de asiento corresponde a la unidad de obra de la capa subyacente.

Condiciones de uso y mantenimiento

Según especificaciones de la D.T.

2.5. SUBBASES DE MATERIAL ADECUADO

Condiciones de los materiales específicos y/o de las partidas de obra ejecutada

Formación de subbase para pavimento, con tongadas compactada de material adecuado.

Se consideran incluidas en esta partida las operaciones siguientes:

- Preparación y comprobación de la superficie de asiento.

- Aportación de material.

- Extensión, humectación (si es necesaria), y compactación de cada tongada.

- Alisado de la superficie de la última tongada.

La superficie quedará plana y con acabado liso y uniforme.

Tendrá las pendientes y niveles previstos.

Se alcanzará, como mínimo, el grado de compactación previsto (ensayo PM, NLT-108/72). Índice CBR: ≥ 5

Tolerancias de ejecución:

- Nivel: ± 20 mm

- Planeidad: ± 10 mm/3 m

Condiciones de ejecución de las obras

Se suspenderán los trabajos cuando la temperatura sea $\leq 2^\circ\text{C}$ o en caso de vientos fuertes.

El soporte tendrá el grado de compactación y rasantes previstos.

El material se extenderá por capas de espesor uniforme ≤ 25 cm, sensiblemente paralelas a la explanada.

Se comprobará el nivel y el grado de compactación de la tongada antes de extender la superior.

El acabado superficial se hará sin vibración para corregir posibles irregularidades y sellar la superficie.

Control y criterios de aceptación y rechazo

m³ de volumen medido según las especificaciones del proyecto.

Condiciones de uso y mantenimiento

Según especificaciones de la D.T.

2.6. SUBBASES DE MATERIAL SELECCIONADO

Condiciones de los materiales específicos y/o de las partidas de obra ejecutada

Formación de subbase para pavimento, con tongadas compactadas de material seleccionado.

Se consideran incluidas en esta partida las operaciones siguientes:

- Preparación y comprobación de la superficie de asiento.

- Aportación de material.

- Extensión, humectación (si es necesaria), y compactación de cada tongada.

- Alisado de la superficie de la última tongada.

La superficie quedará plana y con acabado liso y uniforme.

Tendrá las pendientes y niveles previstos.

Se alcanzará, como mínimo, el grado de compactación previsto (ensayo PM, NLT-108/72) Índice CBR: ≥ 10

Tolerancias de ejecución:

- Nivel: ± 20 mm

- Planeidad: ± 10 mm/3 m

Condiciones del proceso de ejecución de las obras

Se suspenderán los trabajos cuando la temperatura $\leq 2^\circ\text{C}$ o en caso de vientos fuertes.

El soporte tendrá el grado de compactación y rasantes previstos.

El material se extenderá por capas de espesor uniforme ≤ 25 cm, sensiblemente paralelas a la explanada.

Se comprobará el nivel y grado de compactación de la tongada antes de extender la superior.

El acabado superficial se hará sin vibración para corregir posibles irregularidades y sellar la superficie.

Control y criterios de aceptación y rechazo

m³ de volumen medio según las especificaciones del proyecto.

Condiciones de uso y mantenimiento

Según especificaciones de la D.T.

2.7. SUBBASES Y BASES DE ZAHORRA

Condiciones de los materiales específicos y/o de las partidas de obra ejecutada

Subbases o bases de zahorra natural o artificial para pavimentos.

Se consideran incluidas en esta partida las operaciones siguientes:

- Preparación y comprobación de la superficie de asiento.

- Aportación de material.

- Extensión, humectación (si es necesaria), y compactación de cada tongada.

- Alisado de la superficie de la última tongada.

La capa tendrá la pendiente especificada en la D.T. o en su defecto la que especifique la D.F.

La superficie de la capa quedará plana y a nivel, con las rasantes previstas en la D.T.

Se alcanzará, como mínimo, el grado de compactación previsto según la norma NLT-108/72 (Ensayo Próctor Modificado).

Tolerancias de ejecución:

- Replanteo de rasantes: + 0

- 1/5 del espesor teórico

- Nivel de la superficie:

ZAHORRA	TRÁFICO	NIVEL
Natural	T0, T1 o T2	± 20 mm
Natural	T3 o T4	± 30 mm
Artificial	T0, T1 o T2	± 15 mm
Artificial	T3 o T4	± 20 mm

- Planeidad: ± 10 mm/3 m

Condiciones del proceso de ejecución de las obras

La capa no se extenderá hasta que se haya comprobado que la superficie sobre la que debe asentarse tiene las condiciones previstas, con las tolerancias establecidas. Si en esta superficie hay defectos o irregularidades que excedan de las tolerables, se corregirán antes de la ejecución de la partida de obra.

No se extenderán ninguna tongada mientras no se hay comprobado el grado de compactación de la precedente.

La humedad óptima de compactación, deducida del ensayo "Próctor modificado", según la norma NLT-108/72, se ajustará a la composición y forma de actuación del equipo de compactación.

Zahorra artificial:

- La preparación de zahorra se hará en central y no "in situ". La adición del agua de compactación también se hará en central excepto cuando la D.F. autorice lo contrario.

Zahorra natural:

- Antes de extender una tongada se puede homogeneizar y humedecer, si se considera necesario.

- El material se puede utilizar siempre que las condiciones climatológicas no hayan producido alteraciones en su humedad de tal manera que se supere en más del 2% la humedad óptima.

- La extensión se realizará con cuidado, evitando segregaciones y contaminaciones, en tongadas de espesor comprendido entre 10 y 30 cm

- Todas las aportaciones de agua se harán antes de la compactación. Después, la única humectación admisible es la de la preparación para colocar la capa siguiente.

La compactación se efectuará longitudinalmente, empezando por los cantos exteriores y progresando hacia el centro para solaparse cada recorrido en un ancho no inferior a 1/3 del ancho del elemento compactador.

Las zonas que, por su reducida extensión, su pendiente o su proximidad a obras de paso o desagüe, muros o estructuras, no permitan la utilización del equipo habitual, se compactarán con los medios adecuados al caso para conseguir la densidad prevista.

No se autoriza el paso de vehículos y maquinaria hasta que la capa no se haya consolidado definitivamente.

Los defectos que se deriven de éste incumplimiento serán reparados por el contratista según las indicaciones de la D.F.

Las irregularidades que excedan de las tolerancias especificadas en el aparato anterior serán corregidas por el constructor. Será necesario escarificar en una profundidad mínima de 15 cm, añadiendo o retirando el material necesario volviendo a compactar y alisar.

Control y criterios de aceptación y rechazo

m³ de volumen realmente ejecutado, medido de acuerdo con las secciones-tipo señaladas en la D.T.

El abono de los trabajos de preparación de la superficie de asiento corresponde a la unidad de obra de la capa subyacente.

No serán de abono las creces laterales, ni las consecuentes de la aplicación de la compensación de la merma de espesores de capas subyacentes.

Condiciones de uso y mantenimiento

Según especificaciones de la D.T.

3. CONGLOMERADOS

3.1. CONGLOMERADOS DE TIERRA-CEMENTO

Condiciones de los materiales específicos y/o de las partidas de obra ejecutada

Elaboración de tierra-cemento en planta situada en la obra.

La mezcla será homogénea y sin segregaciones. No se utilizarán cementos de categoría superior a 35.

Las tierras estarán exentas de materia orgánica y de otras sustancias que perjudiquen el fraguado del cemento.

Características de la tierra:

- Tamaño máximo del árido: 1/2 del espesor de la tongada a compactar < 80 mm

- Elementos retenidos por el tamiz 2 mm (UNE 7-050), en peso: ≤ 80%

- Elementos que pasan por el tamiz 0,80 (UNE7-050), en peso: ≤ 50%

Condiciones de la fracción tamizada por el tamiza 0,4 (UNE 7-050):

- Límite líquido (NLT-105): < 35

- Índice de plasticidad líquido (NLT-106): < 15

Contenido de SO₃, en peso (NLT-120/72): < 0,5%

Tolerancias respecto de la dosificación:

- Contenido de cemento, en peso: ±0,3%

- Humedad de la mezcla respecto a su peso seco: ±2%

Condiciones del proceso de ejecución de las obras

Antes de mezclar la tierra con el cemento se disgregará hasta conseguir una eficacia mínima del 100%, referida al tamiz 25 mm (UNE 7-050) y del 80% referida al tamiz 5 mm (UNE 7-050).

La mezcla se hará en planta dosificadora, que dispondrá de dosificadores independientes para la tierra, el cemento y el agua.

Se mezclará primero el cemento con la tierra, hasta que desaparezcan los grumos de cemento. A continuación se añadirá el agua.

La mezcladora estará limpia antes de la elaboración de la mezcla.

La mezcla se hará inmediatamente antes de su utilización para evitar almacenamientos.

Control y criterios de aceptación y rechazo

m³ de volumen necesario elaborado en la obra.

Condiciones de uso y mantenimiento

Según especificaciones de la D.T.

3.2. CONGLOMERADOS DE GRAVA-CEMENTO

Condiciones de los materiales específicos y/o de las partidas de obra ejecutada

Elaboración de grava-cemento en planta situada en la obra.

Grava-cemento formada por la mezcla homogénea de áridos, cemento y agua.

El cemento será de tipo I, II, III, IV, V (RC-03) o cementos con propiedades especiales. No será de clase superior a 35.

La dosificación será la especificadora en el proyecto o, en su defecto, la fijada por la D.F.

La mezcla será homogénea y sin segregaciones.

Características de los áridos:

El árido será limpio, resistente y de granulometría uniforme.

Estará exento de polvo, suciedad, arcilla, margas u otras materias extrañas.

La curva granulométrica quedará dentro de los siguientes límites:

Tamiz UNE 7-050 (mm)	% Acumulativo de áridos que pasan	
	GC	GC2
40	-	100
25	100	75-100
20	70-100	65-90
10	50-80	40-70
5	35-60	30-55
2	25-45	22-42
0,4	10-24	10-22
0,08	1-8	1-8

El huso GC2 sólo se empleará en la construcción de capas de subbase o arcenes, y capas de base para tráfico ligero.

Coefficiente de desgaste (Ensayo Angeles NLT-149):

- Bases de tráfico pesado o medio: 30

- Bases de otros usos: < 35

Plasticidad:

- Bases de tráfico pesado o medio: Nula

- Bases de otros usos (fracción que pasa por el tamiz 0,40

de la UNE 7-050): LL < 25 (NLT-105/72)

IP < 6 (NLT-106/72)

Equivalente de arena (EA): > 30

Contenido de materia orgánica (UNE 7-082): ≤ 0,05%

Terrones de arcilla, en peso (UNE 7-133): ≤ 2%

Contenido de sulfatos, en peso (NLT-120/72): ≤ 0,5%

Contenido de cemento, en peso (C): % ≤ C ≤ 4,5%

Tolerancias respecto de la dosificación:

- Material que pasa por tamices superiores al 2 mm (UNE 7-050): ±6 %

- Material que pasa por tamices entre el 2 mm y 0,40 mm (UNE 7-050): ±3 %

- Material que pasa por tamices 0,08 mm (UNE 7-050): ±1,5 %

- Contenido de cemento, en peso: ±0,3 %

- Contenido de agua: ±0,3 %

Las cantidades irán expresadas en relación al peso al árido seco.

Condiciones del proceso de ejecución de las obras

La mezcla se hará en planta dosificadora, que dispondrá de dosificadores independientes para la tierra, el cemento y el agua.

Se mezclará primero el cemento con la tierra, hasta que desaparezcan los grumos de cemento. A continuación se añadirá el agua.

La mezcladora estará limpia antes de la elaboración de la mezcla.

La mezcla se hará inmediatamente antes de su utilización para evitar almacenamientos.

Control y criterios de aceptación y rechazo

m³ de volumen necesario elaborado en la obra.

Condiciones de uso y mantenimiento

Según especificaciones de la D.T.

3.3. CONGLOMERADOS DE GRAVA-ESCORIA

Condiciones de los materiales específicos y/o de las partidas de obra ejecutada

Elaboración de grava-cemento en planta situada en la obra.

La dosificación será la especificadora en el proyecto o, en su defecto, la fijada por la D.F.

Características de los áridos:

La curva granulométrica quedará dentro de los siguientes límites:

Tamiz UNE 7-050 (mm)	% Acumulativo de áridos que pasan	
	GEC1	GEC2
25	100	100
20	85-100	85-100
10	40-70	35-65
5	22-46	18-42
2,5	12-32	10-30
1,25	8-24	7-22
0,4	2-13	2-13
0,16	0-8	0-8
0,08	0-4	0-4

Los husos GEC1 y GEC2 se utilizarán con porcentajes de escoria granulada, respecto al peso total de materiales total de materiales secos, del 15% y del 20% respectivamente.

Coefficiente de desgaste (Ensayo Angeles NLT-149):

- Bases de tráfico pesado o medio: < 30

- Bases de otros usos: < 35

Plasticidad: Nula

Equivalente de arena (NLT-113/72): > 30

Contenido en peso, de áridos retenidos por el tamiz 5 mm (NLT-120/72) con dos o más caras de fractura (para bases de tráfico pesado o medio): > 50%

Contenido de materia orgánica (UNE-7-050): ≤ 0,05%

Terrones de arcilla, en peso (UNE 7-133): ≤ 2%

Características de la escoria granulada:

La curva granulométrica quedará dentro de los siguientes límites:

Tamiz UNE	% Acumulativo de áridos que pasan
5	95-100
2,5	75-100
1,25	40-85
0,4	13-35
0,16	3-14
0,08	1-10

Contenido de cal, en peso: 1% con un contenido de cal libre ≥ 50%

Tolerancias respecto de la dosificación:

- Tamizajes con tamices superiores al 2,5 mm (UNE 7-050): ±6 %

- Tamizaje con tamices entre el 2,5 mm y el 0,16 mm (UNE 7-050): ±3 %

- Tamizaje con tamiz 0,08 mm (UNE 7-050): ±1,5 %

- Escoria granulada: ±1%

- Cal: ±0,2%

Condiciones del proceso de ejecución de las obras

La mezcla se hará en planta dosificadora, que dispondrá de dosificadores independientes para la tierra, el cemento y el agua.

La mezcladora estará limpia antes de la elaboración de la mezcla.

Se utilizará antes que pasen 24 horas desde la pastada.

Control y criterios de aceptación y rechazo

m³ de volumen necesario elaborado en la obra.

Condiciones de uso y mantenimiento

Según especificaciones de la D.T.

4. PAVIMENTOS GRANULARES

4.1. PAVIMENTOS DE TIERRAS

Condiciones de los materiales específicos y/o de las partidas de obra ejecutada

Formación de subbases o bases para sablón.

Pavimentos de zahorra, sablón o material seleccionado:

Se consideran incluidas en esta partida las operaciones siguientes:

- Preparación y comprobación de la superficie de asiento.

- Aportación de material.

- Extensión, humectación (si es necesaria), y compactación de cada tongada.

- Alisado de la superficie de la última tongada.

Pavimentos de tierra-cemento "in situ".

Se consideran incluidas en esta partida las operaciones siguientes:

- Preparación y comprobación de la superficie de asiento.

- Distribución del cemento.

- Mezcla del suelo con el cemento.

- Adición de agua.

- Compactación de la mezcla.

- Acabado de la superficie.

- Ejecución de juntas.

- Curado de la mezcla.

La capa tendrá la pendiente especificada en la D.T. o en su defecto la que especifique la D.F.

La superficie de la capa quedará plana y a nivel, con las rasantes previstas en la D.T.

Se alcanzará, como mínimo, el grado de compactación

Pavimentos de tierra-cemento "in situ".

Se comprobará en todos lo semiperfiles que el espesor de la capa sea, como mínimo, el teórico deducido de la sección-tipo de los planos.

La superficie acabada no tendrá irregularidades ni discontinuidades.

- Índice de plasticidad del suelo a estabilizar según las normas NLT-105/72 y NLT-106/72: < 15

- Contenido ponderal de material orgánica del suelo a estabilizar según la norma UNE 7-368: < 1%

- Contenido ponderal de sulfatos, expresados en SO₃, según la norma UNE 7-368: < 0,5%

- Resistencia a la compresión al cabo de 7 días: ≥ 0,9 x 25 kg/cm²

Tolerancias a ejecución:

- Planeidad: ±10 mm/3 m

Tolerancias de ejecución de los pavimentos de zahorra, sablón o material seleccionado:

- Replanteo de rasantes: + 0

- 1/5 del espesor teórico

- Nivel de la superficie: ±20 mm

Tolerancias de ejecución de los pavimentos de tierra-cemento "in situ":

- Contenido de aditivo respecto al peso seco del suelo: ±0,3 %

- Humedad de la mezcla respecto a su peso seco: ±2 %

- Niveles: - 1/5 del espesor teórico

±30 mm

- Espesor medio de la capa: - 10 mm

- Espesor de la capa en cualquier punto: - 20 mm

Condiciones del proceso de ejecución de las obras

La capa no se extenderá hasta que se haya comprobado que la superficie sobre la que debe asentarse tiene las condiciones de calidad y forma previstas, con las tolerancias establecida. Si en esta superficie hay defectos o irregularidades que excedan de las tolerables, se corregirán antes de la ejecución de la partida de obra.

Pavimento de zahorra:

La humedad óptima de compactación, deducida del ensayo "Próctor modificado", según la norma NLT-108/72, se ajustará a la composición y forma de actuación del equipo de compactación.

El material se puede utilizar siempre que las condiciones climatológicas no hayan producido alteraciones en su humedad de tal manera que se supere en más del 2% la humedad óptima.

La extensión se realizará con cuidado, evitando segregaciones y contaminaciones, en tongadas de espesor comprendido entre 10 y 30 cm.

Pavimentos de sablón o de material seleccionado:

- Para temperaturas inferiores a 2°C se suspenderán los trabajos.

- El contenido óptimo de humedad se determinará en la obra en función de la maquinaria disponibles y de los resultados de los ensayos realizados.

Pavimentos de zahorra, sablón o material seleccionada:

- No se extenderá ninguna tongada mientras no se haya comprobado el grado de compactación de la precedente.

- Antes de extender una tongada se puede homogeneizar y humedecer, si se considera necesario.

- Todas las aportaciones de agua se harán antes de la compactación. Después, la única humectación admisible es la de la preparación para colocar la capa siguiente.

- La compactación se efectuará longitudinalmente; empezando por los cantos exteriores y progresando hacia el centro para solaparse cada recorrido en un ancho no inferior a 1/3 del ancho del elemento compactador.

Las zonas que, por su reducida extensión, su pendiente o su proximidad a obras de paso o desagüe, muros o estructuras, no permitan la utilización del equipo habitual, se compactarán con los medios adecuados al caso para conseguir la densidad prevista.

No se autoriza el paso de vehículos y maquinaria hasta que la capa no se haya consolidado definitivamente. Los defectos que se deriven de éste incumplimiento serán reparados por el contratista según las indicaciones de la D.F.

Las irregularidades que excedan de las tolerancias especificadas en el apartado anterior serán corregidas por el constructor. Será necesario escarificar en una profundidad mínima de 15 cm, añadiendo o retirando el material necesario volviendo a compactar y alisar.

Pavimento de tierra cemento "in situ".

Se suspenderán los trabajos cuando la temperatura a la sombra sea inferior a 5°C o cuando puedan producirse heladas.

Se podrá trabajar normalmente con lluvias ligeras.

El suelo a estabilizar se disgregará previamente hasta una eficacia mínima del 100% en el cedazo UNE 25 mm, y del 80% en el cedazo UNE 5 m. Se entiende como eficacia de disgregación la relación entre el tamizaje en la obra del material húmedo y el tamizaje en laboratorio de este mismo material desecado y desmenuzado.

No se distribuirá el cemento mientras haya concentraciones superficiales de humedad.

Las operaciones de distribución del aditivo en polvo se suspenderán en caso de viento fuerte.

El cemento se distribuirá uniformemente, con la dosificación establecida y con la maquinaria adecuada, aprobada por la D.F.

El cemento extendido que se haya desplazado se sustituirá antes de la mezcla.

El cemento se extenderá sólo a la superficie que se pueda acabar en la jornada de trabajo.

Antes de una hora desde el vertido del cemento en un punto cualquiera, se mezclará en éste punto el cemento con el suelo, hasta que no se aprecien grumos de cemento en la mezcla.

El agua se añadirá uniformemente y se evitará que se acumule en las roderas que deje el equipo de humectación.

Los tanques regadores no se pararán mientras riegan, para evitar la formación de zonas con exceso de humedad.

La mezcla de cemento y de tierra se continuará hasta conseguir un color uniforme y la ausencia de grumos de cemento.

En cualquier punto la mezcla no puede estar más de 1/2 hora sin proceder a su compactación y acabado; en caso contrario se removerá y mezclará de nuevo.

Al comenzar a compactar, la humedad del suelo no diferirá la fijada por la fórmula de trabajo en más de un 2% del peso de la mezcla.

La humedad fijada en la fórmula de trabajo se conseguirá antes de 2 horas desde la aplicación del cemento.

En el momento de iniciar la compactación, la mezcla estará suelta en todo su espesor.

El apisonado se hará longitudinalmente, empezando por el lado más bajo y avanzando hacia el punto más alto.

Si al compactar se producen fenómenos de inestabilidad o arrollamiento, se reducirá la humedad de la mezcla.

Los equipos de apisonado serán los necesarios para conseguir que la compactación se acabe antes de las 4 horas siguientes a la incorporación del cemento al suelo. Este tiempo se reducirá a 3 horas si la temperatura es superior a los 30°C.

El acabado concluirá antes de 2 horas desde el comienzo del apisonado.

Las zonas que no se puedan compactar con el equipo utilizado para el resto de la capa, se compactarán con los medios adecuados hasta conseguir una densidad igual a la del resto de la capa.

La recrecida en capas delgadas no se permitirá en ningún caso.

Dentro del plazo máximo de ejecución, podrá hacerse alisado con motoniveladora.

Las juntas de trabajo se dispondrán de forma que su canto sea vertical, cortando parte de la capa acabada.

Se dispondrán juntas transversales cuando el proceso constructivo se interrumpa más de 3 horas.

Si se trabaja por fracciones del ancho total, se dispondrán juntas longitudinales si se produce una demora superior a 1 hora entre las operaciones en franjas contiguas.

El recorte y recompactación de una zona alterada sólo se hará si se ésta dentro del plazo máximo fijado para la puesta en obra. Si se rebasa éste plazo, se reconstruirá totalmente la zona afectada, de acuerdo con las instrucciones de la D.F.

La mezcla se mantendrá húmeda, como mínimo, durante los 7 días siguientes a su acabado.

Se dispondrán un riego de curado a partir de las 24 h del final de las operaciones de acabado.

Se prohibirá cualquier tipo de tráfico durante los 3 días siguientes a su acabado, y de vehículos pesados durante los 7 primeros días, a no ser que la D.F., lo autorice expresamente y estableciendo previamente una protección del riego de curado mediante una capa de arena o tierra con dotación no superior a los 6 l/m², que se retirará completamente por barrido antes de ejecutar cualquier unidad de obra encima de la capa tratada.

Si durante los 7 primeros días de la fase de curado se proceden heladas, la capa estabilizada se protegerá adecuadamente contra las mismas, según las instrucciones de la D.F.

Control y criterios de aceptación y rechazo

Pavimentos de zahorra, sablón o material seleccionado:

- m³ de volumen realmente ejecutado, medido de acuerdo con las secciones-tipo señaladas en la D.T.

- El abono de los trabajos de preparación de la superficie de asiento corresponde a la unidad de obra de la capa subyacente.

- No serán de abono las creces laterales, ni las consecuentes de la aplicación de la compensación de la merma de espesores de capas subyacentes.

Pavimentos de tierra-cemento "in situ":

- m³ de volumen realmente ejecutado, medido de acuerdo con las secciones-tipo señaladas en la D.T.

- No se incluyen en este criterio las reparaciones de irregularidades superiores a las tolerables.

- No es abono en esta unidad de obra el riego de curado.

- No es abono en esta unidad de obra cualquier riego de sellado que se añada para dar apertura al tránsito.

- El abono de los trabajos de preparación de la superficie de asiento corresponde a la unidad de obra de la capa subyacente.

Condiciones de uso y mantenimiento

Según especificaciones de la D.T.

4.2. PAVIMENTOS DE MATERIAL DE CANTERA

Condiciones de los materiales específicos y/o de las partidas de obra ejecutada

Formación de pavimento con materiales de cantera.

Se han considerado los casos siguientes:

- Pavimento de zahorra artificial.

- Pavimento de recebo, formado con árido sin clasificar procedente de cantera.

- Pavimento de árido.

- Recebo de pavimento de árido, con arena natural.

Pavimento granulares:

Se consideran incluidas en esta partida las operaciones siguientes:

- Preparación y comprobación de la superficie de asiento.

- Aportación de material.

- Extensión, humectación (si es necesaria), y compactación de cada tongada.

- Alisado de la superficie de la última tongada.

Recebo de pavimento granular:

Se consideran incluidas en esta partida las operaciones siguientes:

- Preparación y comprobación de la superficie de asentamiento.

- Humectación de la capa de árido grueso.

- Aportación de material.

- Extendido, humectación y compactación de cada tongada.

- Compactación del conjunto.

La capa tendrá la pendiente especificada en la D.T. o en su defecto la que especifique la D.F.

La superficie de la capa quedará plana y a nivel, con las rasantes previstas en la D.T.

Se alcanzará, como mínimo, el grado de compactación

Tolerancias a ejecución:

- Nivel de superficie: ±20 mm

- Planicidad: ±10 mm/3 m

Tolerancias de ejecución de los pavimentos granulares:

- Replanteo de rasantes: + 0

1/5 del espesor teórico

Condiciones del proceso de ejecución de las obras

La capa no se extenderá hasta que se haya comprobado que la superficie sobre la que debe asentarse tiene las condiciones de calidad y forma previstas, con las tolerancias establecidas. Si en esta superficie hay defectos o irregularidades que excedan de las tolerables, se corregirán antes de la ejecución de la partida de obra.

Para temperaturas inferiores a 2°C se suspenderán los trabajos.

Pavimento de zahorra:

- La humedad óptima de compactación, deducida del ensayo "Próctor modificado", según la norma NLT-108/72, se ajustará a la composición y forma de actuación del equipo de compactación.

- La preparación de zahorra se hará en central y no "in situ". La adición del agua de compactación también se hará en central excepto cuando la D.F. autorice lo contrario.

- El material se puede utilizar siempre que las condiciones climatológicas no hayan producido alteraciones en su humedad de tal manera que se supere en más del 2% la humedad óptima.

Pavimentos granulares:

- La extensión se realizará con cuidado, evitando segregaciones y contaminaciones, en tongadas de espesor comprendido entre 10 y 30 cm

Recebo con arena natural:

- Una vez se haya encajado el árido grande se extenderá y compactará la arena para que rellene los huecos que queden.

- La dotación de arena se extenderá en 3 fases: en la primera se aportará el 50%; la segunda será ligeramente inferior al 50%; y la última con la arena restantes. Después de cada una de ellas es necesario humidificar y compactar hasta la penetración del material.

Pavimentos granulares:

- Todas las aportaciones de agua se harán antes de la compactación. Después, la única humectación admisible es la de la preparación para colocar la capa siguiente.

- La compactación se efectuará longitudinalmente, empezando por los cantos exteriores y progresando hacia el centro para solaparse cada recorrido en un ancho no inferior a 1/3 del ancho del elemento compactador.

Las zonas que, por su reducida extensión, su pendiente o su proximidad a obras de paso o desagüe, muros o estructuras, no permitan la utilización del equipo habitual, se compactarán con los medios adecuados al caso para conseguir la densidad prevista.

No se autoriza el paso de vehículos y maquinaria hasta que la capa no se haya consolidado definitivamente. Los defectos que se deriven de éste incumplimiento serán reparados por el contratista según las indicaciones de la D.F.

Las irregularidades que excedan de las tolerancias especificadas en el apartado anterior serán corregidas por el constructor. Será necesario escarificar en una profundidad mínima de 15 cm, añadiendo o retirando el material necesario volviendo a compactar y alisar.

Control y criterios de aceptación y rechazo

m³ de volumen realmente ejecutado, medido de acuerdo con las secciones-tipo señaladas en la D.T.

El abono de los trabajos de preparación de la superficie de asiento corresponde a la unidad de obra de la capa subyacente.

Pavimentos granulares:

- No serán de abono las creces laterales, ni las consecuentes de la aplicación de la compensación de la merma de espesores de capas subyacentes.

Condiciones de uso y mantenimiento

Según especificaciones de la D.T.

5. PAVIMENTOS DE PIEDRA NATURAL Y ADOQUINES DE HORMIGÓN

Condiciones de los materiales específicos y/o de las partidas de obra ejecutada

Formación de pavimento de adoquines.

Se consideran incluidas en esta partida las operaciones siguientes:

- Pavimento de adoquines sobre lecho de arena y juntas rellenas con arena.

- Pavimento de adoquines colocados con mortero y juntas rellenas con lechada de cemento.

- Pavimento de adoquines sobre lecho de arena y juntas rellenas con mortero.

Operaciones incluidas en la partida:

Colocación sobre lecho de arena y juntas rellenas de arena:

- Preparación y comprobación de la superficie de asiento.

- Colocación de lecho de arena.

- Colocación y compactación de los adoquines.

- Rellenos de las juntas con arena.

- Compactación final de los adoquines.

- Barrido del exceso de arena.

Colocación con mortero y juntas rellenas con lechada de cemento:

- Preparación y comprobación de la superficie de asiento.
- Colocación de la base de mortero seco.
- Humectación y colocación de los adoquines.
- Compactación de la superficie.
- Humectación de la superficie.
- Relleno de las juntas con lechada de cemento.

Colocación sobre lecho de arena y relleno de las juntas con mortero:

- Preparación y comprobación de la superficie de asiento.
- Colocación del lecho de arena.
- Colocación de los adoquines.
- Compactación del pavimento de adoquines.
- Relleno de las juntas con mortero.

El pavimento formará una superficie plana, uniforme y se ajustará a las alineaciones y a las rasantes previstas.

Los adoquines quedarán bien asentados, con la cara más ancha arriba. Quedarán colocados a rompejuntas, siguiendo las especificaciones de la D.T.

El pavimento tendrá, transversalmente, una pendiente entre el 2 y el 8%.

Las juntas entre las piezas serán del mínimo espesor posible y nunca superior a 8 mm.

Tolerancias a ejecución:

- Nivel : ± 12 mm
- Replanteo: ± 10 mm
- Planeidad: ± 5 mm/3 m

Condiciones del proceso de ejecución de las obras

Colocación sobre el lecho de arena y juntas rellenas con arena:

No se trabajará en condiciones meteorológicas que puedan producir alteraciones a la subbase o lecho de arena.

El lecho de arena nivelada se dejará a 1,5 cm por encima del nivel definitivo.

Colocadas las piezas se apisonarán 1,5 cm hasta el nivel previsto.

Las juntas se rellenarán con arena fina.

Una vez rejuntadas se hará una segunda compactación con 2 ó 3 pasadas de pisón vibrante y un recebo final con arena para acabar de rellenar las juntas.

Se barrerá la arena que ha sobrado antes de abrirlo al tránsito.

Colocación con mortero y juntas rellenas con lechada:

- Se suspenderán los trabajos cuando la temperatura sea $< 5^{\circ}\text{C}$.

- Los adoquines se colocarán sobre una base de mortero seco.

- Una vez colocadas las piezas se regarán para conseguir el fraguado del mortero de base.

- Después se rellenarán las juntas con la lechada.

- La superficie se mantendrá húmeda durante las 72 h siguientes.

Colocación sobre lecho de arena y juntas rellenas con mortero:

- No se trabajará en condiciones meteorológicas que puedan producir alteraciones a la subbase o lecho de arena.

- El lecho de tierra nivelada de 5 cm de espesor, se dejará a 1,5 cm sobre el nivel definitivo.

- Colocadas las piezas se apisonarán 1,5 cm hasta el nivel previsto.

- Las juntas se rellenarán con mortero de cemento.

- La superficie se mantendrá húmeda durante 72 h siguientes.

Control y criterios de aceptación y rechazo

m^2 de superficie medida según las especificaciones de la D.T.

Condiciones de uso y mantenimiento

Según especificaciones de la D.T.

6. MATERIALES PARA SOPORTE DE PAVIMENTOS

Condiciones de los materiales específicos y/o de las partidas de obra ejecutada

Terrazo para recrido de soporte de pavimento y pasta niveladora.

Terrazo:

- Baldosa hidráulica obtenida por moldeado o prensado, constituida por una capa superior, la huella o cara, una capa intermedia que a veces no existe, y una capa de base o dorso.

- La capa superior, el tendido, estará formado por mortero rico en cemento, arena muy fina, áridos triturados de mármol y piedras de medida mayor y colorantes.

- La capa intermedia, en su caso, será de un mortero análogo al de la cara, sin colorantes.

- La capa de base estará formado por mortero menos rico en cemento y arena más gruesa.

- La baldosa no tendrá roturas, ni desportillamientos de medida considerable.

- Tendrá una textura lisa en toda la superficie.

- Será de forma geométrica cuadrada, con la cara superficial plana.

Pasta niveladora:

- Producto en polvo ya preparado formado por cemento, arena de cuarzo, cola de origen animal y aditivos, para obtener, con la adición de agua en la proporción especificada, pastas para cubrir los desconchados y pequeñas irregularidades que pueda presentar una superficie.

- No tendrá grumos ni principios de aglomeración.

- La masa, una vez preparada, será de consistencia viscosa y espesa.

- El material tendrá concedido el DIT por el laboratorio homologado.

Cumplirá además las características indicadas por el fabricante. Este facilitará como mínimo los siguientes datos:

- Composición.

- Densidad en polvo y en pasta.

- Procedimientos para la elaboración de la pasta y para su aplicación.

- Rendimientos previstos.

Especificaciones para el terrazo:

Los ángulos serán rectos y las aristas rectas y vivas.

Sus características medidas según los ensayos establecidos por la Norma UNE 127-001 serán:

- Espesor total: $\geq 2,4$ cm

- Espesor de la capa superior: $\geq 0,5$ cm

- Absorción de agua (UNE 127-002): $\leq 15\%$

- Resistencia al desgaste (UNE 127-005): ≤ 3 mm

Tensión de rotura (UNE 127-006 y UNE 127-007):

- Cara a tracción: ≥ 55 kg/cm²

- Dorso a tracción: ≥ 40 kg/cm²

Tolerancias del terrazo:

- Medidas nominales: $\pm 0,9$ mm

- Variaciones de espesor: $\leq 8\%$

- Ángulos rectos, variación sobre un arco de 20 cm de radio: $\pm 0,8$ mm

- Rectitud de aristas: $\pm 0,6$ mm

- Planeidad: $\pm 1,7$ mm

- Alabeos: $\pm 0,5$ mm

- Hendiduras, grietas, depresiones o desconchados

visibles a 1,70 m: $\leq 4\%$ baldosas sobre el total

- Desportillado de aristas de longitud > 4 mm: $\leq 5\%$ baldosas sobre el total

- Despuntado de esquinas de longitud > 2 m: $\leq 4\%$ baldosas sobre el total

- Suma de los porcentajes anteriores: $\leq 12\%$ baldosas sobre el total

Condiciones del proceso de ejecución de las obras

Terrazo:

- Suministro: Embaladas sobre palets. Cada pieza llevará al dorso la marca del fabricante.

- Almacenamiento: En lugares protegidos de impactos y de la intemperie.

Pasta niveladora:

- Suministro: Envasado en sacos de polietileno estancos. En el envase constará el nombre del fabricante y el tipo de producto contenido, modo y condiciones de aplicación.

- Almacenamiento: En su envase, en lugares protegidos de la humedad y de temperatura elevadas.

Control y criterios de aceptación y rechazo

Pasta niveladora:

- Kg. de peso necesario suministrado en la obra.

Terrazo:

- m^2 de superficie necesaria suministrada en la obra.

Condiciones de uso y mantenimiento

Según especificaciones de la D.T.

7. ELEMENTOS ESPECIALES PARA PAVIMENTOS

Condiciones de los materiales específicos y/o de las partidas de obra ejecutada

Acabado de junta de dilatación de pavimento sobre estructuras, por medio de pieza de caucho, neopreno armado o metálica, colocada con adhesivo, fijaciones mecánicas o ambos sistemas.

Se consideran incluidas dentro de esta unidad de obra las operaciones siguientes:

Pieza de caucho:

- Colocación de perfil de caucho precomprimido.

- Sellado del perímetro de la junta con resina epoxi.

Pieza de neopreno armado:

- Replanteo y marcado de los pernos de fijación de la junta.

- Colocación y anclaje de los pernos por medio de resinas epoxi.

- Instalación del perfil y fijación del mismo.

- Sellado de la cabeza de los pernos, así como del perímetro de la junta, con resina epoxi.

Pieza metálica:

- Montaje del perfil con sus fijaciones.

- Disposición del perfil y fijación del mismo.

El perfil se ajustará a las características señaladas en los planos, asegurando el recorrido establecido en la D.T.

Las secciones de unión entre módulos consecutivos de perfil no presentará aberturas ni desencajes.

No se admiten diferencias de cotas entre perfil y transición en la sección donde se unen.

Condiciones del proceso de ejecución de las obras

Pieza de caucho:

- El perfil y el adhesivo se colocarán de acuerdo con las instrucciones del fabricante.

- La abertura inicial del perfil se ajustará en función de la temperatura media de la estructura y de los acortamientos diferidos previstos.

- Se adoptará una precompresión mínima del perfil de 4 m.

Pieza de neopreno armado:

- El perfil el adhesivo se colocarán de acuerdo con las instrucciones del fabricante.

- La distancia de colocación de los pernos enfrentados se ajustará en función de la temperatura media de la zona se ubica la estructura y la que se tiene en el momento de la instalación, según los criterios que propone el fabricante.

- El perno de fijación se anclará en el hormigón estructural en una profundidad ≥ 70 mm.

- Es necesario asegurarse, antes de la instalación del perfil, que el lecho donde se asentará es plano y paralelo a la superficie de los tableros.

Pieza metálica:

- El perfil y sus fijaciones se colocarán de acuerdo con las instrucciones del fabricante.

Control y criterios de aceptación y rechazo

m de perfil de junta colocado con fijaciones - si las hay -, medio según las especificaciones de la D.T.

Dentro de éste criterio no se incluye el material adhesivo que se utilice como lecho del perfil o como a transición lateral. Este elemento se especifica en la familia de elementos auxiliares para pavimentos.

Condiciones de uso y mantenimiento

Según especificaciones de la D.T.

8. BORDILLOS

Condiciones de los materiales y/o de las partidas de obra ejecutada

Bordillos de piedra o de piezas de hormigón, colocados sobre base de hormigón o sobre explanada compactada.

Colocación sobre base de hormigón:

Se consideran incluidas dentro de esta partida de obra las operaciones siguientes:

- Preparación y comprobación de la superficie de asentamiento

- Colocación del hormigón de la base

- Colocación de las piezas del bordillo rejuentadas con mortero

Colocación sobre explanada compactada:

Se consideran incluidas dentro de esta partida de obras las operaciones siguientes

- Preparación y comprobación de la superficie de asentamiento

- Colocación de las piezas del bordillo rejuentadas con mortero

El bordillo colocado tendrá un aspecto uniforme, limpio, sin desportilladuras ni otros defectos.

Se ajustará a las alineaciones previstas y sobresaldrá de 10 a 15 cm por encima de la rigola.

Colocación sobre base de hormigón:

Quedará asentado 5 cm sobre un lecho de hormigón.

Las juntas entre las piezas serán ≤ 1 cm y quedarán rejuentadas con mortero.

Pendiente transversal: $\geq 2\%$

Tolerancias de ejecución:

- Replanteo : ± 10 mm (no acumulativos)

- Nivel: ± 10 mm

- Planeidad: ± 4 mm/2 m (no acumulativos)

Condiciones del proceso de ejecución de las obras

Se trabajará a una temperatura ambiente que oscile entre los 5°C y los 40°C y sin lloviznas.

El soporte tendrá una compactación $\geq 90\%$ del ensayo PM y la rasante prevista.

Colocación sobre base de hormigón:

- El vertido del hormigón se hará sin que produzcan disgregaciones y se vibrará hasta conseguir una masa compacta.

- Para realizar juntas de hormigonado no previstas en el proyecto, es necesaria la autorización y las indicaciones de la D.F.

- Las piezas se colocarán antes de que el hormigón empiece su fraguado.

- Durante el fraguado, y hasta conseguir el 70% de la resistencia prevista, se mantendrán húmedas las superficies del hormigón.

- Este proceso será, como mínimo, de 3 días.

Control y criterios de aceptación y rechazo

m de longitud medida según las especificaciones de la D.T.

Condiciones de uso y mantenimiento

Según especificaciones de la D.T.

9. ALCORQUES

9.1. FORMACIÓN DE ALCORQUES

Condiciones de los materiales específicos y/o de las partidas de obra ejecutada

Alcorques formados con piezas de mortero de cemento, tochanas o ladrillos huecos.

Piezas de mortero de cemento:

Se consideran incluidas dentro de esta partida de obra las operaciones siguientes:

- Preparación y comprobación de la superficie de asiento.

- Colocación del hormigón de la base.

- Humectación de las piezas.

- Colocación de las piezas de alcorque rejuentadas con mortero.

Tochanas o ladrillos:

Se consideran incluidas dentro de esta partida de obra las operaciones siguientes:

- Preparación y comprobación de la superficie de asiento.

- Colocación del hormigón de la base.

- Humectación de las piezas.

- Colocación de las piezas rejuentadas con mortero.

- Enfoscado del alcorque.

Las piezas que forman el alcorque no presentarán desportillamientos, grietas ni otros defectos visibles.

El hormigón de la base quedará nivelado, continuo y su resistencia característica estimada (F_{est}) a los 28 días será $\geq 0,9 \times F_{ck}$. Esta base de hormigón no quedará visible.

Piezas de mortero de cemento:

- Quedarán aplomadas, a escuadra y sólidamente fijadas a la base.

- Las cuatro piezas irán colocadas a tope.

Tochanas o ladrillos:

- Las paredes del alcorque terminado quedarán a escuadra, planas y aplomadas. Las piezas de las esquinas quedarán bien trabadas.

- Quedarán en el mismo plano.

- Quedarán en el nivel definido por la D.T. o en su defecto, en el que especifique la D.F.

Base de hormigón: $\geq 15 \times 7$ cm

Piezas de mortero de cemento:

- Junta entre piezas y pavimento: ≥ 3 mm

Tolerancias para alcorque de tochana o ladrillo:

- Dimensiones: ± 15 mm

- Escuadrado: ± 5 mm

- Nivel: 10 mm

- Aplomado: ± 5 mm

- Planeidad: ± 5 mm/m

Tolerancias para alcorques de piezas de mortero de cemento:

- Alabeo del alcorque: ± 3 mm

- Nivel: ± 2 mm

10 mm

- Juntas: ± 1 mm

Condiciones del proceso de ejecución de las obras

Se trabajará a una temperatura ambiente que oscilará entre los 5°C y los 40°C , sin lluvia.

Se hará la excavación necesaria para la construcción del elemento.

Las piezas para colocar tendrán necesaria para que no se absorban el agua del mortero.

Control y criterios de aceptación y rechazo

Unidad medida según las especificaciones de la D.T.

Condiciones de uso y mantenimiento

Según especificaciones de la D.T.

9.2. ELEMENTOS AUXILIARES PARA ALCORQUES

Condiciones de los materiales específicos y/o de las partidas de obra ejecutada

Colocación de marco o tapa para la protección de alcorques.

Marco para tapa de alcorque:

Se consideran incluidas dentro de esta partida de obra las operaciones siguientes:

- Preparación y comprobación de la superficie de asentamiento.

- Colocación del marco con mortero.

Tapa de alcorque:

Se consideran incluidas dentro de esta partida de obra las operaciones siguientes:

- Preparación y comprobación del marco.

- Colocación de la tapa de alcorque.

El elemento colocado no presentará defectos visibles ni modificaciones de las condiciones exigidas a los materiales que lo componen.

Marco para tapa de alcorque:

La parte superior del marco quedará en el mismo plano que el solado perimetral y sólidamente trabajo al pavimento mediante sus patillas de anclaje.

Tolerancias de ejecución:

- Alabeo general: ± 3 mm

Tolerancias de ejecución del marco:

- Distancia entre el plano del marco y el del solado: ± 2 mm

Condiciones del proceso de ejecución de las obras

Marco para tapa de alcorque:

No hay condiciones específicas del proceso de ejecución.

Tapa de alcorque:

Si después de la colocación aparecen defectos que no se han visto antes o producidos durante el proceso, la tapa se retirará y cambiará.

Control y criterios de aceptación y rechazo

Unidad medida según las especificaciones de la D.T.

Condiciones de uso y mantenimiento

Según especificaciones de la D.T.

10. MATERIALES ESPECÍFICOS

10.1. SABLONES

Condiciones de los materiales específicos y/o de las partidas de obra ejecutada

Arena procedente de roca granítica meteorizada, obtenida por excavación.

Durante la extracción se retirará la capa vegetal. Estará exenta de arcillas, margas u otras materias extrañas.

La fracción que pasa por el tamiz 0,08 (UNE 7-050) será inferior a 2/3 en peso de la que pasa por el tamiz 0,40 (UNE 7-050).

La composición granulométrica estará en función de su uso y será la definida en la partida de obra en que intervenga, o si no consta, la fijada explícitamente por la D.F.

Coefficiente de desgaste "Los Angeles" (NLT-149): < 50

Índice CBR (NLT-111): > 20

Contenido de materia orgánica: Nulo

Tamaño del árido:

- Sablón cribado: ≤ 50 mm

- Sablón no cribado: $\leq 1/2$ espesor de la tongada

Suministro y almacenamiento: De manera que no se alteren sus condiciones.

Condiciones del proceso de ejecución de las obras

No hay condiciones específicas de ejecución de obra.

Control y criterios de aceptación y rechazo

m³ de volumen necesario suministrado en la obra.

Condiciones de uso y mantenimiento

Según especificaciones de la D.T.

10.2. RECEBO

Condiciones de los materiales específicos y/o de las partidas de obra ejecutada

Mezcla de áridos, total o parcialmente machacados, procedentes de cantera.

Estará formado por elementos limpios, sólidos, resistentes, de uniformidad razonable, sin polvo, arcilla u otras materias extrañas.

La composición granulométrica será la adecuada y será la definida en la partida de obra en que intervenga, o si no consta, fijada explícitamente por la D.F.

Cumplirá las condiciones adicionales que consten en la partida de obra en que intervenga.

La piedra no se desintegrará por la exposición al agua o a la intemperie.

Capacidad de absorción de agua $\leq 2\%$ en peso

De forma que se alteren sus condiciones. Se distribuirá a lo largo de la zona de trabajo.

Condiciones del proceso de ejecución de las obras

No hay condiciones específicas de ejecución de obra.

Control y criterios de aceptación y rechazo

m³ de volumen necesario suministrado en la obra.

Condiciones de uso y mantenimiento

Según especificaciones de la D.T.

10.3. CANTOS RODADOS

Condiciones de los materiales específicos y/o de las partidas de obra ejecutada

Canto rodado procedente de rocas duras y sin poros. No se descompondrá por la acción de los agentes climatológicos.

Los granulos tendrá forma redondeada.

Estará exento de arcillas, margas u otros materiales extraños.

Suministro y almacenamiento: De manera que no se alteren sus condiciones.

Condiciones del proceso de ejecución de las obras

No hay condiciones específicas de ejecución de obra.

Control y criterios de aceptación y rechazo

Kg de peso necesario suministrado en la obra.

Condiciones de uso y mantenimiento

Según especificaciones de la D.T.

10.4. ZAHORRAS

Condiciones de los materiales específicos y/o de las partidas de obra ejecutada

Mezcla de áridos y/o suelos granulares, con granulometría continua, procedente de graveras, canteras depósitos naturales o suelos granulares, o productos reciclados de derribos de construcción.

La zahorra natural estará compuesta de áridos naturales no triturados, o por productos reciclados de derribos de construcción.

La zahorra artificial puede estar compuesta total o parcialmente por áridos machacados.

El tipo de material utilizado será el indicado en la D.T. o en su defecto el que determine la D.F.

La fracción pasada por el tamiz 0,08 (UNE-7-050) será menor que los dos tercios de la pasada por el tamiz 0,04 (UNE 7-050).

Los materiales estarán exentos de terrones de arcilla, materia vegetal, marga y otras materias extrañas.

- Coeficiente de limpieza (NLT-172/86): ≥ 2

Zahorra natural:

La D.F. determinará la curva granulométrica de los áridos entre uno de los siguiente husos:

Tamiz UNE (7-050)	Cernido ponderal acumulado (%)				
	ZN(50)	ZN(40)	ZN(25)	ZN(20)	ZNA
50	100	-	-	-	100
40	80-95	100	-	-	-
25	50-90	75-95	100	-	60-100
20	-	60-85	80-100	100	-
10	40-70	45-75	50-80	70-100	40-85
5	25-50	30-55	35-65	50-85	30-70
2	15-35	20-40	25-50	30-60	15-50
400micras	6-22	6-25	8-30	10-35	8-35
80micras	0-10	0-12	0-12	0-15	0-18

El huso ZNA solo podrá utilizarse en calzadas con tráfico T3 o T4, o en arcenes.

Coefficiente de desgaste "Los Angeles" para una granulometría tipo B (NLT-149/72):

- Huso ZNA: < 50

- Resto de husos: < 40

Equivalente de arena (NLT-113/72):

- Huso ZNA: > 25

- Resto de husos: > 30

- CBR (NLT-111/78): > 20

Plasticidad:

- Tráfico T0, T1 y T2 o material procedente de reciclado de derribos no plástico.

- Resto de tráfico y material natural.

- Límite líquido (NLT-105/72): < 25

- Índice de plasticidad (NLT-106/72): < 6

Si el material procede del reciclaje de derribos:

- Hinchamiento (NLT-111/78 Índice BR): $< 5\%$

- Contenido de materiales pétreos: $\geq 95\%$

- Contenido de restos de asfalto: $< 1\%$ en peso

- Contenido de madera: $< 0,5$ en peso

Zahorra natural:

La D.F. determinará la curva granulométrica de los áridos entre una de las siguientes:

Tamiz UNE	Cernido ponderado acumulado (%)	
	ZA(40)	ZA(25)
40	100	-
25	75-100	100
20	60-90	75-100
10	45-70	50-80
5	30-50	35-60
2	16-32	20-40
400micras	6-12	8-22
80micras	0-10	0-10

La fracción retenida por el tamiz a 5 (UNE 7-050) contendrá, como mínimo, un 75% para tráfico T0 y T1, y un 50% para el resto de tráfico, de elementos triturados que tengan dos o más caras de fractura.

- Índice de lajas (NLT-354/74): ≤ 35

Coefficiente de desgastes " Los Angeles " para una granulometría tipo B (NLT-149/72):

- Tráfico T0 y T1: < 30

- Resto de tráfico: < 35

Equivalente de arena (NLT-113/72):

- Tráfico T0 y T1: > 35

- Resto de tráfico: > 30

El material será no plástico, según las normas NLT-105/72 y NLT-106/72).

Suministro y almacenamiento. De forma que no alteren sus condiciones. Se distribuirá a lo largo de la zona de trabajo.

Condiciones del proceso de ejecución de las obras

No hay condiciones específicas de ejecución de obra.

Control y criterios de aceptación y rechazo

m³ de volumen necesario suministrado en la obra.

Condiciones de uso y mantenimiento

Según especificaciones de la D.T.

10.5. GRAVAS-CEMENTO

Condiciones de los materiales específicos y/o de las partidas de obra ejecutada

Mezcla homogénea de áridos, cemento, agua y eventualmente adiciones.

El cemento será del tipo I, II, III, IV o V (según RC-03) o cementos con propiedades especiales.

El cemento no será de clase superior a 35.

La mezcla no tendrá segregaciones.

La dosificación será la especificada en el proyecto o la fijada por la D.F. con las limitaciones de contenido de cemento y curva granulométrica de los áridos que se especifican a continuación:

Contenido de cemento, en peso (C):

- Para base de tránsito pesado o medio: $3\% \geq C \geq 4,5\%$

- Otras utilidades: $3\% \geq C \geq 4\%$

La curva granulométrica quedará dentro de los límites siguientes:

Tamiz UNE	Cernido ponderado acumulado (%)	
	GC1	GC2
40	-	100
25	100	75-100
20	70-100	65-90
10	50-80	40-70
5	35-60	30-55
2	25-45	22-42
0.40	10-24	10-22
0.080	1-8	1-8

Resistencia a la compresión a los 7 días (NLT-108; NLT-310):

- Bases de tráfico pesado o medio: $\geq 35 \text{ Kg/cm}^2$

- Bases de otros usos: $\geq 30 \text{ Kg/cm}^2$

Características que cumplirán los áridos, para la fabricación de la mezcla:

Serán limpios, resistentes y granulometría uniforme.

No tendrán polvo, suciedad, arcilla margas u otras materias extrañas.

Coefficiente de desgaste (Ensayo "Los Angeles" NLT-149):

- Bases de tránsito pesado o medio: < 30

- Otras utilidades: < 35

Plasticidad:

- Bases de tránsito pesado o medio: Nula

- Otras utilidades (para la fracción que pasa por el tamiz 0,40 de la UNE 7-050):

- Límite líquido (LL): < 25

- Índice de plasticidad (P): < 6

- Equivalente de arena (EA): > 30

- Contenido de materia orgánica (UNE-7-082): $\leq 0,05\%$

- Terrones de arcilla, en peso (UNE 7-133): $\leq 2\%$

- Contenido de sulfatos, en peso (NLT-120/72): $\leq 0,5\%$

Tolerancias respecto a la fórmula de trabajo:

- Material que pasa por tamices superiores al 2 mm (UNE 7-050): $\pm 6\%$

- Material que paso por tamices entre el 2 mm y 0,4 mm (UNE 7-050): $\pm 3\%$

- Material que pasa por el tamiz 0,08 mm (UNE 7-050): $\pm 1,5\%$

- Contenido de cemento, en peso: $\pm 0,3\%$

- Contenido de agua: $\pm 0,3\%$

Las cantidades irán expresadas en relación al peso del árido seco.

EPÍGRAFE 3. JARDINERÍA

0. ÁMBITO Y NATURALEZA DEL PLIEGO DE CONDICIONES TÉCNICAS PARTICULARES EN OBRAS DE JARDINERÍA, Y RIEGO. COMPLEMENTARIEDAD Y JERARQUIZACIÓN DE NORMAS

DEFINICIÓN DE LAS OBRAS SUJETAS AL PRESENTE PLIEGO

En el que se determina el Proyecto del que forman parte, las definiciones y condiciones del pliego.

NATURALEZA DEL PLIEGO DE CONDICIONES TÉCNICAS

- El Pliego fija las condiciones técnicas que deberán cumplir los materiales, los trabajos de ejecución de las diferentes operaciones descritas en el Proyecto y sus labores complementarias de Mantenimiento.

- Es complemento de los reglamentos vigentes en Territorio Español y las Normas Complementarias o sustitutorias existentes en el ámbito de las Comunidades y que afecten a cualquiera de las unidades contempladas en la obra.

- En caso de contradicción entre los requisitos exigidos en este P.C.T., tendrá plena validez el primero.

Suministro: En camiones, debidamente protegidos para evitar la pérdida de agua o las disgregaciones de la mezcla, al lugar de utilización.

El suministrador entregará con cada carga una hoja donde constarán, como mínimo, los siguientes datos:

- Nombre de la central que ha colaborado la grava-cemento

- Fecha de entrega y número de serie de la hoja

- Dirección de suministro y nombre del usuario

- Cantidad que compone la carga

- Características de la grava-cemento

- Tipo de cemento utilizado

- Horas de carga del camión

Almacenaje: No se puede almacenar.

Condiciones del proceso de ejecución de las obras

No hay condiciones específicas de ejecución de obra.

Control y criterios de aceptación y rechazo

m^3 de volumen necesario suministrado en la obra.

Condiciones de uso y mantenimiento

Según especificaciones de la D.T.

10.6. TIERRAS

Condiciones de los materiales específicos y/o de las partidas de obra ejecutada

Tierras naturales procedentes de excavación y de aportación. Cuando la tierra es "sin clasificar", la composición granulométrica y su tipo serán los adecuados a su uso y a los que se definan en la partida de obra donde intervengan, o si no consta, los que establezca explícitamente la D.F.

Tierra seleccionada:

- Elementos de tamaño superior a 8 mm: Nulo

- Elementos que pasan por el tamiz 0,08 mm (UNE 7-050): 25%

- Límite líquido (L.L.) (NLT-105/72): < 30

- Índice de plasticidad: < 10

- Índice CBR (NLT-111/78): > 10

- Inflado dentro del ensayo CBR: Nulo

- Contenido de materia orgánica: Nulo

Tierra adecuada:

- Elementos de medida superior a 10 cm: Nulo

- Límite líquido (L.L.) (NLT-105/72): < 40

- Densidad del Próctor normal: $\geq 1,750 \text{ Kg/dm}^3$

- Índice CBR (NLT-111/78): > 5

- Inflado dentro del ensayo CBR: $< 2\%$

- Contenido de materia orgánica: $< 1\%$

Tierra tolerable:

- Contenido de piedra de $D > 15 \text{ cm}$: $\leq 25\%$ en peso

Se cumplirán una de las siguientes condiciones:

- a) Límite líquido (L.L.): < 40

- b) Límite líquido (L.L.): < 65

- Índice de plasticidad (P): $> (0,6 \times \text{L.L.} - 9)$

- Índice CBR (NLT-111/72): > 3

- Contenido de materia orgánica: $< 2\%$

Suministro y almacenamiento: Se suministrará en camión volquete y se distribuirá en montones uniformes en toda el área de trabajo, procurando extenderlas a lo largo de la misma jornada y de forma que no se alteren sus condiciones.

Condiciones del proceso de ejecución de las obras

No hay condiciones específicas de ejecución de obra.

Control y criterios de aceptación y rechazo

- m^3 de volumen necesario suministrado en la obra.

Condiciones de uso y mantenimiento

Según especificaciones de la D.T.

- En caso de situaciones no especificadas ni en el Pliego, ni en las Instrucciones, la decisión última correrá a cargo del Técnico Director de la Obra.

0.1. MATERIALES

Condiciones de los materiales específicos y/o de las partidas de obra ejecutadas

Donde se definen los materiales, operaciones o conceptos relacionados con ellos.

Condiciones del proceso de ejecución de las obras

Determinación del proceso a seguir en las operaciones señaladas y sus elementos intervinientes.

Control y criterios de aceptación y rechazo

Los materiales se ajustarán a las especificaciones del presente pliego de condiciones (P.C.) a la descripción hecha en la Memoria o en los Planos y al examen y aceptación de la Dirección de Obra (D.O.) en caso de ser rechazadas deberán ser retiradas rápidamente de la obra, salvo autorización expresa de la D.O., este criterio tiene especial vigencia en el suministro de plantas

Normativa de obligado cumplimiento

El contratista está obligado a reponer durante el periodo de garantía:

- Las plantas muertas o deterioradas por causas no imputables a la propiedad.
- Los materiales que hayan sufrido roturas o deterioro por falta de calidad o defectos de colocación o montaje.

Todos los gastos de reposición y los derivados de ésta, serán a cuenta del contratista.

Se buscará la idoneidad para el empleo, conservación y fácil inspección de los materiales empleados.

Inspección y ensayos

El contratista deberá facilitar a la D.O. la inspección de los materiales y la realización de todas las pruebas que la D.O. considere necesarias.

Los ensayos y pruebas, tanto de materiales como de unidades de obra serán realizadas por laboratorios especializados en la materia y designados por la D.O.

Las pruebas de las redes de alcantarillado, abastecimientos y riego serán siempre a cuenta del contratista; en los demás casos serán a su cuenta los de resultado positivo hasta el 1% del presupuesto de adjudicación, siendo el importe restante a cuenta de la entidad contratante.

Todos los ensayos con resultado negativo serán a cuenta del contratante.

Los ensayos o reconocimientos verificados durante la ejecución de los trabajos, no tienen otro carácter que el de simples antecedentes para la recepción. Por lo tanto las obras pueden ser total o parcialmente desestimadas en el acto de reconocimiento final y pruebas de recepción definitiva.

Condiciones de uso y mantenimiento

El contratista está obligado a realizar los trabajos propios de Mantenimiento hasta la recepción provisional del Jardín, ampliándose este período, si así lo describe la Memoria y se refleja en el Presupuesto del Proyecto. Entre estas operaciones se encuentran las siguientes:

- Riegos.
- Control de sujeciones de tutores y vientos.
- Tratamiento de heridas.
- Protecciones contra heladas.
- Podas.
- Binas y Escardas.

Todas estas operaciones serán supervisadas por la D.O.

1. AGUA

Condiciones de los materiales específicos y/o de las partidas de obra ejecutadas

No hay condiciones específicas de los materiales.

Condiciones del proceso de ejecución de las obras

No hay condiciones específicas del proceso de instalación.

Control y criterios de aceptación y rechazo

Para el riego de especies vegetales y mientras el suelo no ofrezca especiales dificultades, el agua utilizada cumplirá las especificaciones siguientes:

- $6 < \text{pH} < 8$.
- Conductividad a 25 C < 2.25 mmhos/cm.
- Oxígeno disuelto > 3 mg/l.
- Sulfatos < 0.29 gr/l.
- Boro < 2 mg/l.
- Ausencia de bicarbonato ferroso y sulfhídrico.
- Ausencia de plomo, selenio, arsénico y cianuro.
- Scherichia coli en $1 \text{ cm}^3 < 10$.
- Actividad de Na + SAR < 26.
- Carbonato sódico residual CSR < 2.5 meq/l.

2. TIERRA VEGETAL

Condiciones de los materiales específicos y/o de las partidas de obra ejecutadas

Se entiende por tierra vegetal la mezcla de arena, limo, arcilla y materia orgánica junto con los microorganismos correspondientes.

Se definen como suelos aceptables los que reúnan las condiciones siguientes:

- Para el conjunto de las plantaciones:
 - 50% < Arena < 75% .
 - Limo y Arcilla ~ 30%.
 - Cal activa < 10%.
 - Cal total < 20%.
 - 2% < Humus < 10%.
 - Ningún elemento mayor de 30 mm.
 - Elementos entre 10 y 30 mm menos del 3%.
 - Nitrógeno > 1 por 1000.
 - Fósforo > 150 ppm.
 - Potasio > 80 ppm o K 2 O asimilable > 0.1 por mil.
- Para superficies de césped :
 - 60% < Arena < 75%.
 - Limo y Arcilla ~ 20%.
 - Cal activa < 4%.
 - Cal total < 12%.
 - 4% < Humus < 12%.
 - Ningún elemento mayor de 10 mm.
 - Máximo de un 3% de elementos entre 2 y 10 mm.

- Nitrógeno > 1 por 1000.

- Fósforo < 150 ppm.

- Potasio < 80 ppm o K 2 O asimilable > 0.1 por mil.

- Índice de plasticidad 8.

- Para plantas de flor:

- Materia orgánica entre 10-15%

El hecho de ser un suelo aceptable en su conjunto no será obstáculo para que deba ser modificado en casos concretos, como cuando vayan a realizarse plantaciones con requerimientos específicos de acidez, capacidad drenante, etc.

Condiciones del proceso de ejecución de las obras

La incorporación de tierra vegetal se tomará como última medida, primándose la utilización de las tierras existentes en la Obra, siempre que reúnan las condiciones descritas en este capítulo o que mediante enmienda y abonado las puedan reunir de forma ventajosa, sobre la importación de tierras.

Control y criterios de aceptación y rechazo

Sobre una muestra de tierra vegetal se determinarán los siguientes análisis para determinar sus características:

- Análisis físicos (granulométricos): contenido en arenas, limos y arcilla.

- Análisis químicos: Contenido en materia orgánica, Nitrógeno, fósforo, potasio y el pH.

Oligoelementos (magnesio, hierro, manganeso, cobalto, zinc, boro) y otros compuestos como cloruros, calcio y azufre.

Las tierras que no respondan a los criterios establecidos en el apartado 1. serán rechazadas, si no se considera posible o rentable mediante abonos y enmiendas su adecuación a los criterios referidos.

Medición y abono

M3. Estarán incluidas en el capítulo de "Extensión de tierra vegetal fertilizada " (Movimiento de tierras), salvo en los caso de plantaciones de alcorques, u otras plantaciones localizadas en las que la incorporación de tierras se presentará como precio unitario.

Condiciones de uso y mantenimiento

Concluido el jardín y hasta la recepción provisional de este, se velará por el perfecto estado de las superficies con cubierta de tierra vegetal, realizando el contratista todas aquellas operaciones de mantenimiento como binas, escardas etc., que se precisen.

3. ABONOS ORGÁNICOS

Condiciones de los materiales específicos y/o de las partidas de obra ejecutadas

Se definen como abonos orgánicos las sustancias orgánicas de cuya descomposición, causada por microorganismos del suelo, resulta un aporte de humus y una mejora en la textura y estructura del suelo.

Condiciones del proceso de ejecución de las obras

Los abonos orgánicos se aportarán a la tierra en las operaciones de Modificación de suelos (medidas correctoras), Excavación, Plantaciones.

Control y criterios de aceptación y rechazo

Estará exentos de elementos extraños y de semillas de malas hierbas.

Responderán a las características definitorias los mismos.

Los abonos orgánicos utilizados en Cobertura deberá estar finamente dividido, sin grumos o terrones en cantidad apreciable.

Medición y abono

M3. Kg. Irán incluidos en las partidas específicas de plantaciones, siembras, como precios unitarios de éstas.

Condiciones de uso y mantenimiento

Si las labores de mantenimiento, se prolongaran por definición expresa más allá de la Recepción Provisional de la Obra, se procederá a abonados según el calendario establecido de Mantenimiento.

Los materiales aportados en las operaciones de Plantación, nunca se pondrán en contacto directo con las raíces, aunque deberán estar próximas a ellas.

4. ESTIÉRCOL

Condiciones de los materiales específicos y/o de las partidas de obra ejecutadas

Se define como estiércol el conjunto de las deyecciones sólidas y líquidas del ganado, mezclado con la paja componente de la cama, que ha sufrido un proceso de fermentación natural superior a un año de duración, presentando un aspecto de masa húmeda y oscura, sin que se manifieste vestigio alguno de las materias de origen, resultando un aporte de humus y una mejora de la textura y estructura del suelo.

Condiciones del proceso de ejecución de las obras

Se aportarán en las operaciones de Modificación de suelos (medidas correctoras), Excavación y Plantaciones.

Control y criterios de aceptación y rechazo

La composición media del estiércol será como mínimo de un 3.5% de Nitrógeno, con una densidad media de 0.65 y 0.8. Estará exento de semillas de mala hierbas y elementos extraños. No se acepta el estiércol procedente de camas de gallina o porcino.

Medición y abono

M3. Se incorpora a los terrenos como enmienda y abono, apareciendo en Mediciones y presupuestos como tal concepto.

5. COMPOST

Condiciones de los materiales específicos y/o de las partidas de obra ejecutadas

Procede de la fermentación de restos vegetales, durante un periodo de tiempo superior a un año, o del tratamiento industrial de las basuras de la población. Su contenido en materia orgánica será superior al 40% (20% de materia orgánica oxidable).

Condiciones del proceso de ejecución de las obras

No hay condiciones específicas del proceso de instalación.

Control y criterios de aceptación y rechazo

Estarán exentos de materiales no orgánicos, especialmente vidrio y restos de plásticos (como es el caso de los procedentes de basuras de población) de tamaños apreciables.

Debe estar finamente dividido, sin grumos o terrones en cantidad apreciable.

Medición y abono

M3. Se aplicarán como enmienda y abono en las labores de mejora del terreno y aportación de materia orgánica con este cometido, apareciendo en Mediciones y Presupuestos como tal concepto.

6. MANTILLO

Condiciones de los materiales específicos y/o de las partidas de obra ejecutadas

Procede de la fermentación completa del estiércol o compost. Será de color muy oscuro, suelto, untuoso al tacto, con el grado, de humedad necesario para facilitar su distribución y evitar apelmamientos. Su contenido en Nitrógeno será aproximadamente del 14%.

Condiciones del proceso de ejecución de las obras

No hay condiciones específicas del proceso de instalación.

Control y criterios de aceptación y rechazo

El Mantillo utilizado en Cobertura deberá estar finamente dividido, sin grumos o terrones en cantidad apreciable.

La relación C/N (Carbono/Nitrógeno) no deberá ser superior a 15, a menos que se prevea una fertilización compensatoria de Nitrógeno.

Medición y abono

M3. incluidos en las labores de siembra, como productos cubresiembras y por tanto reflejados en los precios unitarios de esta operación.

7. HUMUS DE LOMBRIZ

Condiciones de los materiales específicos y/o de las partidas de obra ejecutadas

Procede de las deyecciones de las lombrices.

Condiciones del proceso de ejecución de las obras

Se incorporarán al hoyo de plantación y en la proximidad de las raíces.

Control y criterios de aceptación y rechazo

Su contenido en flora microbiana no debe ser inferior a 1*10 colonias/gramo.

Medición y abono

Kg. Irán incluidos en los precios unitarios de las plantaciones, aportándose en estas operaciones.

8. ABONOS MINERALES

Condiciones de los materiales específicos y/o de las partidas de obra ejecutadas

Son productos químicos comerciales, destinados a dotar de elementos minerales asimilables al suelo o substrato sobre el que se aplican.

Serán adquiridos ensacados y etiquetados, no a granel, acompañados de certificado de garantía. No alterados por la humedad u otros agentes atmosféricos, físicos o químicos deberán ajustarse a la legislación vigente.

Órdenes: Ministeriales de 10 de Junio de 1970, 23 de Julio de 1974, 19 de Febrero de 1975, y cualquier otra que pudiera dictarse posteriormente.

En la etiqueta se señalará el nombre del abono, riqueza en unidades fertilizantes, peso neto del abono y forma en que se encuentren las unidades fertilizantes.

Condiciones del proceso de ejecución de las obras

Cuando se apliquen abonos minerales comunes en las plantaciones y básicamente sobre céspedes, se realizarán los aportes de agua suficientes para su completa disolución, con el fin tanto de su aprovechamiento, como para evitar quemaduras en las plantas.

Control y criterios de aceptación y rechazo

Medición y abono

Los abonos añadidos al terreno no serán de pago directo, por considerarse incluidos en los correspondientes precios unitarios de "Plantaciones y siembras".

Condiciones de uso y mantenimiento

Se realizarán aportes de abonos minerales con la periodicidad establecida en el calendario de Mantenimiento, o por designación de la Dirección Técnica Facultativa.

9. ENMIENDAS

Condiciones de los materiales específicos y/o de las partidas de obra ejecutadas

Son aquellas aportaciones de elementos al suelo que actúan principalmente como modificadoras de sus propiedades físicas y mecánicas, función básica que no excluye servir de abono.

- Enmiendas húmicas.

Se emplean los abonos orgánicos y las turbas. Producen principalmente, un esponjamiento del suelo, aumento del nivel de humus y reducción del pH (siempre que no se empleen turbas básicas).

- Enmiendas calizas.

Se emplean Cales, calizas molidas.

- Arena.

Utilizada para disminuir la compacidad del suelo, deberán carecer de aristas vivas, rechazándose las procedentes de trituración de áridos. Deben proceder de río y valorarse su contenido en cal. Pueden utilizarse arenas de mina.

También se pueden utilizar si así se determina en el Proyecto o lo aconsejase la Dirección Técnica Facultativa para cubrir siembras o distribuir semillas.

Condiciones del proceso de ejecución de las obras

Las enmiendas se incorporarán al suelo en las operaciones de movimiento de tierras y acopios.

Control y criterios de aceptación y rechazo

Se rechazarán todos aquellos materiales que no respondan a sus características definitorias y/o los criterios establecidos para estos materiales en el capítulo de abonos orgánicos.

Medición y abono

M3.

10. SUELOS ESTABILIZADOS

Condiciones de los materiales específicos y/o de las partidas de obra ejecutadas

Se define con suelo estabilizado aquel que permanece en una determinada condición, de forma que resulte accesible en todo momento, sin que se forme barro en épocas de lluvia ni polvo en las de sequía.

Condiciones del proceso de ejecución de las obras

Los materiales, estructura y espesores irán definidos en Proyecto. En cualquier caso después de su compactación se deberá conseguir una densidad del 95% del Próctor modificado.

La compactación se hará longitudinalmente desde los bordes hacia el centro de los caminos o paseos y solapándose en cada recorrido un ancho no inferior a un tercio del elemento compactador.

En Proyecto se indicará la sección tipo, la presencia de "abombamiento" en el centro de caminos o cualquier otra superficie.

Control y criterios de aceptación y rechazo

Cualquier variación en su composición física, granulometría y presencia de elementos extraños, condicionarían su aceptación.

Medición y abono

M2. Indicándose el grosor de la capa empleada, así como sus características de granulometría, color y composición mineralógica u origen, también irán definidos el proceso de ejecución y la maquinaria precisa para su realización, riegos etc.

11. CÉSPEDES Y PRADERAS. (Generalidades)

Condiciones de los materiales específicos y/o de las partidas de obra ejecutadas

El establecimiento de céspedes o praderas se podrá realizar de diversos modos en función de las épocas en las que se desarrollen estas operaciones, en base al tipo idóneo de reproducción de una o las varias especies que vayan a intervenir en la plantación o en función de la rapidez de implantación que precisemos, pudiendo realizarse por siembra directa, plantación de esquejes o trozos de tepe, plantación de tepes, plantas en alvéolos. Se incluyen a continuación las

operaciones comunes, incluyendo las previas a estos diversos tipos de plantación.

Condiciones del proceso de ejecución de las obras

La siembra o la plantación de céspedes o praderas requerir previamente las siguientes operaciones:

- Previas: Despeje y Desbroce del terreno, Transplante de ejemplares.
- Preparación en profundidad del terreno, lo que incluirá las siguientes operaciones:
 - a) Subsulado y despedregado.
 - b) Labrado y cavado.
 - c) Fresado y acabado del terreno.
 - d) Acondicionamiento químico y biológico del suelo.
- Aportación de tierra vegetal.
- Preparación de la superficie.
- Limpieza de semillas de malas hierbas.
- Siembra o plantación.

Las aportaciones de tierra vegetal deben ser reducidas en lo posible y ser sustituidas por la mejora del suelo con la aportaciones de abonados y enmiendas. Se debe tener en cuenta que un horizonte suficiente para la instalación de céspedes es de 20 cm, considerando el desarrollo medio del sistema radicular de las plantas cespitosas.

En las superficies planas se establecerá una pendiente mínima del 1% a partir del eje longitudinal y en dirección a los lados, si las superficies son reducidas se dará un pequeño abombamiento central al terreno y siempre se evitará la formación de superficies cóncavas, con el fin de evitar los encharcamientos.

Previamente a la siembra o plantación se habrá realizado y comprobado la instalación de riego.

Control y criterios de aceptación y rechazo

Medición y abono M2. Incluirá todas las operaciones de tratamiento químico y mecánico del suelo a excepción de la aportación de tierra vegetal, incluyéndose este concepto con esa misma denominación e incorporando todos los precios unitarios referidos en las operaciones señaladas.

11.1. SEMILLAS (Siembra de Céspedes y Praderas)

Condiciones de los materiales específicos y/o de las partidas de obra ejecutadas

Consistirá en la implantación de Césped o Pradera a partir de las semillas de las especies consideradas, consiguiendo en base a las características de las especies seleccionadas un cultivo uniforme, resistente al uso previsto y de mantenimiento acorde a las previsiones de este servicio y adecuado a las condiciones específicas del suelo y el clima.

Condiciones del proceso de ejecución de las obras

Cuando se trate de siembras pluriespecíficas no se mezclarán las distintas semillas antes de la inspección por la Dirección de Obra, que podrá exigir que las siembras se hagan separadamente (caso de semillas de muy diferente calibre y que hay que enterrar a diferentes profundidades), sembrando primero las semillas gruesas, rastrillando a continuación y sembrando las semillas de menor tamaño.

En cualquier caso las siembras se realizarán por mitades, sembrado cada parte en dirección perpendicular a la otra.

Si la siembra se realiza a voleo requerirá personal cualificado, para garantizar la uniformidad de distribución.

Cuando la diferencia de grosor de las semillas en las que solo tiene como función asegurarse un buen efecto inicial, las operaciones se pueden realizar de una sola pasada, cubriendo todas las semillas muy someramente. Se extenderá la siembra unos cm más allá de su localización definitiva, para recortar posteriormente el perímetro final del césped.

Para la siembra directa, no se considera adecuada si la pendiente del terreno excede de 30°.

Época

Los momentos más propicio (en general) será durante el Otoño y la Primavera, en días sin viento y con el suelo suficientemente seco. La siembras de semillas de requerimientos térmicos elevados y lento periodo de germinación adelantarán su cultivo al comienzo del Otoño. La marcha de la obra y la seguridad de proporcionar los cuidados precisos puede aconsejar la siembra en épocas poco favorables como julio y agosto.

En cualquier caso la Temperatura del suelo debe superar los 8°C.

Dosificación

Las cantidades de semilla a emplear por unidad de superficie se ajustará a lo especificado en Proyecto. De no existir definición al respecto, se consideran por lo general adecuadas dosis entre 15-35 gr/m².

En los materiales de cobertura habrá que distinguir entre los de carácter orgánico (mantillo, estiércol, la paja de cereales triturada, etc.) y los de origen inorgánico (arena de río, etc.).

Cualquiera de los materiales utilizados como cobertura (materiales destinados a cubrir y a proteger las semillas y la tierra) deberán estar finamente divididos, sin grumos o terrones en cantidad apreciable, exentos de semillas de malas

hierbas, respondiendo a las características de uso indicadas en capítulo específico que los define.

La superficie de la capa de tierra mullida (40 cm) sobre la que se asiente la siembra, deberá quedar lo suficientemente lisa, para no ofrecer obstáculos a la distribución uniforme de los materiales y semillas.

El riego aportado inmediatamente realizada la siembra se hará de tal modo que no se produzca el arrastre de tierra y de semillas y se darán a continuación los necesarios en frecuencia y caudal para mantener el terreno húmedo. En caso de no poder garantizarse la continuidad del riego, se evitará éste, esperando a que la germinación se produzca naturalmente (primavera y otoño son las épocas en que se puede dar esta posibilidad). La primera Siega se efectuará cuando el césped alcance los 4-5 cm y posteriormente se efectuará con una frecuencia tal que la hierba no supere los 8 cm de altura (estas alturas podrán variarse en función la especie utilizadas y el uso particular que se le de al césped y por lo tanto estas determinaciones deberán concretarse en el Proyecto).

Control y criterios de aceptación y rechazo

Las semillas pertenecerán a las especies indicadas en el Proyecto, y reunirán las condiciones siguientes:

- Pureza superior al 90%.
 - Poder germinativo > 95%.
 - Ausencia de plagas y enfermedades o de haberlas sufrido.
- Deberán disponer del Pasaporte Fitosanitario, que informa de: Nombre y Domicilio social del productor, Situación del vivero origen del material vegetal, número de registro del vivero, nombre comercial y botánico de la especie o especies, n° del registro de pasaportes, sellos del organismo competente. Medición y abono

Se consideran incluidas en el capítulo de Plantación de Céspedes y Praderas, siendo la unidad de Medición, M2, incluyéndose todas las operaciones de establecimiento y mantenimiento hasta la nacencia e incluso hasta la recepción de obra como precios unitarios intervinientes.

Condiciones de uso y mantenimiento

Hasta la recepción provisional, se deberán a cuenta del Contratista todos cuidados precisos para su óptimo establecimiento y desarrollo (cobertura uniforme mínima del 85%): riegos, tratamientos fitosanitario, resiembras.

11.2. TEPES

Condiciones de los materiales específicos y/o de las partidas de obra ejecutadas

Se entiende por Tepe la porción de tierra cubierta por césped, muy trabada por raíces, que se corta en forma rectangular, para la implantación de céspedes.

Condiciones del proceso de ejecución de las obras

La plantación de Tepes se realizará procurando solapar éstos de forma que no penetre el aire, no obstante se debe añadir recebo (arena y mantillo muy fino) en las juntas durante el proceso de establecimiento.

Control y criterios de aceptación y rechazo

Los Tepes serán de espesor uniforme, no inferior a 4 cm, su anchura mínima será de 30 cm y de longitud superior a ésta en caso de rollos, no debiendo nunca superar los 2.5 m y un peso de 20 kg.

Habrán sido segados regularmente durante los dos meses anteriores a su corte, y no habrán recibido tratamiento herbicida en los 30 días anteriores a su puesta en obra.

Entre su corte del terreno de producción y su cultivo en el terreno definitivo no deben haber transcurrido mas de 24 horas, a excepción de tiempo húmedo y fresco que este periodo se puede ampliar a 48 horas. Si una vez en el terreno en el que lo vamos a implantar no se puede colocar, lo protegeremos en zanjas cubriéndolo con tierra y regándolo por inundación para evitar bolsas de aire entre las raíces.

Los Tepes han de proceder de semillas seleccionadas, que posean todos los controles y garantías establecidos en el capítulo de semillas.

La tierra en la que ha sido cultivado el tepe no debe sobrepasar un contenido en arcilla o limo del 10% y tampoco deben presentar piedras mayores de 1 cm.

Medición y abono

M2. Incluirá los precios unitarios de todas las operaciones de preparación del terreno y las labores de plantación.

Condiciones de uso y mantenimiento

Se debe evitar la utilización de la zona cubierta de Tepes hasta que estos se consideren totalmente establecidos.

11.3. ESQUEJES

Condiciones de los materiales específicos y/o de las partidas de obra ejecutadas

El establecimiento de zonas de Césped o Pradera se puede realizar mediante la plantación de partes de la planta (tallos, rizomas, etc.) capaces de arraigar y extenderse por la zona objeto de cultivo.

Condiciones del proceso de ejecución de las obras

Una vez realizadas las labores de acondicionamiento del terreno, se procederá a su implantación en el número por M2 designado en Proyecto.

Se debe prever la siembra complementaria de césped de menor agresividad para la cobertura rápida del terreno, con el fin de permitir una vez establecido la planta el uso del mismo o adelantar efecto visual requerido.

Control y criterios de aceptación y rechazo

Los esquejes deben ser de la especie requerida, sin presencia alguna de plantas, semillas o cualquier parte de planta extraña susceptible de desarrollo.

Una vez obtenidos deben ser plantados inmediatamente, con el fin de conseguir el mayor porcentaje de enraizamiento.

Se considerará prioritario el uso de esquejes o plantas en alvéolos procedentes de esquejes cuando la especie a implantar, sea imposible o difícil de hacerlo por siembra.

Medición y abono

M2 implantación de esquejes, determinándose en el precio las operaciones previas, las de implantación y el n° de esquejes por m².

Condiciones de uso y mantenimiento

Se velará por el perfecto establecimiento de los esquejes, debiéndose implantar de nuevo los fallos antes de la recepción provisional de la obra o de la definitiva y se pueden posponer estas operaciones si a juicio de la D.O. la época no es propicia para el enraizamiento y desarrollo de la planta.

12. PLANTAS. (Condiciones generales)

Condiciones de los materiales específicos y/o de las partidas de obra ejecutadas

Se entiende por planta, en un Proyecto de plantaciones, toda aquella especie vegetal que, habiendo nacido y crecido en un lugar, es arrancada de éste y es plantada en la ubicación que se indica en el proyecto. Las dimensiones y características que se señalan en las definiciones de los siguientes subapartados son las que han de poseer las plantas una vez desarrolladas, y no necesariamente en el momento de la plantación. Estas últimas figurarán en la descripción de la planta que se haga en el Proyecto.

Condiciones del proceso de ejecución de las obras

No hay condiciones específicas del proceso de instalación.

Control y criterios de aceptación y rechazo

Etiquetaje

El material vegetal destinado a la comercialización entre los países de la Unión Europea se ha de acompañar de un documento expedido por el productor que contenga los siguientes datos:

- Indicación: Calidad CEE.
 - Código del estado miembro.
 - Nombre o código del organismo oficial responsable.
 - Número de registro o de acreditación.
 - Nombre del proveedor.
 - Número individual de serie, semana o lote.
 - Fecha de expedición del documento.
 - Nombre botánico.
 - Denominación de la variedad, si existe.
 - Cantidad.
 - Si se trata de importación de Países terceros, el nombre del país de producción.
- Cuando las plantas provienen de viveros cada lote de cada especie o variedad se ha suministrar con una etiqueta duradera en la que especifique:
- Nombre botánico.
 - Nombre de la variedad o cultivar si cabe, si se trata de una variedad registrada deberá figurar la denominación varietal.
 - Anchura, altura.
 - Volumen del contenedor o del tiesto.

En las plantas dioicas indicar el sexo, máxime en especies con frutos que produzcan mal olor o suciedad.

Las plantas ornamentales han de cumplir las normas de calidad siguientes, sin perjuicio de las disposiciones particulares especiales para cada tipo de planta:

- Autenticidad específica y varietal. Han de responder a las características de la especie como en su caso a los caracteres del cultivar.
- En plantas destinadas a repoblaciones medioambientales se ha de hacer referencia al origen del material vegetal.
- En todas las plantas la relación entre la altura y el tronco ha de ser proporcional.
- La altura, amplitud de copa, la longitud de las ramas, las ramificaciones y el follaje han de corresponder a la edad del individuo según la especie- variedad en proporciones bien equilibradas una de otra.
- Las raíces han de estar bien desarrolladas y proporcionadas de acuerdo en la especie-variedad, la edad y el crecimiento.
- Las plantas de una misma especie, dedicadas a una misma ubicación y función han de ser homogéneas.
- Los injertos han de estar perfectamente unidos

- Las plantas no pueden mostrar defectos por enfermedades, plagas o métodos de cultivo que reduzcan el valor o la calidad para su uso.

- Han de estar sanas y bien formadas para que no peligre su establecimiento y desarrollo futuros.

- Los substratos en contenedor y los cepellones han de estar libres de malas hierbas, especialmente vivaces.

Tratamientos fitosanitarios

Los Tratamientos deberán ser aceptados por la D. O. y en cualquier caso deberán cumplir lo siguiente:

- No serán peligrosos para las personas, ni para la fauna terrestre o acuática (caso particular) y en especial para las abejas.

- No presentarán residuos peligrosos, cuya actividad sobrepase la fecha de apertura al Público del área a Urbanizar.

- El Contratista será responsable del uso inadecuado de los productos Fitosanitarios.

- La aplicación de los productos considerados se realizará por personal especializado y autorizado a tal efecto.

- La aplicación de Plaguicidas, herbicidas o cualquier otro producto para tratamiento Fitosanitario, estará sujeto a la Medición y abono

Unidades, M2 de plantación en los que se especificarán las unidades intervinientes y las especies a las que pertenecen. Unidades de plantación con los precios unitarios de las operaciones y materiales auxiliares intervinientes.

Verificaciones de Aptitud y de control

Los productores e importadores de plantas tienen que aparecer inscritos en un Registro Oficial de Productores, comerciantes e importadores y han de cumplir las obligaciones a las que estén sujetos.

Es posible exigir la comprobación del 2% de las plantas de diferentes lotes.

El 5% de las plantas pueden presentar dimensiones inferiores en un 10% respecto a las especificaciones indicadas para cada especie o variedad.

Condiciones de uso y mantenimiento

Durante la realización del ajardinamiento y hasta la recepción provisional de la obra se deberán realizar cuantas operaciones se considere por la D.O. para el buen resultado de las plantaciones. Recortes, podas, tratamientos Fitosanitarios, Escardas, etc.

Durante la ejecución de la obra se velará, por la protección de las especies plantadas, protegiendo a las plantas con los elementos necesarios que eviten cualquier tipo de fisiopatías en su parte aérea o en las raíces.

12.1 ÁRBOLES

Condiciones de los materiales específicos y/o de las partidas de obra ejecutadas

Vegetal leñoso, que alcanza 5 m de altura o más, no se ramifica desde la base y posee un tallo principal llamado tronco.

Frondosas

- Las de hoja persistente cumplirán las siguientes prescripciones:

- Estar provistas de cepellón mediante, tiesto, contenedor, escayola, etc., al menos durante un año.

- Poseer hojas en buen estado vegetativo.

- Mantener un equilibrio entre el volumen aéreo y el cepellón.

- Las de hoja caduca presentaran:

- A raíz desnuda, con abundancia de raíces secundarias.

- Desprovistas de hoja.

Coníferas y Resinosas

- Las de gran porte cumplirán las siguientes condiciones:

- Estar provistas de cepellón, inmovilizado mediante tiesto, contenedor, escayola, etc., al menos durante un año de forma que al sacarla del contenedor mantenga su forma y aguante compacta

- Poseer ramas hasta la base en aquellas que sea ésta su forma natural.

- Mantener la guía principal en perfecto estado vegetativo, para las especies que de natural la posean.

- Estar provistas de abundantes acículas.

- Las de porte bajo o rastroso cumplirán:

- Igual que lo anterior, a excepción de la preponderancia de la guía principal.

- En ambos casos se especificará la altura entre la parte superior de la guía principal y la parte superior del cepellón.

- La tolerancia de diferencias de tamaño será de 25 cm, se indicará asimismo la mayor dimensión horizontal de la planta.

- El follaje ha de tener el color típico de la especie-variedad según la época.

Condiciones del proceso de ejecución de las obras

Excavaciones

La excavación para alojar las plantaciones se efectuarán con la mayor antelación posible sobre la plantación, para favorecer la meteorización de las tierras. El volumen de excavación será el que conste expresamente en el Proyecto, para cada

especie y tamaño, en caso contrario se aplicará la siguiente norma:

- Suelo aceptable. 1.0 x 1.0 x 1.0 (m).
- Suelo impropio. 1.5 x 1.5 x 1.0 (m).

Caso de no haber constancia sobre el volumen de excavación, como norma general supletoria se seguirán las siguientes prescripciones: cuando el suelo no es apto para mantener la vegetación, es preciso proporcionar a las plantas un volumen mayor que el ordinario de tierra de buena calidad. Si por añadidura el suelo no apto va a ser cubierto con un revestimiento impermeable, la oxigenación y la penetración del agua de lluvia disminuirán de forma importante, por lo que resulta imprescindible aumentar el volumen de excavación y por consiguiente el relleno con tierras adecuadas.

El marco de plantación estará determinado en los Planos y tendrá en cuenta el desarrollo vegetativo óptimo de la planta.

Plantación

Antes de "presentar" la planta se echará en el hoyo la cantidad de tierra necesaria para que el cuello del árbol quede a nivel del suelo o ligeramente por debajo, en función de la condición del suelo y las condiciones posteriores de mantenimiento (teniendo en cuenta el asentamiento de la tierra).

La plantación a raíz desnuda solo se realizará en árboles de hoja caduca que no presenten especiales dificultades para su arraigo posterior y que no hayan sido previstos según Proyecto plantar a cepellón.

Época de plantación

Se evitará plantar en las épocas de clima extremo. Los árboles de hoja caduca y presentados a raíz desnuda, se plantarán durante la parada vegetativa, en Otoño - Invierno.

Abonado

El abono mineral y orgánico se situará en las proximidades de las raíces, pero no en contacto directo con ellas.

Orientación

Los ejemplares de gran tamaño se colocarán en la misma orientación que tuvieron en origen.

En las plantaciones aisladas la parte menos frondosa del árbol se orientará a Sudoeste para favorecer su desarrollo, siempre y cuando la orientación no tenga que responder a criterios paisajistas con vistas prioritarias. No obstante si existen vientos dominantes importantes el arbolado de gran desarrollo se orientará de forma que estos expongan su menor sección perpendicularmente a la dirección de éstos.

Depósito

Cuando la plantación no pueda realizarse inmediatamente, antes de recibir las plantas se procederá a depositarlas, operación consistente en colocar las plantas en una zanja u hoyo y cubrir las raíces con una capa de tierra o orujo de al menos 10 cm, distribuida de forma que no queden intersticios en su interior que faciliten la desecación de las raíces y la acción de heladas.

Drenaje

Aunque se haya previsto sistema de drenaje, es conveniente colocar una capa filtrante en el fondo de los hoyos o zanjas de plantación de especies de gran tamaño y de coníferas de cualquier desarrollo.

Poda de plantación

Previa a la plantación de grandes ejemplares se debe procurar el equilibrio entre el sistema radicular y el aéreo, mediante la reducción de la copa (reduciendo la transpiración) y así favorecer su arraigo. Esta operación debe hacerse (en el caso de que no se haya efectuado ya en el vivero) en todos los árboles de hoja caduca que vayan a plantarse a raíz desnuda o con cepellón desproporcionado con la copa que presentan, pero se debe procurar salvo excepciones, que esta poda no desvirtúe las características morfológicas del árbol.

Sujeciones y protecciones

Para garantizar la inmovilización del arbolado, evitar su inclinación, incluso su derribo por el viento, así como reducir los efectos de falta de civismo de personas y la acción de vehículos, se colocará uno o varios tutores anclados en el suelo y de tamaño proporcional a la planta, según descripción de Proyecto y que irá atado a la planta evitando el roce con estas, y el contacto en caso de ser de hierro para evitar quemaduras; también se evitará que las ligaduras puedan estrangularle o producir heridas en la corteza, por lo que se debe colocar alrededor de la ligadura una protección.

En caso de no estar descritos en Proyecto los tutores, deberán presentar una sección mínima de 5 x 5 cm y 2.40 metros de altura.

En caso de plantaciones de arbolado situado en plantaciones de alineación u otras situadas fuera de las aceras y en la zona de aparcamiento, los alcorques se dimensionarán o se colocaran protecciones especiales que impidan que los coches en las maniobras de aparcamiento puedan colisionar con el tronco de los árboles.

En los árboles de hoja perenne o de gran porte, en los que la colocación de tutores no es suficiente o no se puede realizar habrá que proceder a la colocación de vientos (cables o cuerdas) que unan las fijaciones creadas en el suelo, alrededor del árbol (3-4 normalmente) con el tronco del árbol,

a la altura más adecuada para optimizar las fuerzas. Los vientos y sensores deben revisarse periódicamente para tensarlos y asegurarse la verticalidad del árbol. Deberán tenerse en cuenta los peligros derivados de su colocación para los transeúntes.

Protecciones, son los elementos encargados de proteger la corteza de quemaduras o cualquier agente ambiental, se trata de envolturas de paja, tela o papel especial, y su utilización se valorará por la Dirección de Obra.

Cuando se prevea una utilización prolongada del tutor, y para impedir que esta pueda transmitir enfermedades al árbol, se le tratará con una solución de Sulfato de Cobre al 2%, mediante su inmersión en este producto durante 15 minutos.

La colocación del tutor se realizará teniendo en cuenta la dirección de los vientos dominantes.

Control y criterios de aceptación y rechazo

Medición y abono

Unidades, incluyendo mano de obra o maquinaria auxiliar para la plantación, apertura de hoyos e incorporación de tierra vegetal, de enmiendas y abonado, riego y mantenimiento hasta la recepción provisional de la obra; operaciones que se prolongarán si así queda reflejado en el Presupuesto y/o memoria del Proyecto. También incluirá según definición en proyecto la colocación de tutores o cualquier otro elemento de protección.

Condiciones de uso y mantenimiento

Las heridas producidas por la poda o cualquier causa deben ser cubiertas por un mástic antiséptico, para impedir la penetración del agua y su pudrición; se evitará utilizar mástic cicatrizante junto a injertos no consolidados.

No deben realizarse plantaciones en época de heladas; si las plantas se reciben en obra en esta época deberán depositarse hasta que cesen éstas.

Durante el periodo de plantación y hasta la conclusión de las obras, se colocaran las protecciones necesarias en las plantaciones, para que no se produzcan accidentes derivados de los trabajos de ejecución de la obra, que las perjudique, bien sea en su parte aérea (rozaduras, rotura de ramas etc.) o en su zona radicular (compactación de la tierra, des-garro de raíces por sobrepresiones, etc).

12.2. ARBUSTOS

Condiciones de los materiales específicos y/o de las partidas de obra ejecutadas

Vegetal leñoso, que como norma general se ramifica desde la base y no alcanza los 5 m de altura.

Condiciones del proceso de ejecución de las obras

Las excavaciones para la plantación serán las que consten expresamente en proyecto, para cada especie y tamaño. En caso de no existir referencia, el hoyo de plantación será de 0.6 x 0.6 x 0.6 (m).

El marco de plantación vendrá señalado en plano o en su caso definido en el Proyecto y estará determinado por el desarrollo del vegetal y viabilidad de su mantenimiento.

La plantación a raíz desnuda se efectuará solo en los arbustos de hoja caediza que no presenten especiales dificultades para su posterior enraizamiento y que no haya sido previstos plantar en cepellón. Previamente se procederá a eliminar las raíces dañadas, cuidando en conservar el mayor número de raicillas y sumergir las raíces inmediatamente antes de la plantación en una mezcla de arcilla, abono orgánico descompuesto y agua, opcionalmente si así se requiriera se le añadirá una pequeña cantidad de hormona de enraizamiento.

La planta se presentará de forma que las raíces no sufran flexiones, especialmente cuando exista una raíz principal bien definida, y se rellenará el hoyo con una tierra adecuada en cantidad suficiente para que el asentamiento posterior no origine diferencias de nivel incluso dejando un pequeño caballón que facilite en los primeros riegos por inundación la penetración del agua a las raíces.

Setos y cerramientos. Las plantaciones continuas de arbustos formando setos y cerramientos se harán de modo que la cara menos vestida sea la mas próxima al muro, valla o al exterior.

En estas composiciones se planteará en Proyecto las unidades de planta por Ml. En función de la especie considerada y la altura a la que se quiere formar el seto o cerramiento.

Para estas mismas plantaciones se considera como el riego más adecuado (en los climas que lo requieran) el localizado o a goteo, aconsejándose los goteros integrados (incluso enterrables) principalmente en los caso de urbanizaciones públicas.

Las plantas empleadas en la confección de setos serán de la misma especie y variedad, del mismo color y tonalidad; ramificada y guarnecida desde la base, siendo capaces de mantener estos caracteres con la edad y siendo todas de la misma altura.

Control y criterios de aceptación y rechazo

Deberán cumplir las siguientes condiciones:

- Que vengan lo suficientemente protegidos con embalaje.
- Estar vestido de ramas hasta la base.

- Todos los envíos vendrán provistos de la Guía Oficial Fitosanitaria expedido por el organismo competente.

Para los arbustos de hoja persistente además:

- Estar provistos de cepellón mediante tiesto, contenedor, escayola, etc., al menos durante un año.
- Disponer de hojas en buen estado vegetativo.

Sin son de hoja caduca, se presentarán:

- A raíz limpia con cepellón dependiendo de la edad y de la especie.
- Desprovistos de hoja.

En caso de ser de follaje ornamental se cumplirá:

- Estar provisto de cepellón inmovilizado mediante, tiesto, contenedor, escayola, etc., al menos durante un año.
- Disponer de abundantes hojas en todas sus ramas, en las especies de hojas persistente.
- Carecer de hojas pero tener abundantes yemas foliares en todas sus ramas, en las especies de hoja caduca.

Arbustos de flores ornamentales, cumplirán:

- Estar provista de cepellón o a raíz desnuda dependiendo de la especie o de la edad.
 - Tener ramas iniciando botones florales.
 - Aparecer limpias de flores secas o frutos procedentes de la floración anterior, salvo que esa su característica distintiva.
- Subarbustos y plantas herbáceas, deberán cumplir las siguientes condiciones:
- Que vayan protegidos con suficiente embalaje.
 - Ramificados desde la base.
 - Estar libres de plantas extrañas.
 - Indicación de la edad, altura de la planta y dimensiones del contenedor.

Rosales. Información previa:

- Nombre botánico: Género, especie, subespecie y variedad y cultivar.
- Nombre de marca registrada.
- Ubicación del vivero productor.
- Especificación del portainjertos en plantas injertadas.
- Cultivares protegidos y registrados.
- Nombre del obtentor.
- Tipo de propagación.

Condiciones de presentación

Los portainjertos de rosal han de ser rectos, con el cuello de las raíces liso.

Los rosales híbridos de té, grandifloras, miniaturas y trepadores pueden estar injertados en el mismo cuello de la planta, en el caso de patrón de semilla, o a 10 -12 cm del cuello de la planta en el caso de patrones de estaca.

Presentarán raíces largas, numerosa y sin heridas.

Los rosales cultivados en contenedor, tiesto, bolsa de plástico o bloque de turba han de tener 1-2 años como mínimo. Se han de cultivar en contenedor de 2 litros o más, independientemente del tipo de propagación empleado.

Medición y abono

Unidades, incluyendo mano de obra de plantación, incorporación de enmiendas y abonado, riego y mantenimiento hasta recepción provisional de obra.

En el caso de la formación de setos, estos se pueden expresar en las mediciones y Presupuestos del Proyecto como Ml de seto a razón de las unidades de planta intervinientes, en este caso la excavación lo será en zanja.

Con secciones en función de la planta entre 40 x 40 cm de anchura y profundidad hasta 1.0 x 1.0 m.

12.3. HERBÁCEAS

Condiciones de los materiales específicos y/o de las partidas de obra ejecutadas

Plantas que no presentan elementos leñosos. Pudiéndose clasificar como:

- Anuales. Plantas cuyo vida abarca un solo ciclo vegetativo.
- Bianauales. Viven durante dos periodos vegetativos; en general, germinan y dan hojas durante el primer año y florecen y fructifican el segundo.
- Vivaces. Planta no leñosa de escasa altura, que en todo o en parte vive varios años y rebrota cada año.

Condiciones del proceso de ejecución de las obras

No hay condiciones específicas del proceso de instalación.

Control y criterios de aceptación y rechazo

Las plantas Vivaces deberán cumplir:

- Ir provistas de cepellón inmovilizado con tiesto o contenedor.
- Estar libres de ramas o flores secas procedentes de la temporada anterior.
- Que posean homogeneidad apreciable en su morfología y colorido.
- Que estén libres de plantas extrañas a la especie de que se trate.
- Que no se aprecie ninguna degeneración de la variedad, en caso de que existiera.
- Se indicará la edad de la planta y el tamaño del contenedor.

Medición y abono

Unidades. de plantación o M2 de plantación de la especies intervinientes, indicando el N° de plantas por m². Irán incluido

todos los precios unitarios de plantación y los medios auxiliares.

Condiciones de uso y mantenimiento

Se debe procurar que las plantas herbáceas de flor, presenten ésta en el momento de la plantación o en el momento que se realice la recepción provisional de la obra.

12.4. CRASA O SUCULENTAS

Condiciones de los materiales específicos y/o de las partidas de obra ejecutadas

Son aquellas que poseen tejidos carnosos ricos en agua, lo que se traduce en resistencia a la sequía y una morfología diferenciada. Los Cactus pertenecen a esta denominación diferenciándose por pertenecer a la familia Cactáceas.

Condiciones del proceso de ejecución de las obras

Se atenderá a las necesidades edáficas específicas, considerándose fundamental la realización de redes de drenaje, también se tendrá en cuenta la especificidad de los tutores que en el caso de crasas y cactus columnares se precisen.

Control y criterios de aceptación y rechazo

Medición y abono

Unidades. Incluyendo los precios unitarios de los elementos intervinientes, mantenimiento, tutores.

Condiciones de uso y mantenimiento

Se tendrá especial cuidado en la localización de especies de fuerte y peligrosa espinosidad, en la proximidad de caminos u otras zonas en las que involuntariamente se puedan producir accidentes.

12.5. PALMERAS

Condiciones de los materiales específicos y/o de las partidas de obra ejecutadas

Plantas pertenecientes a la familia "Palmae" con tallos o estípites generalmente columnares y erectos, que por su fisionomía bien diferenciada constituyen un grupo de plantas de consideración paisajista especial.

Condiciones del proceso de ejecución de las obras

La excavación se realizara en las mismas condiciones de arbolado de porte semejante, siendo las dimensiones del hoyo de plantación en terrenos aceptables de 1.5 x 1.5 x 1.2 (m) y en terrenos impropios de 2.0 x 2.0 x 1.2 (m) procurándose en este caso el relleno del hoyo de plantación con tierras de jardín con la composición prevista en el apartado consiguiente.

Las plantaciones se realizarán en la estación cálida, aunque evitándose el mes de Agosto por que esta época precisaremos retirar más hojas, para reducir la transpiración.

Control y criterios de aceptación y rechazo

En caso de ser ejemplares importados, deberán presentar el pasaporte fitosanitario.

Las palmeras vendrán presentadas con las hojas recogidas y protegidas con una cubierta que impida la acción del viento y de los rayos directos del sol (aunque permitiendo la ventilación de las palmas), en los casos de plantas a raíz desnuda. En caso de plantas enraizadas con cepellón (caso de Trachycarpus etc y palmáceas de pequeño porte) no serán necesarias estas protecciones.

No se aceptará ninguna planta con estrangulamientos en el estípite producto de labores de poda inadecuadas, así mismo se rechazarán aquellas palmeras que presenten muy reducida su copa o el cuello donde se sustenta ésta.

Medición y abono

Ud. La medición de la altura de la palmera vendrá referida a la altura de tronco (estípite) o sea a la distancia entre el cuello de la planta y el inicio de las palmas. En caso de tratarse de altura total de los ejemplares, deberá contemplarse.

En el precio estarán incluidos y determinados con su descomposición de precios unitarios, el transporte, plantación en tutorado o vientos y las labores propias de mantenimiento hasta la recepción provisional de la obra.

Condiciones de uso y mantenimiento

Se velará por el riego copioso posterior a la plantación, así como el control de la verticalidad de la planta mediante el ajuste de tutores o vientos.

Una vez garantizado el enraizamiento, con la aparición de nuevas hojas en la parte central de la copa, se procederá a aflojar primero y retirar después la cubierta protectora.

Independientemente de la duración del periodo de Garantía, éste para los ejemplares de Palmeras y cocoteros será como mínimo de un año.

12.6. TREPADORAS

Condiciones de los materiales específicos y/o de las partidas de obra ejecutadas

Plantas generalmente semileñosas, vivaces o anuales, que se caracterizan por un especial crecimiento longitudinal y por presentar elementos o mecanismos que les permiten apoyarse en otros elementos vegetales o inertes alcanzando crecimientos longitudinales considerables.

Se deberán tener en cuenta los siguientes datos:

- Nombre botánico, genero, especie-variedad.
- Ubicación del vivero productor.
- Sistema de producción.
- En plantas injertadas, indicación del portainjerto
- En plantas dioicas: especificación del sexo.
- Sistema de fijación: zarcillos, uñas, raíces aéreas, peciolo voluble, tallos volubles, ventosas, espinas, estípulas espinosas.

Condiciones del proceso de ejecución de las obras
Previamente a su implantación, se habrán establecido los apoyos necesarios para su correcta sujeción.

Control y criterios de aceptación y rechazo
Han de estar cultivadas en tiestos o contenedores capaces de mantener fijo el cepellón, a excepción de Vitis vinífera y Parthenocisus quinquefolia o similares que pueden cultivarse sin contenedor.

Deben haber desarrollado todas sus raíces en el contenedor o tiesto que se comercializa.

Han de estar entutoradas, teniendo que tener el tutor como mínimo la misma altura que la planta y las fijaciones no han de provocar heridas y estrangulamiento.

Al menos el 10% de las plantas del lote se han de etiquetar correctamente según normas de etiquetaje.

Medición y abono

Unidades. Incluyendo los precios unitarios de plantación, mantillo, tutores o sujeciones.

Condiciones de uso y mantenimiento

Habrán de tenerse en especial consideración el mecanismo de sujeción que utilizan, para conseguir los resultados óptimos.

Durante el periodo de Mantenimiento hasta la recepción provisional, se deberá tener especial cuidado en la orientación de la planta en base a las zonas que se prevé en Proyecto cubrir, también se revisarán y realizarán las sujeciones precisas y se eliminarán chupones.

13. EJECUCIÓN DE LA OBRA. (Condiciones generales)

Condiciones de los materiales específicos y/o de las partidas de obra ejecutadas

Todas las obras comprendidas en el Proyecto, se ejecutarán de acuerdo con los plazos y las prescripciones generales y particulares establecidas en los Pliegos de condiciones correspondientes, bajo la supervisión de la Dirección de Obra.

El Contratista se obliga a seguir las indicaciones de la dirección de Obra en cuanto no se separe de la tónica general del Proyecto y no se oponga a las prescripciones de éste u otros Pliegos de condiciones que para la obra se establezcan.

Condiciones del proceso de ejecución de las obras

Calendario de actuaciones.

Como norma general las obras se realizarán siguiendo el orden que a continuación se establece, orden que podrá modificarse cuando la naturaleza de las obras o su evolución así lo aconsejen, previa conformidad de la Dirección de Obra.

- Replanteo y preparación del terreno.

- Modificación de los suelos.

- Drenaje y saneamiento.

- Obra civil.

- Instalación redes de Riego.

- Plantaciones.

- Siembras.

- Riegos, limpieza y policía de las obras y acabado.

Control y criterios de aceptación y rechazo

La Dirección Técnica por parte del contratista, deberá estar a cargo de un Ingeniero especialista en Jardinería, auxiliado por el personal técnico titulado que se estime necesario y cuya obligación será atender a las indicaciones verbales o escritas (libro de obra) de la Dirección de Obra y facilitar su tarea de inspección y control.

13.1. REPLANTEO Y PREPARACIÓN DEL TERRENO

Condiciones de los materiales específicos y/o de las partidas de obra ejecutadas

No hay condiciones específicas para los materiales.

Condiciones del proceso de ejecución de las obras

No hay condiciones específicas del proceso de instalación.

Control y criterios de aceptación y rechazo

Una vez adjudicadas las obras y dentro del plazo marcado por las condiciones administrativas que para la obra se señalen, la Dirección Técnica efectuará sobre el terreno el replanteo previo de la obra y de sus distintas partes, en presencia del Contratista o de su representante legalmente autorizado, para comprobar su correspondencia en los planos.

Si no figurasen en los planos, se determinarán los perfiles necesarios para medir los volúmenes excavaciones y rellenos, y se llevará a cabo la señalización requerida.

Los ejes de las excavaciones lineales deberán quedar también situados por puntos inmóviles durante la ejecución de la obra.

Del resultado del replanteo se levantará un acta, que firmará el Contratista y la Dirección de Obra; se hará constar en ella si se puede proceder a realizar las obras.

El contratista viene obligado a suministrar todos los útiles y elementos auxiliares necesarios para estas operaciones, corriendo a su cargo los gastos que se deriven.

El Contratista habrá de aumentar los medios auxiliares y el personal técnico cuando la Dirección de obra lo estime necesario para la realización de la obra en los plazos previstos, sin que ello implique exención de responsabilidad para el Contratista en caso de incumplimiento de los plazos parciales o finales convenidos.

13.2. MODIFICACIÓN DE SUELOS

Condiciones de los materiales específicos y/o de las partidas de obra ejecutadas

Aunque estuvieran definidas en el Proyecto las condiciones físicas y químicas del terreno, estas pueden quedar modificadas por las operaciones de movimientos de tierras u otras, es por ello que la Dirección Técnica podrá decidir la realización de análisis y pruebas, aunque no figuren en la memoria, para la obtención de los siguientes datos.

Condiciones del proceso de ejecución de las obras

No hay condiciones específicas del proceso de instalación.

Control y criterios de aceptación y rechazo

Análisis y pruebas

- Permeabilidad del suelo en todas las superficies que no vayan a ser revestidas de materiales impermeables.

- Análisis químicos, con referencias a carencias de elementos fertilizantes.

- pH.

- Contenido en materia orgánica.

- Composición granulométrica.

De la información obtenida se podrán derivar las siguientes intervenciones decididas por la D.O.

Medidas correctoras

- Incorporación de materia orgánica.

- Aportación de tierra vegetal.

- Realización de enmiendas.

- Establecimiento de drenajes.

- Operaciones complementarias de drenaje, etc. subsolados.

13.3. DESPEJE Y DESBROCE

Condiciones de los materiales específicos y/o de las partidas de obra ejecutadas

Se seguirá lo establecido en Proyecto respecto a:

- Profundidad de desbroce.

- Dimensión mínima de los elementos a extraer.

- Acabado de la superficie.

- Retirada de tocones.

En las condiciones particulares del proyecto se establecerá la retirada de los elementos del desbroce a vertedero u otras alternativas.

El terreno quedará libre de todos los elementos que puedan estorbar en la ejecución de la obra posterior (brozas, raíces, escombros, plantas no deseables etc.). Los agujeros existentes y los producidos por la extracción de raíces etc., quedarán rellenos con tierras del mismo terreno y con el mismo grado de compactación.

La superficie tras el desbroce conservará la capa de suelo vegetal.

Los materiales resultantes del desbroce quedarán suficientemente troceados para facilitar su carga.

Valoración de la Flora existente

Si en el espacio de la obra existieran especies vegetales que deban conservarse se detallarán y situarán en el plano previamente al replanteo.

Se solicitará del Servicio de Parques y Jardines (o servicio equivalente) una valoración y análisis de su singularidad. De acuerdo con la valoración efectuada el Contratista se hará cargo de su mantenimiento y protección, así como de la poda o cirugía que fuera necesaria si obstaculiza la ejecución de la obra. En caso que la planta fuera dañada se indemnizará de acuerdo con la valoración efectuada.

Se considera como documento adecuado de valoración, lo establecido en la Norma de Granada.

Condiciones del proceso de ejecución de las obras

Los trabajos se realizarán de manera que molesten lo menos posible a los afectados.

No se trabajará con lluvia o viento superior a 60 Km/h.

Control y criterios de aceptación y rechazo

No hay condiciones específicas de control.

13.4. EXCAVACIONES

Condiciones de los materiales específicos y/o de las partidas de obra ejecutadas

Se entiende por excavación, la operación de hacer hoyos, zanjas, galerías en el terreno de la obra o en las zonas de prestamos que pudieran precisarse, comprende la carga de materiales cuando así fuera necesario y en su caso el transporte a vertedero de los materiales resultantes.

Tipos

- Excavación de obra y plantaciones. Son las derivadas de las operaciones de colocación de instalaciones, obra civil y plantaciones.

- Excavación en préstamos.

- Son las derivadas de las extracción realizadas con el fin de aportar materiales a la propia obra.

Las zonas de préstamos vendrán fijadas en proyecto o quedarán a la elección del Contratista, que también podrá proponer a la D.O. realizar la excavación en lugar distinto a los que estuviesen señalizados. En este caso los materiales obtenidos deberán ser de igual o mejor calidad que los previstos en el Proyecto.

Tanto los materiales sobrantes en uno y otro caso, tendrán los siguientes destinos:

- Vertedero. Destino de los no adecuados para otros usos.

- A terraplenes o rellenos, bajo la consideración de la Dirección de obra.

- Depósito. Los materiales que se considere por su calidad que pueden ser utilizados en destinos más nobles que los señalados en Proyecto, se depositarán hasta que la D.O. indique su destino.

Condiciones del proceso de ejecución de las obras

Las tierras procedentes de las excavaciones y que vayan a tener un aprovechamiento posterior como tierra vegetal, se organizarán en función de la profundidad de extracción, separando la tierra flor de la capa inmediatamente inferior.

Control y criterios de aceptación y rechazo

No hay condiciones específicas de control.

Condiciones de uso y mantenimiento

Las excavaciones se señalizarán debidamente con el fin de evitar accidentes y se evitará la contaminación con materiales procedentes de la obra u otros.

13.5. APORTACIÓN Y ACOPIO DE TIERRA VEGETAL

Condiciones de los materiales específicos y/o de las partidas de obra ejecutadas

Se define como la excavación, transporte y apilado de la capa superior del suelo dentro del área de la obra, en la cantidad necesaria para su posterior empleo en siembras y plantaciones.

En esta unidad de obra se incluirá la fertilización de la tierra extraída.

Su ejecución comprenderá las siguientes operaciones:

- Excavación.

- Transporte.

- Descarga.

- Fertilización.

- Apilado.

- Conservación.

Condiciones del proceso de ejecución de las obras

La excavación se efectuará hasta la profundidad y en las zonas señaladas en Proyecto, a falta de definición, estos pormenores deberá decidirlos la D.O. así como la localización de la zona de acopio.

Durante la ejecución de las operaciones se evitará la compactación de la tierra vegetal.

El empleo de mototraillas solo se aceptará en suelos arenosos o francoarenosos, que además estén secos.

El acopio se realizará formando caballones de 1.5 m a 2 m.

Se evitará el paso de cualquier vehículo pesado por las zonas de acopio.

Se realizarán ahondamientos en la parte superior del acopio con el fin de evitar el lavado por lluvias del material, así como facilitar los tratamientos a que hubiera lugar.

Control y criterios de aceptación y rechazo

No hay condiciones específicas de control.

Condiciones de uso y mantenimiento

Se evitará la contaminación de estas tierras con materiales ajenos.

14. RIEGO

Condiciones de los materiales específicos y/o de las partidas de obra ejecutadas

Comprende las instalaciones de distribución de agua para riego de superficies ajardinadas y baldeo de zonas pavimentadas o áreas de tierras morterencas existentes en las zonas verdes.

Están integradas por tres sistemas o redes complementarias:

A - red de bocas de riego,

B - red de aspersión (aspersores, difusores, borboteadores, inundadores etc.),

C - red de riego localizado (red de riego por goteo, exudación etc.), tanto superficial como subterráneo, también incluye los elementos auxiliares de fertirrigación, y aplicación de productos fitosanitarios.

Partirán de la instalación de distribución de agua realizada según NTE-IFA, instalaciones de fontanería, abastecimiento.

Todos sus elementos serán homologados, no contaminantes, resistentes al uso en espacios públicos según se detalla en los

apartados siguientes y serán verificados antes de su instalación para prevenir daños en el transporte y acopio.

Condiciones del proceso de ejecución de las obras

Se justificará el procedimiento de cálculo de las tuberías (ábacos, fórmulas), también se justificará la elección y disposición de los elementos de riego, así como el porcentaje de solapamiento y coeficientes de uniformidad.

La pérdida de presión inicial entre el primer aspersor y el último no deberá superar el 20%.

En ningún caso la diferencia de presión entre aspersores extremos superará el 10%.

Control y criterios de aceptación y rechazo

Las instalaciones de redes de riego se ejecutarán por instaladores homologados.

Antes de enterrar las tuberías y por supuesto antes de pavimentar, se efectuarán pruebas de carga en todas las conducciones.

El Contratista deberá comprometer con la empresa de Aguas Potables, la acometida necesaria para el riego del Jardín, sometiéndose a las Normas que desde los Servicios Municipales se les den, tanto en dimensiones como en conexión al red.

Medición y abono

ML.

14.1. TUBERÍAS

Condiciones de los materiales específicos y/o de las partidas de obra ejecutadas

Se utilizarán básicamente tuberías de Polietileno (P.E.) de baja densidad, tanto en tuberías primarias, como secundarias o terciarias, por las ventajas que conlleva este material: ligereza, flexibilidad, resistencia al paso del tiempo y a la formación de incrustaciones, posibilidad de instalación a la intemperie y menores posibilidades de contaminación indirecta que el PVC.

Tipos

A- Polietileno de baja densidad. LDPE, PEDB, o PE 32. Es aquel que cumpliendo lo indicado en la norma tiene una densidad igual o menor de 930 kg/m³.

B- Polietileno de alta densidad, MDPE, PEMD, PE 50B. Tiene una densidad entre 9341-940 kg/m³.

C-Polietileno de alta densidad, HDPE, PEAD, PE 50A. Presenta densidades mayores de 940 kg/m³.

Características

Diámetros, espesores y presiones

- Diámetro nominal (DN): Diámetro exterior de los tubos especificados en la Norma, forma parte de la identificación de los diversos elementos acoplables entre sí en una instalación.

- Presión nominal (Pn): Presión máxima de trabajo a 20°C.

- Presión de trabajo (Pt): Es el valor de la presión interna máxima para la que se ha diseñado el tubo con un coeficiente de seguridad.

Diámetros Nominales y Presiones de trabajo para PEBD

- DN (mm): 10, 12, 16, 20, 25, 32, 40, 50, 63, 75, etc.

- Pt (atm): 4, 6, 10, 16.

Condiciones del proceso de ejecución de las obras

Las uniones de estos tubos de PE: se hacen mediante accesorios tipo manguito o racor, ya que no admiten el encolado ni las uniones por rosca.

Las tuberías irán instaladas siempre que se pueda fuera de los macizos y pegadas a los bordillos y encintados, si por alguna razón debieran estar en el interior del macizo se instalarán a una distancia máxima de 50 cm del bordillo.

La profundidad mínima entre las zanjas será de 40 cm, al vértice superior de las tuberías, la granulometría del relleno de árido o tierra que envuelva la tubería no superará los 5 mm.

Todas aquellas tuberías que se sitúen bajo zonas pavimentadas o cualquier otra de obra civil, deben ir colocadas en el interior de pasantes de P.V.C. u otro material de diámetro 2,5 veces mayor que el de la tubería existente. El pasante irá protegido con prisma de hormigón en masa.

Control y criterios de aceptación y rechazo

Marcado de los tubos

La Norma UNE 53-131 indica que los tubos de PE. Deben ir marcados como mínimo cada metro con los siguientes datos:

- Marca comercial.

- Referencia al material.

- Diámetro nominal.

- Espesor nominal.

- Presión nominal.

- Año de fabricación.

Medición y abono

ML. Incluyendo parte proporcional de elementos auxiliares, como uniones etc, y precios auxiliares derivados de su instalación.

14.2. ASPERSORES

Condiciones de los materiales específicos y/o de las partidas de obra ejecutadas

Son elementos que distribuyen el agua en las zonas ajardinada en forma de lluvia. Van provistos de una o varias

boquillas, que giran alrededor de su eje gracias a la fuerza que transmite la presión del agua.

Características

- Alcance entre 6-15 metros.
- Pluviometría débil 6-15 mm/hora.
- Resistencia en cubierta de 1000 kg.
- La elección entre aspersores de martillo o engranaje dependerá de la garantía de repuestos y suministros así como la existencia de un detallado despiece.
- En todo caso los aspersores serán emergentes siempre que se trate de jardines públicos y la emergencia será como mínimo de 10 cm, sectoriales, antivandálicos.
- Precisaremos una presión de 2-2.5 atm para su elevación y una presión máxima en la boca de 3 atm.
- La presión de la tubería portaaspersores no superará las 6 atm ni los 2 m/s de velocidad.

Otros elementos de definición

- Uniformidad de la velocidad de rotación.
- Ángulo de la tobera o toberas.
- Altura de la trayectoria, para los aspersores de boquillas de ángulo reducido, a todas las presiones de trabajo.
- Los valores del coeficiente de uniformidad de distribución CUD, de acuerdo con la expresión de J.E. Christiansen para los distintos marcos y presiones de trabajo recomendados.
- Curvas pluviométricas de los aspersores, en las que para cada presión de funcionamiento, se dan los valores de pluviometría obtenidos en función de la distancia al punto de instalación del aspersor.
- Tamaño de las gotas.

Condiciones del proceso de ejecución de las obras

La instalación de aspersores lo será siempre en derivación, con collarín o "T" reducida, el codo y nipel que soportan el aspersor deben ser de hierro galvanizado.

Con respecto al bordillo los aspersores estarán a 10 cm de separación máxima (los perimetrales).

Se recomienda el hormigonado de estos elementos.

Control y criterios de aceptación y rechazo

Deben haber garantías de repuestos, suministro de piezas y principalmente de fabricación nacional.

Medición y abono

Unidades. Incluyendo piezas auxiliares. Colocación, regulación y todos aquellos elementos indispensables para su puesta en servicio.

14.3. DIFUSORES

Condiciones de los materiales específicos y/o de las partidas de obra ejecutadas

Aparatos de boquilla de chorro fijo, regulable y de corto alcance hasta 4/5 metros, con presiones de trabajo de 2/2.5 atm y caudales entre 400-600 l/h.

Deben ser emergentes, mínimo 10 cm, sectoriales, con garantía de suministro de repuestos, filtro incorporado y pluviometría entre 20 y 30 mm/h.

Condiciones del proceso de ejecución de las obras

La instalación de difusores lo será siempre en derivación.

La distancia desde el punto de emisión de agua a la orilla del bordillo será de 5 cm.

Los difusores irán hormigonados.

Control y criterios de aceptación y rechazo

Medición y abono

Unidades. Incluyendo materiales auxiliares para su correcta instalación, así como los precios unitarios de mano de obra especializada.

Condiciones de uso y mantenimiento

Antes de proceder a la comprobación del funcionamiento de los difusores, se habrá procedido a la limpieza de las tuberías, con el fin de evitar la obturación de los filtros y de los mecanismos de distribución del agua.

14.4. INUNDADORES

Condiciones de los materiales específicos y/o de las partidas de obra ejecutadas

Aparatos de riego, con vario chorros fijos adaptables a diferentes formas geométricas, circulares o rectangulares, van provistos de filtro de impurezas y tornillo de regulación de alcance y caudal, son muy adecuados para riego de jardineras estrechas.

Condiciones del proceso de ejecución de las obras

No hay condiciones específicas del proceso de instalación.

Control y criterios de aceptación y rechazo

Medición y abono

Unidades. Incluyendo los elementos auxiliares de conexión así como los precios unitarios de mano de obra de especialista en fontanería.

Condiciones de uso y mantenimiento

Los inundadores irán perfectamente sujetos a elementos sólidos, como bordillos o cualquier otro de modo que se mantenga constante su área de riego.

14.5. RIEGO LOCALIZADO

Condiciones de los materiales específicos y/o de las partidas de obra ejecutadas

Es la aplicación del agua al suelo en una zona más o menos restringida de su aparato radicular.

Funciona a baja presión, siendo el timbraje necesario de la tubería de 2.5 atm y la presión de trabajo de los emisores de 1 atm. El caudal suministrado será de 3 a 10 l/h.

Elementos de cabezal

En todo sistema de riego localizado existirá un cabezal dotado de reductor de presión, sistema de filtrado, válvula antirretorno y optativamente de un sistema de inyección de fertirrigación y válvula de cierre.

Tipos de emisores

- Goteros interlinea. Son aquellos que se instalan cortando transversalmente la tubería e insertando el gotero en la misma.

- Goteros pinchados. Los goteros pinchados se instalan sobre la tubería en un orificio practicado previamente en la misma con un sacabocados.

- Goteros integrados. Son emisores que se implantan directamente en una tubería de polietileno durante el proceso de fabricación de la misma.

- Goteros no compensantes. Son goteros que suministran caudales distintos al variar la presión del agua en la entrada del emisor.

- Goteros autocompensantes. Son aquellos goteros que dentro de los límites de presión especificados por el fabricante, mantienen un caudal prácticamente constante.

- Mangueras de riego. Son tuberías que distribuyen el agua a través de pequeños orificios que se han practicado en las paredes de las mismas.

- Cintas de riego por exudación. Son tuberías que distribuyen el agua de una forma continua a través de los poros del material que forma sus paredes. Esto produce una banda continua de humedad en el suelo, adecuada para cultivos en línea.

- Goteros para riego por subirrigación. Son emisores de goteo, normalmente integrados que en la definición de sus mecanismos de emisión se ha diseñado unos sistemas de protección contra la penetración de raíces y sistemas autolimpiantes. Presentan las mismas características que los demás sistemas de riego por goteo, aunque reforzando la importancia del diseño de la red y la presencia de ventosas.

Elementos de identificación

Recomendaciones básicas, elementos definitorios de prestaciones y de imperativos de diseño.

- Modelo. Denominación comercial del emisor.

- Caudal nominal. Para los emisores no compensantes expresada en atm.

- Intervalo de compensación. Expresado como un rango de presiones en atm desde la presión mínima hasta la presión máxima que limita dicho intervalo.

- Diámetro exterior de la tubería. Expresado en mm para los goteros interlinea, integrados, las mangueras y las cintas de exudación.

- Coeficiente de variación de fabricación. Expresado en %.

- Diámetro mínimo de paso. Expresado en mm.

- Desmontable. Indica la propiedad del gotero de ser desmontable o no.

- Tipo. Indica el tipo de recorrido por el interior del gotero como:

- Gotero tipo helicoidal.

- Gotero de laberinto.

- Microtubo.

- Gotero de orificio.

- Gotero de vórtex.

- Recomendaciones. En las instalaciones de riego en vía pública son recomendables los emisores integrados, y sobre todo si existen pendientes los emisores autocompensantes. También son adecuados por su mayor protección contra el vandalismo los enterrables, con sistemas autolimpiantes, antirraíces y autocompensantes.

Condiciones del proceso de ejecución de las obras

Todos los elementos del cabezal de riego, irán alojados en arquetas metálicas galvanizadas o de fundición, con la denominación del servicio.

Control y criterios de aceptación y rechazo

Medición y abono

M. Incluyendo p.p. de materiales auxiliares, como conexiones y Precios unitarios de mano de obra interviniente.

Condiciones de uso y mantenimiento

Antes de la puesta en funcionamiento de las redes de goteo será preciso sangrar las tuberías previas a esta red, con el fin de evitar la colmatación de Filtros y goteros.

14.6. BOCAS DE RIEGO

Condiciones de los materiales específicos y/o de las partidas de obra ejecutadas

Son elementos de suministro y distribución de agua, destinados a la conexión de mangueras de riego o

localización puntual de aspersores aéreos acoplados a la rosca de la llave de apertura.

Condiciones del proceso de ejecución de las obras

Se instalarán en derivación sobre el ramal principal a partir de la acometida, que estará siempre a 30 m, para facilitar las operaciones de riego con mangueras no superiores a 20 m.

En todos los elementos de obra civil atravesados se dispondrá de pasantes de al menos 2.5 veces el diámetro de la conducción a proteger.

La red en la que van instalados será autónoma de las redes de goteo y aspersión.

Las bocas de riego irán o sujetas a bordillos mediante sujeciones metálicas o Hormigonado, si se localizan sobre zona pavimentada irán alojadas en arquetas con tapas metálicas galvanizadas de 10 x 10 cm.

Control y criterios de aceptación y rechazo

Serán de tipo enlace rápido, 1" ó 3/4" según se especifique en proyecto, y provistas de tapa metálica con cierre tipo "allen" o arqueta metálica con el mismo tipo de cierre.

Medición y abono

Ud. Incluyendo las piezas auxiliares para su conexión y el precio unitario de mano de obra.

La tubería a la que van conectados se reflejara como precio independiente en el capítulo de tuberías de distribución.

Condiciones de uso y mantenimiento

Las bocas de enlace rápido son adecuadas para el riego de pequeñas zonas arbustivas, optativamente se les puede acoplar un aspersor aéreo, son imprescindibles para el baldeo de zonas pavimentadas y en su caso al derivar de una red independiente facilitan el riego en caso de deficiencias en la red de aspersión o goteo.

Existen codos giratorios acoplables que facilitan el uso de las mangueras.

14.7. ELEMENTOS DE CONTROL Y DISTRIBUCIÓN

Con el fin de racionalizar y adaptarse a los suministros de agua, cuando la superficie de jardín lo requiera, se sectorizará la red de riego por aspersión, lo que requerirá la presencia de válvulas de cierre manuales intermedias o programadores con electroválvulas.

Estos últimos elementos podrán ser tan complejos y completos como sean necesarios, desde programadores de catálogo a centros de control robotizados con desarrollo de software específico. De acuerdo a proyecto o al definición de la Dirección de obra, pero siempre tendrán preferencia los de fácil mantenimiento, reparación y repuesto.

VÁLVULAS

Condiciones de los materiales específicos y/o de las partidas de obra ejecutadas

Las válvulas son elementos que se incorporan en las instalaciones de riego permitiendo la apertura y cierre total o parcial de las conducciones.

Tipos de válvulas

- Válvulas manuales. Son aquellas que necesitan ser accionadas directamente por una persona y dependiendo del tipo de mecanismo interno, podremos distinguir entre:

- Válvulas de esfera. En ellas el elemento de cierre es una esfera en la que se ha practicado un taladro cilíndrico. En general las válvulas de esfera se pueden utilizar en conducciones de pequeño diámetro, siendo el tipo de conexión más frecuente la rosca.

- Válvulas de compuerta. En estas el tipo de cierre es una compuerta perpendicular al eje de la tubería, que puede desplazarse actuando sobre un volante.

- Válvulas de mariposa. El elemento de cierre es un disco que gira alrededor de un eje cuya dirección coincide con un diámetro del mismo. Cuando el disco adopta una posición perpendicular al eje de la tubería la válvula queda cerrada.

- Válvulas de asiento. El elemento de cierre de estas válvulas es un disco que se asienta sobre los tabiques interiores del cuerpo de la válvula, cerrando el paso del agua.

- Válvulas automáticas. No necesitan ser accionadas manualmente entre ellas tenemos las siguientes:

- Válvulas hidráulicas. La operación de apertura o cierre se produce por una orden hidráulica.

- Electroválvulas. Son válvulas hidráulicas en las que el accionamiento del piloto de tres vías se realiza electromagnéticamente. El desplazamiento del eje de la válvula se produce debido a la atracción que sobre un núcleo de hierro ejerce un solenoide al cerrarse el circuito eléctrico.

- Válvulas reductoras de presión. Son válvulas derivadas de la hidráulica cuya misión es mantener constante la presión aguas abajo del punto de instalación.

- Válvulas sostenedoras de presión. Son aquellas que mantienen constante la presión aguas arriba de su punto de instalación. La regulación de la presión se obtiene igual que la anterior mediante la utilización de un piloto que actúa sobre la válvula hidráulica abriendo o cerrando el paso de la misma.

- Válvula volumétrica. Son válvula hidráulicas que incorporan un contador tipo wolf-man, que provoca el cierre de la misma

cuando ha pasado un determinado volumen de agua. Dicho volumen se puede ajustar por medio de un dial.

- Válvulas de retención. Intercalada en una conducción permiten el flujo del agua por la misma en un único sentido. Son imprescindibles en las redes de riego por goteo que tienen provisto dosificadores de abono o productos fitosanitarios con el fin de que estos no puedan entrar en contacto con aguas de la red general.

- Ventosa. Son válvulas que se instalan en las conducciones de agua a presión con la misión de evacuar o introducir aire en las mismas. Son obligadas en las redes de goteo por subirrigación, con el fin de evitar bolsas de aire.

Condiciones del proceso de ejecución de las obras

No hay condiciones específicas del proceso de instalación.

Control y criterios de aceptación y rechazo

Elementos de definición obligada, en todas las válvulas deben ir definidos los siguientes datos:

- Modelo. Denominación comercial.

- Código del tipo de válvula, en las especiales, a saber:

- EDA. Válvula de drenaje antiobstrucción.

- EF. Válvula especial para fertilizantes.

- ELF. Válvula especial de limpieza de filtros.

- EO. Selectoras de presión.

- ES. Secuenciales.

- Tipo de conexión de la válvula, según los siguientes códigos.

- B. Brida.

- H. Rosca hembra.

- M. Rosca macho.

- R. Rosca sin especificar.

- W. Junta wofer.

- Diámetro de conexión expresado en mm o pulgadas.

- Efecto monofuncional bifuncional o trifuncional para las ventosas.

- Opciones de accionamiento, para las válvulas de alivio, automáticas y especiales indica las diferentes posibilidades de accionamiento, según los siguientes códigos:

- H. Accionamiento hidráulico.

- M. Accionamiento por motor.

- N. Accionamiento neumático.

- P. Accionamiento por piloto.

- S. Accionamiento por solenoide.

- Posición de la válvula: abierta o cerrada.

- Presiones. Presión máxima, mínima, y de trabajo.

- Caudales. Expresados en m³/h, máximo y mínimo.

- Material de construcción.

- Peso de la válvula expresado en Kg.

- Potencia expresada en W para las electroválvulas.

- Tipo de accesorio para válvulas.

- Fabricante/distribuidor.

Medición y abono

Unidades. Incluso p.p. de piezas auxiliares de conexión.

PROGRAMADORES

Condiciones de los materiales específicos y/o de las partidas de obra ejecutadas

Los programadores de riego son los elementos que gobiernan la apertura de las electro-válvulas existentes en la instalación, posibilitando la automatización de la misma. A cada una de las salidas o circuitos eléctricos sobre los que puede actuar un programador se les denomina estación. Siendo que el número de estaciones condiciona la elección del programador, su potencia. El número de sectores de riego (entendiendo como tales cada una de las partes de la instalación de riego que funciona independientemente) será siempre igual al número de estaciones que disponga el programador.

Elementos de definición de un programador:

- Modelo. Denominación comercial.

- Número de estaciones.

- Número de sectores.

- Numero de programas: A) Independientes. B) Secuenciales.

- Duración del ciclo de riego

- Control de sistemas auxiliares. Pueden controlar la limpieza de filtros, los tanques de fertilización.

- Detección de averías.

- Pantalla, puede disponer de ella.

- Existencia de memoria, en caso de corte de corriente, y duración de la memoria.

- Salidas de impresora.

- Tensión de alimentación.

- Características. Descripción de las funciones de los automatismos.

- Fabricante/distribuidor.

Condiciones del proceso de ejecución de las obras

No hay condiciones específicas del proceso de instalación.

Control y criterios de aceptación y rechazo

Medición y abono

Ud. que incluirá su instalación, Armario de protección con cerradura, programación. Las conducciones eléctricas a las electroválvulas y al red, los pasantes de protección, la conexión a la red, tendrán precios diferenciados de éste.

14.8. ELEMENTOS AUXILIARES

Son todos aquellos elementos imprescindibles en las redes de riego, para optimizar su funcionamiento.

Entre otros podemos destacar los siguientes: Elementos de filtrado y decantación, sistemas de inyección de fertilizantes, contadores, etc.

ELEMENTOS DE FILTRADO Y DECANTACIÓN

Condiciones de los materiales específicos y/o de las partidas de obra ejecutadas

Los sistemas de riego localizado de alta frecuencia utilizan emisores de reducido caudal con diámetros de paso estrechos y baja velocidad de circulación. Debido a ello, uno de los problemas que se suelen presentar es la aparición de obturaciones que reducen el caudal de los emisores. Para evitar estas obturaciones consistentes en: partículas minerales, partículas orgánicas o precipitados químicos, es preciso la utilización de filtros, entre los que destacamos: Hidrociclones. Son decantadores que permiten eliminar hasta el 98% de las partículas de peso específico superior al agua y con diámetro superior a 0,1 mm. No los emplearemos a menos que nuestra fuente de suministro de riego no sea la red de agua potable.

Filtros de arena. Indicados para la retención de materia orgánica que pueda llevar el agua en suspensión, caso de agua de estanques, fuentes etc.

Filtros de malla. Realizan un tamizado superficial del agua, reteniendo aquellas partículas de tamaño superior a los orificios de la malla, por ello son especialmente indicados para la retención de partículas de origen mineral, dado que los restos de materia orgánica de estructura fibrosa suelen pasar a través de los orificios. Estos filtros deben ser capaces de retener partículas cuyo tamaño sea superior a 1/8 el diámetro mínimo de paso de emisor que se desea instalar.

Filtros de anillas. Los filtros de anillas tienen el mismo campo de aplicación que los filtros de malla, por tanto adecuados para el filtrado de aguas procedentes de la red de riego convencional que contienen arenas procedentes de su tratamiento. En el caso del filtro de anillas el elemento filtrante está constituido por un cartucho de anillas ranuradas, que se aprietan unas contra otras dejando pasar el agua y reteniendo aquellas partículas cuyo tamaño sea mayor al del paso de las ranuras.

Condiciones del proceso de ejecución de las obras

Se debe hacer un lavado previo de las tuberías a la colocación de cualquier sistema de filtrado, con el fin de evitar la colmatación de estos mecanismos.

Control y criterios de aceptación y rechazo

Elementos de definición de estos sistemas de filtrado:

- Modelo. Denominación comercial.
- Conexión. Definida por los siguientes códigos:
 - B. Brida
 - H. Rosca hembra.
 - M. Rosca macho.
 - V. Junta Victaulic.
 - W. Junta Wafer.

Diámetro expresado en pulgadas.

- Filtración. Indica la capacidad de filtración expresada en números de Mesh, o bien como luz de paso (mm) en filtros de mallas y anillas.

- Caudales. Expresados en m³/h, desde el caudal mínimo (Q_{Mín}) al caudal máximo (Q_{Máx}).

- Pérdida de carga. Expresada en atm.

- Limpieza. Donde se indican las posibilidades de limpieza que presenta el aparato.

- Material. Especificando el material del cuerpo y del filtro.

- Otras características.

- Fabricante/distribuidor.

Medición y abono

Unidades. Incluso p.p. de piezas auxiliares de conexión.

Condiciones de uso y mantenimiento

Durante la realización de los trabajos de mantenimiento se revisará periódicamente el estado de los filtros, debiéndose mantener estos en perfecto estado para la realización de la función que tiene encomendada.

BOMBAS DE RIEGO

Condiciones de los materiales específicos y/o de las partidas de obra ejecutadas

En los casos que la fuente de suministro para riego no sea la red de distribución de agua potable, o no presente la presión necesaria para el buen funcionamiento de los elementos de distribución, precisaremos la instalación de bombas de riego. Como a continuación detallamos, según su clasificación:

- Bombas gravimétricas. De uso muy restringido. Aportan energía potencial al líquido al variar la posición del mismo.

- Bombas volumétricas. Su funcionamiento se basa en el desplazamiento del líquido a causa de la disminución del volumen de la cámara que ocupa. Su uso queda restringido a la aplicación de fertilizantes.

- Bombas rotodinámicas. Transfieren energía mecánica al líquido al dotarlo de cierta velocidad de impulsión. El movimiento de impulso siempre es rotativo. Estas bombas son las utilizadas en la impulsión de agua a las redes de riego. Según la dirección del flujo de agua respecto del eje del rodete se pueden clasificar en:

- Bombas de hélice, de flujo axial. (Elevación de grandes Q con alturas manométricas pequeñas).

- Bombas helicoidales, de flujo mixto (elev. de grandes Q a alturas manométricas medias).

- Bombas centrífugas, de flujo radial.

Condiciones del proceso de ejecución de las obras

No hay condiciones específicas del proceso de instalación.

Control y criterios de aceptación y rechazo

- Elementos de definición.

- Modelo.

- Caudales Q_{Máx} /Q_{Mín}. Expresado en m³/h.

- Alturas manométricas. Expresados en m.c.a. como un rango desde la altura manométrica máxima. H_{Máx} a la altura manométrica mínima H_{Mín}.

- Potencia. C.V. como un rango desde la potencia mínima P_{Mín} a la máxima P_{Máx}.

- Diámetros. Expresados en pulgadas de aspiración ASP e impulsión IMP.

- Diámetro del pozo. Expresado en pulgadas, para las bombas sumergibles y verticales.

Expuesto como n rango desde el D_{Mín} al máximo D_{Máx}.

- Tensión. Expresada en voltios.

- Velocidad de rotación. R.p.m.

- Fabricante/distribuidor.

Medición y abono

Todos estos mecanismos irán reflejados como unidades, incluyendo las p.p. de materiales auxiliares intervinientes y los precios unitarios de mano de obra especializada

CAPITULO V CONDICIONES TÉCNICAS PARTICULARES

EPÍGRAFE 1.º
ANEXO 1

CONDICIONES DE LOS MATERIALES GENÉRICOS

1. AGUA

Condiciones de los materiales y de las partidas de obra ejecutadas

Aguas utilizadas para algunos de los usos siguientes:

Elaboración de morteros, hormigones o lechadas.

Elaboración de pasta de yeso.

Riego de plantaciones.

Conglomerados grava - cemento, tierra - cemento, grava - emulsión.

Humedecación de bases o subbases.

Humedecación de piezas cerámicas, cemento, etc.

Podrán ser empleadas, como norma general, todas las aguas aceptadas en la práctica habitual, debiéndose analizar aquellas que no posean antecedentes concretos y ofrezcan dudas en su composición y puedan alterar las propiedades exigidas a morteros y hormigones, según especifica la Instrucción para el Proyecto y la Ejecución de Obras de Hormigón en Masa o Armado «EH-91». Para la confección y curado del hormigón o mortero, cuando no se posean antecedentes de su utilización, o en caso de duda, al inicio de la obra, se tomará una muestra de 8 l y se verificará que cumple:

- Exponente de hidrógeno pH (UNE 7-234) ≥ 5 .

- Total de sustancias disueltas (UNE 7-130) ≤ 15 g/l.

- Sulfatos, expresados en SO₄ (UNE 7-131) ≤ 1 g/l.

- Ion cloro, expresado en CL (UNE 7-178) $\leq 0,1$ g/l para una estructura con armaduras pretensadas o postensadas.

≤ 6 g/l para hormigón armado.

≤ 18 g/l para hormigón en masa y morteros sin contacto con armaduras.

- Hidratos de carbono (UNE 7-132) 0.

- Sustancias orgánicas solubles en éter ≤ 15 g/l.

- Si el ambiente de las obras es muy seco, lo que favorece la presencia de fenómenos expansivos de cristalización, la limitación relativa a las sustancias podrá hacerse aún más severa, a juicio de la D.F.

Condiciones del proceso de ejecución de las obras

Cuando el hormigonado se realice en tiempo frío con riesgo de heladas, podrá utilizarse agua caliente hasta 40°C, para el amasado, sin necesidad de adoptar precauciones especiales.

Control y criterios de aceptación y rechazo

Pruebas de servicio

No hay pruebas de servicio específicas en el proceso de instalación.

Unidad y criterios de medición y abono

Litros (l) de volumen necesario procedente de la instalación de obra.

Suministro y almacenamiento

De manera que no se alteren sus condiciones.

2. ADITIVOS PARA HORMIGONES, MORTEROS Y LECHADAS

Condiciones de los materiales y de las partidas de obra ejecutadas

Aditivos son aquellas sustancias que al incorporarse a los morteros, hormigones o lechadas, en una proporción no superior al 5%, producen modificaciones de alguna de sus características, propiedades o comportamiento.

Se clasifican en:

1. Aditivos químicos

2. Productos aditivos minerales puzolánicos o inertes.

Pueden ser: aireantes, anticongelante, fluidificante, hidrófugo, inhibidor del fraguado, ace-lerador del fraguado, colorantes.

Los aditivos pueden suministrarse en estado líquido o sólido. De suministrarse en estado líquido, su solubilidad en agua será total, cualquiera que sea la concentración del aditivo. Si se suministra en estado sólido, deberá ser fácilmente soluble en agua o dispersable, con la estabilidad necesaria para asegurar la homogeneidad de su concentración por lo menos durante 10 h.

Es imprescindible la realización de ensayos en todos y cada uno de los casos, y muy especialmente cuando se empleen cementos diferentes del Portland.

Para que pueda ser autorizado su empleo, el fabricante garantizará que agregado en las proporciones y condiciones previstas, produce la función principal deseada sin perturbar excesivamente las restantes características del hormigón ni representar peligro para las armaduras.

Condiciones del proceso de ejecución de las obras

No hay condiciones específicas del proceso de instalación.

Control y criterios de aceptación y rechazo

Pruebas de servicio

No hay pruebas de servicio específicas en el proceso de instalación.

Unidad y criterios de medición y abono

Kg de peso necesario suministrado en obra.

Suministro y almacenamiento

Aditivos y colorantes:

ANEXOS

- Suministro: en envases cerrados herméticamente, sin alteraciones, etiquetado según UNE 83-275/87.

- Almacenaje: en lugares resguardados de la intemperie, de manera que no se alteren sus características.

Cenizas volantes:

- Suministro: a granel, en camiones silo herméticos.

- Almacenaje: en silos herméticos.

Escoria granulada:

- Suministro: protegido de manera que no se alteren sus características.

- Almacenaje: protegidas de contaminaciones, especialmente las del terreno, y separando las distintas fracciones granulométricas.

Condiciones particulares de recepción

El mismo fabricante o el suministrador proporcionará gratuitamente muestras para ensayos e información en la que figurará la designación del aditivo de acuerdo con lo indicado en la norma UNE 8.320, así como los siguientes aspectos:

1. Acción principal del producto y otras acciones simultáneas, secundarias o de alguna importancia.

2. Grupos químicos a que pertenecen los elementos activos de base de los productos, sus componentes principales y los secundarios que se empleen para modificar la acción principal o para producir otros efectos simultáneos.

3. Si se suministra en forma de solución, contenido de productos sólidos y naturaleza de los disolventes.

4. Dosificación del producto.

5. Condiciones de almacenamiento y periodo máximo admisible.

Para la realización de los ensayos químicos y físicos que confirmen la información enviada por el fabricante, caso de suministrarse en forma sólida, en cada lote compuesto por 2 t o fracción, se tomarán cuatro muestras de 1 kg como mínimo, y si el suministro es en forma de solución, en cada lote compuesto por 9.500 l o fracción, se tomarán 3 muestras de 1 l. En caso de venir el aditivo incorporado al hormigón proveniente de una central de hormigonado, se suministrará igualmente en las mismas condiciones las muestras correspondientes cada mes para su posterior ensayo.

Previamente al comienzo del hormigonado, se efectuarán ensayos previos de hormigón tal como quedan definidos en la EHE.

3. CEMENTOS

Condiciones de los materiales y de las partidas de obra ejecutadas

Conglomerante hidráulico formado por materiales artificiales de naturaleza inorgánica y mineral, utilizado en la confección de morteros, hormigones, pastas, lechadas etc.

Tipos y designación:

Cemento Portland I - O

Cemento Portland I

Cemento Portland compuesto II

Cemento Portland con escoria II - S

Cemento Portland con Puzolanas II - Z

Cemento Portland con cenizas volantes II - C

Cemento Portland con filler calcáreo II - F

Cemento de alto horno III - 1

Cemento de alto horno III - 2

Cemento puzolánico IV

Cemento mixto V

Cemento aluminoso VI

Condiciones del proceso de ejecución de las obras

No hay condiciones específicas del proceso de instalación.

Control y criterios de aceptación y rechazo

Prescripciones mecánicas en N/mm².

Tipo	Resistencia	Clase	2 días	7 días	28 días
I a IV	Muy alta	55A	≥ 30		≥ 55
		55	≥ 25		≥ 55
	alta	45A	≥ 20		$45 \leq R \leq 65$
		45		≥ 30	$45 \leq R \leq 65$
	media	35A	$\geq 12,5$		$35 \leq R \leq 55$
		35		≥ 20	$35 \leq R \leq 55$
baja	25		≥ 15	≥ 25	
VI	Muy alta	55	≥ 45		≥ 55

Tipo	Resistencia	Clase	90 días
V	Media	35	≥ 35
	baja	25	≥ 25

Resistencia	Inicio del fraguado en minutos
Muy altas	≥ 45
Alta, media, baja	≥ 60

Pruebas de servicio

No hay pruebas de servicio específicas en el proceso de instalación.

Unidad y criterios de medición y abono

Kg de peso suministrado en obra.

Suministro y almacenamiento

El fabricante entregará una hoja de características del cemento donde se indique la clase y proporciones nominales de todos sus componentes. En el albarán figurarán los siguientes datos:

- Nombre del fabricante o marca comercial.
- Fecha de suministro.
- Identificación del vehículo de transporte.
- Cantidad suministrada.
- Designación y denominación del cemento.

Si se suministra en sacos, en los mismos figurará:

Referencia a la norma UNE 80-301-88 si no es cemento blanco y a la UNE-80-305-88 si lo es.

- Peso neto.
- Designación y denominación.
- Nombre del fabricante o marca comercial.

Si el cemento es de clase 20 figurará la inscripción: "no apto para estructuras de hormigón".

Si el cemento se suministra a granel se almacenará en silos, debidamente aislados de la humedad y que se vaciarán por completo periódicamente.

Si se suministra en sacos, se almacenarán en un lugar seco, protegido de la intemperie y sin contacto directo con el suelo, de manera que no se alteren sus condiciones.

Tiempo máximo de almacenamiento:

Clases 20, 25, 35, 35A: 3 meses.

Clases 45, 45A: 2 meses.

Clases 55, 55a: 1 mes.

4. MORTEROS

Condiciones de los materiales y de las partidas de obra ejecutadas

Mezcla de arena, cemento, agua y cal (tipos b) en algunos casos y/o aditivos en algunos otros.

Cemento utilizado:

- Mortero de cemento blanco: I - O/35 B.
- Otros: I - O/35.

Se consideran los siguientes aditivos:

- Aireante.
- Hidrófugo.
- Anticongelante.
- Colorante.

Resistencia orientativa en función de las dosificaciones:

Dosisificación (partes en volumen)	Cemento P-250	Tipo de mortero												
		M-5		M-10		M-20		M-40		M-80		M-160		
		a	b	a	b	a	b	c	a	b	a	b	a	b
Cal								1						
Cal hidráulica tipo II														
Arena	12	15	10	12	8	10	3	6	7	4	4	3	3	
Resistencia Kg/cm ²	5	10	20	40	80	160	5	10	20	40	80	160	160	

Las denominaciones comunes son o bien por su resistencia, tipo de mortero (M-5, M-10, etc.), o bien por su proporción de cemento:arena (1:4, 1:3, 1:6). Se utilizará preferentemente el mortero 1:6, para fábricas de ladrillo, arquetas, pozos etc.

En los morteros para fábricas la consistencia será tal que el asiento en cono de Abrahams sea de 17 ± 2 cm.

Condiciones del proceso de ejecución de las obras

La mezcla podrá realizarse a mano o mecánicamente en hormigonera.

La mezcla será homogénea y sin segregaciones.

Para la elaboración y la utilización de morteros, la temperatura ambiente estará entre 5°C y 40°C.

La hormigonera estará limpia antes de comenzar la elaboración.

Si se elabora a mano, se hará sobre un piso impermeable.

El cemento y la arena se mezclarán en seco hasta conseguir un producto homogéneo de color uniforme. A continuación se añadirá la cantidad de agua estrictamente necesaria para que, una vez batida la masa, tenga la consistencia adecuada para su uso en la obra.

El aditivo se añadirá siguiendo las instrucciones del fabricante, en cuanto a proporciones, momento de incorporación a la mezcla y tiempo de amasado y utilización.

No se mezclarán morteros de distinta composición.

Se utilizará antes de que pasen dos horas desde la amasada.

Control y criterios de aceptación y rechazo

Pruebas de servicio

No hay pruebas de servicio específicas en el proceso de instalación.

Unidad y criterios de medición y abono

m³ de volumen necesario elaborado en la obra.

5. HORMIGONES

Condiciones de los materiales y de las partidas de obra ejecutadas

Mezcla de cemento, áridos, arena, agua y, en su caso, aditivos.

La mezcla será homogénea y sin segregaciones.

En ningún caso la proporción en peso del aditivo será superior al 5% del peso del cemento utilizado.

Los componentes del hormigón, su dosificación, el proceso de fabricación y el transporte estará de acuerdo con las prescripciones de la EHE, tanto si el uso es de hormigón en masa o armado, como con armaduras pretensadas.

Según su resistencia al ataque químico, se clasifican en:

- Hormigones de tipo H: hormigón compacto, de alta durabilidad para su uso en estructuras, cimentaciones y soleras que no estén en contacto con terrenos agresivos.

- Hormigones de tipo HS: hormigón compacto, de alta durabilidad para su uso en estructuras, cimentaciones y soleras que estén en contacto con terrenos agresivos.

La descripción del hormigón puede indicar:

H - n°: resistencia característica estimada a compresión en Kg/cm² a 28 días.

(H-100, H-150 etc).

HP - n°: resistencia a flexotracción al cabo de 28 días (UNE 83-301 y UNE 83-305).

RTB - n°: resistencia a la tracción indirecta al cabo de 28 días (Ensayo Brasileño UNE 83-306).

Resistencia a compresión al cabo de 7 días (UNE 83-304): $\geq 0,65 \times$ resistencia a 28 días.

Resistencia a la flexotracción al cabo de 7 días (UNE 83-301 y UNE 83-305): $\geq 0,8 \times$ resistencia a 28 días.

Consistencias del hormigón:

Consistencia	Asiento en cono de Abrams (UNE 83-313)
Consistencia seca	0 – 2 cm
Consistencia plástica	3 – 5 cm
Consistencia blanda	6 – 9 cm
Consistencia fluida	10 – 15 cm

Contenido de cemento:

Clase de hormigón	Contenido de cemento
Para obras de hormigón en masa	≥ 150 Kg/m ³
Para obras de hormigón ligeramente armado	≥ 200 Kg/m ³
Para obras de hormigón armado o pretensado	≥ 250 Kg/m ³
Para hormigones HP y RTB	≥ 300 Kg/m ³
En todas las obras	≥ 400 Kg/m ³

Relación agua cemento:

Hormigones HP y RTB: $\leq 0,55$.

Otros hormigones: de 0,65 a 0,5.

La relación agua cemento y el contenido mínimo de cemento se ajustará a las indicaciones del cuadro 24.4 de la EHE en función del ambiente donde se utilizará el hormigón.

Condiciones del proceso de ejecución de las obras

No se utilizará hormigón de consistencia fluida en elementos que tengan una función resistente.

Para la elaboración y la utilización de hormigones, la temperatura ambiente estará entre 5°C y 40°C.

Hormigón elaborado en obra con hormigonera:

- La hormigonera estará limpia antes de comenzar la elaboración.

- El orden de vertido de los materiales será: aproximadamente la mitad del agua, el cemento y la arena simultáneamente, la grava y el resto del agua.

- Los aditivos fluidificantes, superfluidificantes e inhibidores del fraguado se añadirán al agua antes de introducirla en la hormigonera.

- El aditivo colorante se añadirá en la hormigonera junto con el cemento y los áridos.

Hormigón elaborado en planta:

- La dosificación de los diferentes materiales se hará por peso, mediante dispositivos automáticos y las básculas tendrán una precisión del 0,5% de la capacidad total de la báscula.

- No se mezclarán hormigones frescos fabricados con cementos incompatibles entre sí.

- Se utilizará antes del inicio del fraguado.

- Como orientación, el inicio del fraguado se sitúa aproximadamente en:

- Hormigones HP y RTB: 1 hora.

- Hormigones H: 1,5 horas.

Hormigón con cenizas volantes:

- La central que suministre el hormigón con cenizas volantes, realizará un control sobre la producción o dispondrá de un sello o marca de conformidad oficialmente homologado a nivel nacional o de un país miembro de la CEE.

- Las cenizas volantes cumplirán las especificaciones de la Norma 83 - 415:

- Contenido de humedad.

- Contenido de SO₃.

- Pérdida por calcinación.

- Finura.

- Índice de actividad resistente.

- Demanda de agua.

- Estabilidad de volumen.

Control y criterios de aceptación y rechazo

Tolerancias:

- Asiento en cono de Abrahams (UNE 83-313):

Consistencia seca: nula.

Consistencia plástica: ± 10 mm.

Consistencia blanda: ± 10 mm.

Consistencia fluida: ± 20 mm.

- Hormigón HP o RTB

Contenido de cemento, en peso: $\pm 1\%$.

Contenido de áridos en peso: $\pm 1\%$.

Contenido de agua: ± 1%.

Contenido de aditivos: ± 3%.

Para hormigones diferentes de HP y RTB, la tolerancia en el contenido de cemento, áridos y agua, cumplirá los valores especificados en la EHE.

Si el hormigón se elabora en planta que disponga de laboratorio propio o externo homologado, no hará falta someter sus materiales correspondientes a control de recepción en obra.

Pruebas de servicio

No hay pruebas de servicio específicas en el proceso de instalación.

Unidad y criterios de medición y abono

m³ de volumen necesario elaborado en la obra o suministrado en obra.

Suministro y almacenamiento

Hormigones de planta:

El fabricante entregará una hoja de suministro con cada carga de hormigón donde se indique:

- Nombre del fabricante o marca comercial.
- Número de la serie de la hoja de suministro.
- Fecha de suministro.
- Nombre del usuario.
- Identificación del vehículo de transporte.
- Cantidad suministrada.
- Especificaciones del hormigón:

Resistencia característica.

Contenido máximo y mínimo de cemento por m³.

Tipo, clase, categoría y marca del cemento.

Consistencia y relación máxima agua/cemento.

Tamaño máximo del árido.

Tipo de aditivo según la UNE 83-200.

- Designación específica del lugar de suministro.

- Cantidad de hormigón de la carga.

- Hora de carga del camión.

- Hora límite para utilizar el hormigón.

Condiciones de los materiales y de las partidas de obra ejecutadas

Madera para entibaciones, apeos, cimbras, andamios, encofrados, demás medios auxiliares y carpintería de armar y de taller.

Condiciones del proceso de ejecución de las obras

No hay condiciones específicas del proceso de instalación.

Control y criterios de aceptación y rechazo

Deberá cumplir las condiciones siguientes:

- Proceder de troncos sanos apeados en sazón.
- Haber sido desecada, por medios naturales o artificiales durante el tiempo necesario hasta alcanzar el grado de humedad preciso para las condiciones de uso a que se destine.
- No presentar signo alguno de putrefacción, atronaduras, carcomas o ataque de hongos.
- Estar exenta de grietas, lupias, y verrugas, manchas o cualquier otro defecto que perjudique su solidez y resistencia. En particular, contendrá el menor número posible de nudos, los cuales, en todo caso, tendrán un espesor inferior a la séptima parte (1/7) de la menor dimensión de la pieza.
- Tener sus fibras rectas y no reviradas o entrelazadas y paralelas a la mayor dimensión de la pieza.
- Presentar anillos anuales de aproximada regularidad, sin excentricidad de corazón ni entrecorteza.
- Dar sonido claro por percusión.
- No se permitirá en ningún caso madera sin descortezar ni siquiera en las entibaciones o apeos.
 - Las dimensiones y forma de la madera serán, en cada caso, las adecuadas para garantizar la resistencia de los elementos de la construcción en madera; cuando se trate de construcciones de carácter definitivo se ajustarán a las definidas en los Planos o las aprobadas por el Director.

- La madera de construcción escuadrada será al hilo, cortada a sierra y de aristas vivas y llenas.

Pruebas de servicio

No hay pruebas de servicio específicas en el proceso de instalación.

Unidad y criterios de medición y abono

m³ de volumen necesario suministrado en obra.

Suministro y almacenamiento

De manera que no se deformen, en lugares secos y ventilados, sin contacto directo con el suelo.

7. MADERA AUXILIAR DE CONSTRUCCIÓN

Condiciones de los materiales y de las partidas de obra ejecutadas

Madera para entibaciones y medios auxiliares.

- Deberá tener dimensiones suficientes para ofrecer la necesaria resistencia para la seguridad de la obra y de las personas.

Madera para encofrados y cimbras

- Tendrá la suficiente rigidez para soportar sin deformaciones perjudiciales las acciones de cualquier naturaleza que puedan producirse en la puesta en obra y vibrado del hormigón.

- La madera para encofrados será preferiblemente de especies resinosa, y de fibra recta. La madera aserrada se ajustará, como mínimo, a la clase I/80, según la Norma UNE 56 525.

- Según sea la calidad exigida a la superficie del hormigón las tablas para el forro o tablero de los encofrados será: a) machihembrada; b) escuadrada con sus aristas vivas y llenas, cepillada y en bruto.

Condiciones del proceso de ejecución de las obras

No hay condiciones específicas del proceso de instalación.

Control y criterios de aceptación y rechazo

Madera para entibaciones y medios auxiliares.

- Se emplearán maderas sanas, con exclusión de alteraciones por pudrición, aunque serán admisibles alteraciones de color, como el azulado en las coníferas.

- Deberá estar exenta de fracturas por compresión.

- Poseerá una durabilidad natural al menos igual a la que presenta el pino «sylvestris».

Madera para encofrados y cimbras.

- Sólo se emplearán tablas de madera cuya naturaleza y calidad o cuyo tratamiento o revestimiento garantice que no se producirán ni alabeos ni hinchamientos que puedan dar lugar a fugas del material fino del hormigón fresco, o a imperfecciones en los paramentos.

- Las tablas para forros o tableros de encofrados estarán exentas de sustancias nocivas para el hormigón fresco y endurecido o que manchen o coloreen los paramentos.

Pruebas de servicio

No hay pruebas de servicio específicas en el proceso de instalación.

Unidad y criterios de medición y abono

m³ de volumen necesario suministrado en obra.

Suministro y almacenamiento

De manera que no se deformen, en lugares secos y ventilados, sin contacto directo con el suelo.

Condiciones de los materiales y de las partidas de obra ejecutadas

Tablón de madera procedente de troncos sanos de fibras rectas, uniformes, apretadas y paralelas.

Condiciones del proceso de ejecución de las obras

No hay condiciones específicas del proceso de instalación.

Control y criterios de aceptación y rechazo

- No presentarán signos de putrefacción, carcoma, hongos, nudos muertos, astillas, gemas ni decoloraciones.

- Se admitirán grietas superficiales producidas por desecación que no afecten las características de la madera.

- Las caras serán planas, escuadradas y tendrán las aristas vivas.

- Los extremos estarán acabados mediante corte de sierra, a escuadra.

- Conservará sus características para el número de usos previstos.

Pruebas de servicio

No hay pruebas de servicio específicas en el proceso de instalación.

Unidad y criterios de medición y abono

m³ de volumen necesario suministrado en obra.

Suministro

De manera que no se alteren sus condiciones.

Almacenamiento

De manera que no se deformen, en lugares secos y ventilados, sin contacto directo con el suelo.

9. LATAS PARA ENCOFRADOS

Condiciones de los materiales y de las partidas de obra ejecutadas

Lata de madera procedente de troncos sanos de fibras rectas, uniformes, apretadas y paralelas.

Condiciones del proceso de ejecución de las obras

No hay condiciones específicas del proceso de instalación.

Control y criterios de aceptación y rechazo

- No presentarán signos de putrefacción, carcoma, hongos, nudos muertos, astillas, gemas ni decoloraciones.

- Se admitirán grietas superficiales producidas por desecación que no afecten las características de la madera.

- Las caras serán planas, escuadradas y tendrán las aristas vivas.

- Los extremos estarán acabados mediante corte de sierra, a escuadra.

- Conservará sus características para el número de usos previstos.

Pruebas de servicio

No hay pruebas de servicio específicas en el proceso de instalación.

Unidad y criterios de medición y abono

m³ de volumen necesario suministrado en obra.

Suministro

De manera que no se alteren sus condiciones

Almacenamiento

De manera que no se deformen, en lugares secos y ventilados, sin contacto directo con el suelo.

10. TABLAS PARA ENCOFRADOS

Condiciones de los materiales y de las partidas de obra ejecutadas

Pieza plana de madera de sección rectangular, mucho más larga que ancha y más ancha que gruesa, sin que esta medida sobrepase una pulgada.

Condiciones del proceso de ejecución de las obras

No hay condiciones específicas del proceso de instalación.

Control y criterios de aceptación y rechazo

- Procederá de troncos sanos de fibras rectas, uniformes, apretadas y paralelas.

- No presentarán signos de putrefacción, carcoma, hongos, nudos muertos, astillas, gemas ni decoloraciones.

- Se admitirán grietas superficiales producidas por desecación que no afecten las características de la madera.

- Las caras serán planas, escuadradas y tendrán las aristas vivas.

- Los extremos estarán acabados mediante corte de sierra, a escuadra.

- Conservará sus características para el número de usos previstos.

Pruebas de servicio

No hay pruebas de servicio específicas en el proceso de instalación.

Unidad y criterios de medición y abono

m² de superficie necesaria suministrado en obra.

Suministro

De manera que no se alteren sus condiciones

Almacenamiento

De manera que no se deformen, en lugares secos y ventilados, sin contacto directo con el suelo.

11. PUNTALES

Condiciones de los materiales y de las partidas de obra ejecutadas

Soportes redondos de madera o metálicos.

Puntales de madera:

- Puntal de madera procedente de troncos sanos de fibras rectas, uniformes, apretadas y paralelas.

Puntal metálico:

- Puntal metálico con mecanismo de regulación y fijación de su altura.

Condiciones del proceso de ejecución de las obras

No hay condiciones específicas del proceso de instalación.

Control y criterios de aceptación y rechazo

Puntales de madera:

- No presentarán signos de putrefacción, carcoma, hongos, nudos muertos, astillas, gemas ni decoloraciones.

- Se admitirán grietas superficiales producidas por desecación que no afecten las características de la madera.

- Los extremos estarán acabados mediante corte de sierra, a escuadra.

- Conservará sus características para el número de usos previstos.

- No presentará más desperfectos que los debidos al número máximo de usos previstos.

Puntal metálico:

- La base y la cabeza del puntal estarán hechos de pletina plana y con agujeros para poderlo clavar si es preciso.

- Conservará sus características para el número de usos previstos.

Pruebas de servicio

No hay pruebas de servicio específicas en el proceso de instalación.

Unidad y criterios de medición y abono

Unidad de cantidad necesaria suministrada en obra.

Suministro

De manera que no se alteren sus condiciones.

Almacenamiento

De manera que no se deformen, en lugares secos y ventilados, sin contacto directo con el suelo.

12. PANELES PARA ENCOFRADO

Condiciones de los materiales y de las partidas de obra ejecutadas

Plafón de acero para encofrado de hormigones, con una cara lisa y la otra con rigidizadores para evitar deformaciones.

Condiciones del proceso de ejecución de las obras

No hay condiciones específicas del proceso de instalación.

Control y criterios de aceptación y rechazo

- Dispondrá de mecanismos para trabar los plafones entre ellos.

- La superficie será lisa y tendrá el espesor, los rigidizadores y los elementos de conexión que sean precisos.

- No presentará más desperfectos que los debidos al número de usos previstos.

- Su diseño será tal que el proceso de hormigonado y vibrado no altere su planeidad ni su posición.

- La conexión entre piezas será suficientemente estanca para no permitir la pérdida apreciable de pasta por las juntas.

Pruebas de servicio

No hay pruebas de servicio específicas en el proceso de instalación.

Unidad y criterios de medición y abono

m² de superficie necesaria suministrado en obra.

Suministro

De manera que no se alteren sus condiciones.

Almacenamiento

De manera que no se alteren sus condiciones, en lugares secos y protegido de la intemperie, sin contacto directo con el suelo.

13. ENCOFRADOS PARA ZANJAS Y MUROS

Condiciones de los materiales y de las partidas de obra ejecutadas

Montaje y desmontaje de los elementos metálicos o de madera que forman el encofrado, para dejar el hormigón visto o para revestir.

La partida incluye todas las operaciones de montaje y desmontaje del encofrado.

Los elementos que forman el encofrado y sus uniones serán suficientemente rígidos y resistentes para soportar, sin deformaciones superiores a las admisibles, las acciones estáticas y dinámicas que comporta su hormigonado.

Su ejecución comprende las operaciones siguientes:

- Limpieza y preparación del plano de apoyo.

- Montaje y colocación de los elementos del encofrado.

- Colocación de los dispositivos de sujeción y arriostramiento.

- Nivelación del encofrado.

- Disposición de aperturas provisionales en la parte inferior del encofrado si fuese necesario.

- Humectación del encofrado.

El interior del encofrado estará pintado con desencofrante antes del montaje, sin que haya goteos. La D.F. autorizará, en cada caso, la colocación de estos productos.

Será suficientemente estanco para impedir una pérdida apreciable de pasta entre las juntas.

El fondo del encofrado estará limpio antes de empezar a hormigonar.

Antes de empezar a hormigonar y antes de desencofrar se requerirá la conformidad de la D.F.

El desencofrado de costeros verticales de elementos de pequeño canto, podrá hacerse a los tres días de hormigonada la pieza, si durante ese tiempo no se han producido temperaturas bajas u otras causas que puedan alterar el normal endurecimiento del hormigón.

Los costeros verticales de gran canto o los costeros horizontales no se retirarán antes de los siete días, con las mismas salvedades citadas.

No se rellenarán las coqueras o defectos que se puedan apreciar en el hormigón al desencofrar, sin la autorización de la D.F.

Los alambres y anclajes del encofrado que hayan quedado fijados al hormigón se cortarán a ras del paramento.

Tablero de madera:

- Las juntas entre las tablas permitirán el hinchamiento de las mismas por la humedad del riego y del hormigón, sin que dejen salir pasta durante el hormigonado. Para evitarlo, se podrá utilizar un sellante adecuado.

Muros de hormigón:

- Se colocarán angulares metálicos en las aristas exteriores del encofrado o por cualquier otro procedimiento eficaz para que las aristas vivas del hormigón resulten bien acabadas.

- La D.F. podrá autorizar el uso de berenjenos para achaflanar las aristas vivas.

- El número de soportes del encofrado y su separación depende de la carga total del elemento. Irán debidamente trabados en los dos sentidos.

Hormigón visto:

- La superficie encofrante de la cara vista será lisa y sin rebabas.

- Las superficies del encofrado en contacto con las caras que quedarán vistas, serán lisas, no tendrán rebabas ni irregularidades.

Condiciones del proceso de ejecución de las obras

Antes de hormigonar se humedecerá el encofrado, en el caso que sea de madera, y se comprobará la situación relativa de las armaduras, el nivel, el aplomado y la solidez del conjunto.

No se transmitirán al encofrado vibraciones de motores.

Quando entre la realización del encofrado y el hormigonado, pasen más de tres meses, se hará una revisión total del encofrado.

Para el control del tiempo de desencofrado, se anotarán en la obra las temperaturas máximas y mínimas diarias mientras duren los trabajos de encofrado y desencofrado, así como la fecha en que se ha hormigonado cada elemento.

El desencofrado del elemento se hará sin golpes ni sacudidas.

Muros de contención:

- Para facilitar la limpieza del fondo del muro se dispondrán aberturas provisionales en la parte inferior del encofrado.

- Se preverán en las paredes laterales de los encofrados ventanas de control que permitan la compactación del hormigón. Estas aberturas se dispondrán con un espaciado vertical y horizontal no más grande de un metro, y se cerrarán cuando el hormigón llegue a su altura.

- En épocas de fuertes vientos se atirantarán con cables o cuerdas los encofrados de los elementos verticales de esbeltez mayor que diez.

Dispondrá de mecanismos para trabar los plafones entre ellos.

La superficie será lisa y tendrá el espesor, los rigidizadores y los elementos de conexión que sean precisos.

No presentará más desperfectos que los debidos al número de usos previstos.

Su diseño será tal que el proceso de hormigonado y vibrado no altere su planeidad ni su posición.

La conexión entre piezas será suficientemente estanca para no permitir la pérdida apreciable de pasta por las juntas.

Control y criterios de aceptación y rechazo

Tolerancias de ejecución:

- Replanteo total de los ejes: ± 50 mm.

- Replanteo parcial de los ejes: ± 20 mm.

- Movimientos locales del encofrado: ≤ 5 mm.

- Movimientos del conjunto (L= luz): $\leq L/1000$.

Zanjas y pozos:

- Dimensiones: - 30 mm.

+ 60 mm.

- Aplomado: ± 10 mm.

- Planeidad: ± 15 mm.

Muros de contención:

- Anchura del muro: ± 20 mm.

- Aplomado: ± 20 mm.

- Planeidad:

- Hormigón visto: ± 5 mm.

- Para revestir: ± 15 mm.

Recalces:

- Replanteo: ± 40 mm.

- Aplomado: ± 20 mm.

- Planeidad:

- Hormigón visto: ± 5 mm.

- Para revestir: ± 15 mm.

Ríostras y basamentos:

- Dimensiones de las trabas: ± 20 mm.

- Dimensiones de los basamentos: ± 10 mm.

- Aplomado: ± 10 mm.
- Planeidad:
- Hormigón visto: ± 5 mm.
- Para revestir: ± 15 mm.

Encepados:

- Dimensiones: ± 20 mm.
- Aplomado: ± 10 mm.
- Planeidad:
- Hormigón visto: ± 5 mm.
- Para revestir: ± 15 mm.

Pruebas de servicio

No hay pruebas de servicio específicas en el proceso de instalación.

Unidad y criterios de medición y abono

m² de superficie medida según las especificaciones de la D.T. y que se encuentre en contacto con el hormigón.

Este criterio incluye los apuntalamientos previos, así como la recogida, limpieza y acondicionamiento de los elementos utilizados.

Suministro

De manera que no se alteren sus condiciones.

Almacenamiento

De manera que no se alteren sus condiciones, en lugares secos y protegido de la intemperie, sin contacto directo con el suelo.

14. ELEMENTOS MODULARES PARA ENTIBACIONES Y APUNTALAMIENTOS

Condiciones de los materiales y de las partidas de obra ejecutadas

Plafón metálico con estructura de rigidización, y elementos de apuntalamiento extensibles.

Su diseño, secciones, colocación de elementos de arriostramiento, etc. serán los adecuados para garantizar que soportará las presiones del terreno en las condiciones más desfavorables, sin deformaciones.

La superficie exterior del plafón será lisa, y no más desperfectos que los debidos al número de usos previstos.

Condiciones del proceso de ejecución de las obras

La conexión entre piezas será mediante un sistema de ensamblaje que garantice la continuidad del sistema una vez montado.

Control y criterios de aceptación y rechazo

Pruebas de servicio

No hay pruebas de servicio específicas en el proceso de instalación.

Unidad y criterios de medición y abono

m² de superficie necesaria suministrado en obra.

Suministro

De manera que no se alteren sus condiciones.

Almacenamiento

Horizontalmente sobre tablas de madera, si se apilan se separarán por maderas.

15. ENCOFRADOS ESPECIALES Y CIMBRAS

Condiciones de los materiales y de las partidas de obra ejecutadas

Moldes, cimbras y elementos especiales para la confección de encofrado, de elementos de hormigón.

Se enumeran los siguientes:

- Moldes circulares para encofrados de pilar, de madera machihembrada, de lamas metálicas y de cartón.
- Moldes metálicos para encofrados de cajas de interceptores, imbornales, sumideros y arquetas de alumbrado y de registro.
- Cimbras sencillas o dobles de entramados de madera o de tableros de madera.
- Encofrados curvos para paramentos con plafones metálicos o con tableros de madera machihembrada.
- Aligeradores cilíndricos de madera.
- Mallas metálicas de acero, de 0,4 ó 0,5 mm de espesor, para encofrados perdidos.

Condiciones del proceso de ejecución de las obras

No hay condiciones específicas del proceso de instalación.

Control y criterios de aceptación y rechazo

- Moldes circulares para encofrados de pilar, moldes metálicos para encofrados de caja y arquetas, cimbras, encofrados curvos para paramento y aligeradores.

- Su diseño será tal que el proceso de hormigonado y vibrado no produzca alteraciones en su sección ni en su posición.

- Tendrá el espesor, los rigidizadores y los elementos de conexión que sean precisos con el fin de absorber los esfuerzos propios de su función.

- La unión de los componentes será suficientemente estanca para no permitir la pérdida de pasta.

- La superficie del encofrado será lisa y no tendrá más desperfectos que los debidos al número de usos previstos.

Moldes y cimbras de madera:

- La madera provendrá de troncos sanos de fibras rectas.
- No presentará signos de putrefacción, carcomas, nudos muertos ni astillas.

Mallas metálicas de acero:

- Panel mallado de chapa de acero laminado en frío con nervios intermedios de refuerzo.
- Su diseño será de forma que su unión con otros elementos y su proceso de hormigonado no produzcan deformaciones de sus nervios ni altere su posición.
- Si debe permanecer en contacto con yeso, éste será neutro, o bien mezclado con cal.

Pruebas de servicio

No hay pruebas de servicio específicas en el proceso de instalación. Unidad y criterios de medición y abono
Moldes metálicos para encofrados de cajas y arquetas, cimbras sencillas o dobles y moldes circulares de cartón para encofrados de pilares: unidad de cantidad necesaria suministrada en obra.

Suministro

De manera que no se alteren sus condiciones.

Almacenamiento

De manera que no se alteren sus condiciones, en lugares secos y protegido de la intemperie, sin contacto directo con el suelo.

Moldes circulares de madera y de lamas metálicas para pilares, aligeradores cilíndricos, malla metálica para encofrado perdido y encofrados curvos para paramentos: m² de superficie necesaria suministrado en obra.

16. ELEMENTOS AUXILIARES PARA ENCOFRADOS Y APUNTALAMIENTOS

Condiciones de los materiales y de las partidas de obra ejecutadas
Elementos auxiliares para el montaje de encofrados y apuntalamientos, y para la protección de los espacios de trabajo.

Se enumeran los siguientes:

- Tensores para encofrados de madera.
- Grapas para encofrados metálicos.
- Flejes de acero laminado en frío con perforaciones, para el montaje de encofrados metálicos.
- Desencofrantes.
- Conjunto de perfiles metálicos desmontables para soporte de encofrado de techos o de casetones recuperables.
- Andamios metálicos.
- Elementos auxiliares para plafones metálicos.
- Tubos metálicos y elementos de unión de 2,3" de ø para confección de entramados, barandillas, soportes.
- Plancha de acero, de 8 a 12 mm de espesor para protección de zanjas, pozos etc.

Condiciones del proceso de ejecución de las obras

No hay condiciones específicas del proceso de instalación.

Control y criterios de aceptación y rechazo

Todos los elementos serán compatibles con el sistema de montaje que utilice el encofrado o apuntalamiento y no disminuirán sus características ni su capacidad portante.

Tensor, grapas y elementos auxiliares para plafones metálicos:

- Tendrán una resistencia y rigidez suficiente para resistir las acciones durante el proceso de hormigonado y las presiones del hormigón.
- No tendrán puntos de oxidación ni falta de recubrimiento en su superficie.
- No tendrán defectos internos o externos que perjudiquen su correcta utilización.

Fleje:

- Será de sección constante y uniforme.
- El ancho será de 10 mm o más y el espesor de 0,7 mm o más.

Desencofrante:

- Barniz antiadherente formado por siliconas o preparado de aceites solubles en agua o grasa diluida.
- No se utilizarán como desencofrantes el gasoil, la grasa común ni productos similares.
- No alterará el aspecto exterior del hormigón ni sus propiedades.

Conjunto de perfiles metálicos:

- Conjunto formado por elementos resistentes que conforman el entramado base de un encofrado para techos.
- Los perfiles serán rectos, con las dimensiones adecuadas a las cargas que deban soportar.

- Estarán protegidos por una capa de imprimación antioxidante.

Andamios:

- Estará constituido por un conjunto de perfiles huecos de acero de alta resistencia.
- Incluirá todos los accesorios necesarios para asegurar su estabilidad e indeformabilidad.
- Todos los elementos estarán protegidos por una capa de imprimación antioxidante.
- Los perfiles serán resistentes a la torsión frente a los distintos planos de carga.

Pruebas de servicio

No hay pruebas de servicio específicas en el proceso de instalación.

Unidad y criterios de medición y abono

Tensores, grapas, elementos auxiliares para plafones metálicos: Unidad de cantidad necesaria suministrada en obra.

- Fleje: m de longitud necesaria suministrada en obra.

- Desencofrante: litros de volumen necesario suministrado en obra.

- Conjunto de perfiles metálicos desmontables: m² de superficie necesaria suministrada en obra.

- Andamio: m³ de volumen necesario suministrado en obra.

Suministro

De manera que no se alteren sus condiciones.

Almacenamiento

En lugar seco, protegido de la intemperie y sin contacto directo con el suelo, de manera que no se alteren sus condiciones.

17. ACEROS PARA ARMADURAS ACTIVAS O PASIVAS

Condiciones de los materiales y de las partidas de obra ejecutadas

Acero en barras lisas o corrugadas para armaduras pasivas o acero en cordones adherentes o no adherentes para tesar.

Acero en barras lisas o corrugadas:

- Las barras no presentarán defectos superficiales, fisuras ni sopladados.
- Características mecánicas de las barras:

Tipo de acero	Límite elástico F _y	Carga unitaria de rotura
AE 215 L	≥2200 Kg/m ²	3400 Kp/cm ²
AEH 400	≥4100 Kg/m ²	4500 Kp/cm ²
AEH 500	≥5100 Kg/m ²	5600 Kp/cm ²
AEH 600	≥6100 Kg/m ²	6700 Kp/cm ²

Alargamiento hasta la rotura (EHE):

- Acero AE 215 L: ≥ 23%.
- Acero AEH 400: ≥ 14%.
- Acero AEH 500: ≥ 12%.
- Acero AEH 600: ≥ 10%.
- Presencia de fisuras después de los ensayos de doblado simple a 180° y de doblado desdoblado a 90° (EHE): Nula.

Acero en barras corrugadas:

- Relación F_s / F_y : ≥ 1,05.

Tensión media de adherencia (EHE):

D < 8 mm: ≥ 70 Kp/cm².

8 ≤ D ≤ 32 mm: ≥ (80 - 1,2 D) Kp/cm².

D > 32 mm: ≥ 42 Kp/cm².

Tensión de rotura de adherencia (EHE):

D < 8 mm: ≥ 115 Kp/cm².

8 ≤ D ≤ 32 mm: ≥ (130 - 1,9 D) Kp/cm².

D > 32 mm: ≥ 69 Kp/cm².

Acero en cordones adherentes o no adherentes:

- Armadura formada por tres o más alambres de acero de alta resistencia, del mismo diámetro, enrollados helicoidalmente, con el mismo paso y sentido de torsión, alrededor de un alambre central recto. El diámetro de este alambre será entre 1,02 y 1,05 del diámetro de los que le rodean.
- Las características geométricas y ponderales se ajustarán a la norma UNE 36-098.

- Las características mecánicas de los cordones cumplirán:

Carga unitaria máxima F_{máx} (UNE 7 - 326): ≥ 16.366 Kp/cm².

Límite elástico F_y : 82%F_{máx} ≤ F_y ≤ 95%F_{máx}.

Alargamiento bajo carga máxima: ≥ 3,5%.

Condiciones del proceso de ejecución de las obras

No hay condiciones específicas del proceso de instalación.

Control y criterios de aceptación y rechazo

Acero en barras lisas o corrugadas:

- Las barras no presentarán defectos superficiales, fisuras ni sopladados.

Acero en barras corrugadas:

- Llevarán grabadas las marcas de identificación del tipo de acero y del fabricante según UNE 36-088.

Acero en cordones adherentes o no adherentes:

- La armadura estará limpia, sin manchas de grasa, aceite, pintura, polvo o cualquier otra materia perjudicial.

Pruebas de servicio

No hay pruebas de servicio específicas en el proceso de instalación.

Unidad y criterios de medición y abono

Acero en barras lisas o corrugadas, o cordones adherentes:

- Kg de peso necesario suministrado en obra.

Acero en cordones no adherentes:

- m de longitud medido según las especificaciones de la D.T.

Suministro

Acero en barras lisas o corrugadas:

- El fabricante facilitará para cada partida de acero, los certificados de homologación y garantía que justifiquen el cumplimiento de las exigencias de la normativa vigente.
- Durante el transporte y almacenamiento las armaduras se protegerán adecuadamente de la lluvia, la humedad del suelo y de la agresividad de la atmósfera ambiental.

Acero en cordones adherentes o no adherentes:

- Embalado en rollos autodesenrollables, protegidos de la humedad, el deterioro, la contaminación y las grasas. Irá acompañado de un certificado del fabricante garantizando sus características.

Almacenamiento

- En lugar seco, protegido de la intemperie y sin contacto directo con el suelo, de manera que no se alteren sus condiciones.
- Se clasificarán según el tipo, calidad, diámetro y procedencia. Acero en cordones adherentes o no adherentes:
- En locales ventilados sin contacto directo con el suelo y clasificado según tipos, clases y lotes.

18. ACEROS FERRALLADOS O TRABAJADOS EN OBRA

Condiciones de los materiales y de las partidas de obra ejecutadas

Barras o conjuntos de barras montadas, cortadas y conformadas, para elementos de hormigón armado, elaboradas en la obra.

Condiciones del proceso de ejecución de las obras

El doblado se hará en frío y a velocidad moderada.

No se enderezarán los codos excepto si se puede verificar que se realizará sin daños.

Control y criterios de aceptación y rechazo

El diámetro interior de doblado de las barras (D_i) cumplirá:

Clase de acero	D diámetro nominal de la barra	
Acero AE 215 L o Acero AEH 400		Di ≥ 10D
Acero AAEH 500	D ≤ 25 mm	Di ≥ 10D
	D > 25 mm	Di ≥ 12D
Acero AAEH 600	D ≤ 12 mm	Di ≥ 10D
	12 mm < D ≤ 25 mm	Di ≥ 11D
	D > 25 mm	Di ≥ 12D
Para todos los aceros		Di ≥ (2F _{yk} /3F _{ck})xD(*)

(*)Este último valor puede reducirse aplicando un coeficiente de 0,6 si el recubrimiento lateral de la barra doblada es > 2D.

Siendo:

F_{yk} = límite elástico del acero.

F_{ck} = resistencia de proyecto del hormigón.

El diámetro interior de doblado de los estribos (D_i) cumplirá:

Diámetro de barra (D)	Diámetro interior de doblado		
	AEH 400	AEH 500	AEH 600
D ≤ 12 mm	≥ 2,5 D	≥ 3 D	≥ 4 D
12mm < D ≤ 16mm	≥ 3 D	≥ 4 D	≥ 5 D
16mm < D ≤ 25mm	≥ 4 D	≥ 5 D	≥ 6 D
D > 25 mm	≥ 5 D	≥ 6 D	≥ 7 D

En cualquier caso el diámetro de doblado será ≥ 3 cm.

Pruebas de servicio

No hay pruebas de servicio específicas en el proceso de instalación.

Unidad y criterios de medición y abono

Kg de peso necesario elaborado en obra, calculado con el peso unitario teórico o cualquier otro criterio expresamente aceptado por la D.F.

Este criterio incluye las pérdidas de material debidas a las operaciones específicas de estos trabajos, como recortes, ligados y solapes.

Suministro y almacenamiento

No hay instrucciones específicas para el suministro y almacenamiento.

19. ACEROS MALLAS ELECTROSOLDADAS EN OBRA

Condiciones de los materiales y de las partidas de obra ejecutadas

Malla de barras corrugadas que se cruzan perpendicularmente, unidas por medio de soldadura eléctrica en los puntos de contacto, elaboradas en obra.

Condiciones del proceso de ejecución de las obras

El doblado se hará en frío y a velocidad moderada.

No se enderezarán los codos excepto si se puede verificar que se realizará sin daños.

Control y criterios de aceptación y rechazo

Las barras no presentarán defectos superficiales, fisuras ni sopladados.

En ningún caso aparecerán principios de fisuración.

El diámetro interior de doblado de las barras D_i, cumplirá:

Di ≥ 10D.

Di ≥ (2 F_{yk} / 3 F_{ck}) x D.

Este último valor puede reducirse aplicando un coeficiente de 0,6 si el recubrimiento lateral de la barra doblada es > 2D.

Siendo:

F_{yk} = límite elástico del acero.

F_{ck} = resistencia de proyecto del hormigón.

D = diámetro nominal de la barra.

Pruebas de servicio

No hay pruebas de servicio específicas en el proceso de instalación.

Unidad y criterios de medición y abono

m² de superficie necesaria elaborada en obra.

Suministro

El fabricante facilitará para cada partida de acero, los certificados de homologación y garantía que justifiquen el cumplimiento de las exigencias de la normativa vigente.

Durante el transporte y almacenamiento las armaduras se protegerán adecuadamente de la lluvia, la humedad del suelo y de la agresividad de la atmósfera ambiental.

Almacenamiento

En lugar seco, protegido de la intemperie y sin contacto directo con el suelo, de manera que no se alteren sus condiciones.

20. ACEROS MALLAS ELECTROSOLDADAS

Condiciones de los materiales y de las partidas de obra ejecutadas

Malla de barras corrugadas que se cruzan perpendicularmente, unidas por medio de soldadura eléctrica en los puntos de contacto.

Características de los nudos (UNE 36-462):

- Carga de rotura de los nudos: 0,3 x S m x R e .

S m : área de la sección transversal nominal del elemento sometido a tracción, barra de mayor diámetro de las del nudo.

R e : límite elástico garantizado de los nudos.

- Número máximo de nudos sin soldar o desenganchados: 2% del total.

- Número máximo de nudos sin soldar o desenganchados en una barra: 20% del total.

Anchura del panel: 2,15 m.

Longitud del panel: 6 m.

Prolongación de las barras longitudinales más allá de la última barra transversal: 1/2 retícula.

Prolongación de las barras transversales más allá de la última barra longitudinal: 25mm.

Las características mecánicas de las barras cumplirán:

- Carga unitaria de rotura F_s (EHE):

Acero AEH 500 T: 5600 Kp/cm².

Acero AEH 600 T: 6600 Kp/cm².

Presencia de fisuras después de los ensayos de doblado simple a 180° y de doblado desdoblado a 90° (EHE): Nula.

- Tensión media de adherencia (EH-91 o EP-93):

$D < 8 \text{ mm} : \geq 70 \text{ Kp/cm}^2$.

$8 \leq D \leq 32 \text{ mm} : \geq (80 - 1,2 D) \text{ Kp/cm}^2$.

- Tensión de rotura por adherencia (EHE):

$D < 8 \text{ mm} : \geq 115 \text{ Kp/cm}^2$.

$8 \leq D \leq 32 \text{ mm} : \geq (130 - 1,9 D) \text{ Kp/cm}^2$.

Cumplirán la relación F_s/F_t y el porcentaje de alargamiento especificados en la EHE.

La sección real de cada barra, y del conjunto de éstas para cada malla, será $\geq 95\%$ de la sección nominal.

Condiciones del proceso de ejecución de las obras

No hay condiciones específicas del proceso de instalación.

Control y criterios de aceptación y rechazo

Las barras no presentarán defectos superficiales, fisuras ni sopladados.

Tolerancias:

Longitud de corte L: $L \leq 6m \pm 20 \text{ mm}$

$L > 6m \pm 30 \text{ mm}$

Pruebas de servicio

No hay pruebas de servicio específicas en el proceso de instalación.

Unidad y criterios de medición y abono

m² de superficie necesaria suministrada en obra.

Suministro

El fabricante facilitará para cada partida de acero, los certificados de homologación y garantía que justifiquen el cumplimiento de las exigencias de la normativa vigente.

Cada panel llevará una etiqueta con la marca del fabricante y la designación de la malla.

Durante el transporte y almacenamiento las armaduras se protegerán adecuadamente de la lluvia, la humedad del suelo y de la agresividad de la atmósfera ambiental.

Almacenamiento

En lugar seco, protegido de la intemperie y sin contacto directo con el suelo, de manera que no se alteren sus condiciones.

Se clasificarán según el tipo, calidad, diámetro y procedencia.

21. PLANCHAS Y PERFILES DE ACERO LAMINADO

Condiciones de los materiales y de las partidas de obra ejecutadas

Perfil de acero laminado en caliente para usos estructurales.

Perfil de acero conformado en frío a partir de una banda de acero laminado en caliente para usos estructurales.

La designación actual de los aceros laminados comprende:

S: como identificación del acero estructural ("structural steel").

Tipo: en función de las características mecánicas, expresándose por el valor mínimo garantizado del límite elástico, en Mpa (N/mm²).

S 185 S 235 S 275 S 335 S 360

Grado: se determina por la soldabilidad y la resiliencia. En algunos tipos se establecen diferentes grados y subgrados.

Clases de acero existentes:

TIPO	GRADO	SUBGRADO	DESIGNACIÓN	CARACTERÍSTICAS
S185			S185	acero de base, sin prescripción especial
S235	JR		S235JR	acero de base, sin prescripción especial
		JRG1	S235JRG1	acero efervescente
		JRG2	S235JRG2	acero efervescente no comprimido
	JO	S235JO	acero de calidad	
	J2	J2G3	S235J2G3	acero de calidad (clamado)
		J2G4	S235J2G4	acero de calidad (calmado)
S275	JR		S275JR	acero de base, sin prescripción especial
		JO	S275JO	acero de calidad
	J2	J2G3	S275J2G3	acero de calidad (clamado)
		J2G4	S275J2G4	acero de calidad (calmado)
S355			S355JR	acero de base, sin prescripción especial
	JO		S355JO	acero de calidad
	J2	J2G3	S355J2G3	acero de calidad (clamado)
		J2G4	S355J2G4	acero de calidad (calmado)
	K2	K2G3	S355K2G3	acero de calidad (clamado)
		K2G4	S355K2G4	acero de calidad (calmado)
E295			E295	acero de base, sin prescripción especial
E335			E335	acero de base, sin prescripción especial
E360			E360	acero de base, sin prescripción especial

Los tipos S 235, S 275 y S 355 son aptos para estructuras metálicas.

Los S 185, E295, E335 y E 360 no son aptos para estructuras metálicas.

El fabricante garantizará las características mecánicas y la composición química del perfil.

No presentará defectos internos o externos que perjudiquen su correcta utilización.

La capa de imprimación antioxidante debe cubrir uniformemente todas las superficies de la pieza. No presentará fisuras, bolsas ni otros desperfectos. Antes de aplicar la capa de imprimación se habrán eliminado las incrustaciones de cualquier material, los restos de grasa, óxido y polvo.

Perfiles laminados:

La composición química de los aceros cumplirá lo especificado en la norma NBE-EA-95.

Correspondencia entre las designaciones de la Norma básica y la UNE EN 10025:

Designación según NBE EA-95	Designación según UNE-EN 10025
A37b	S235JR
-	S235JRG2
A37c	S235JO
A37d	S235J2G3
A42b	-
A42c	-
A42d	-
(2)	S275JR
(2)	S275JO
(2)	S275J2G3
A52b	S355JR
A52c	S355JO
A52d	S355J2G3

Los aceros A 37, A 42 y A 52, son aptos para estructuras metálicas, siendo el más usual el grado b.

Resistencia a la tracción (UNE 7-474):

Acero A-42b $\geq 42 \text{ Kp/mm}^2$

$< 53 \text{ Kp/mm}^2$

Acero A-52b $\geq 52 \text{ Kp/mm}^2$

$< 62 \text{ Kp/mm}^2$

Límite elástico para diferentes espesores "e" (UNE 7-474):

Acero A-42b	$e \leq 16 \text{ mm}$	$\geq 26 \text{ Kp/mm}^2$
	$16 \text{ mm} < e \leq 40 \text{ mm}$	$\geq 25 \text{ Kp/mm}^2$
	$40 \text{ mm} < e \leq 63 \text{ mm}$	$\geq 24 \text{ Kp/mm}^2$
Acero A-52b	$e \leq 16 \text{ mm}$	$\geq 36 \text{ Kp/mm}^2$
	$16 \text{ mm} < e \leq 40 \text{ mm}$	$\geq 35 \text{ Kp/mm}^2$
	$40 \text{ mm} < e \leq 63 \text{ mm}$	$\geq 34 \text{ Kp/mm}^2$

Alargamiento a la rotura en probeta longitudinal para espesores "e" (UNE 7-474)

Acero A-42b	$e \leq 40 \text{ mm}$	$\geq 24\%$
	$40 \text{ mm} < e \leq 63 \text{ mm}$	$\geq 23\%$
Acero A-52b	$e \leq 40 \text{ mm}$	$\geq 22\%$
	$40 \text{ mm} < e \leq 63 \text{ mm}$	$\geq 21\%$

Resiliencia (temperatura de los ensayos +20°C, 0°C y - 20°C):

- Energía absorbida: $\geq 2,8 \text{ Kpm}$.

Doblado satisfactorio para un espesor "A" sobre mandril (UNE 7-472):

Probeta longitudinal	Acero A-42b	2,0A
	Acero A-52b	2,5 ^a
Probeta transversal	Acero A-42b	2,5 ^a
	Acero A-52b	3,0A

Perfiles conformados:

La composición química de los aceros cumplirá lo especificado en la norma NBE-EA-95.

Resistencia a la tracción (UNE 7-474): $\geq 37 \text{ Kp/mm}^2$.

Límite elástico (UNE 7-474): $\geq 24 \text{ Kp/mm}^2$.

Alargamiento hasta la rotura (UNE 7-474): $\geq 26\%$.

Perfiles galvanizados:

El recubrimiento de zinc será homogéneo y continuo en toda la superficie. No se apreciarán grietas, exfoliaciones ni desprendimientos del recubrimiento.

Características del galvanizado:

- Protección del galvanizado: $\geq 275 \text{ g/m}^2$.

- Pureza del zinc: $\geq 98,5 \%$

Condiciones del proceso de ejecución de las obras

No hay condiciones específicas del proceso de instalación.

Control y criterios de aceptación y rechazo

Tolerancias:

Perfiles laminados

- Dimensiones y pesos: según norma NBE- EA-95.

Perfiles conformados:

- Resistencia a la tracción, acero A/37b: 300 Kp/cm².

- Dimensiones y peso: según norma NBE- EA-95.

Pruebas de servicio

No hay pruebas de servicio específicas en el proceso de instalación.

Unidad y criterios de medición y abono

Kg de peso necesario suministrado en la obra, calculado según las especificaciones de la D.T., de acuerdo con los siguientes criterios:

el peso unitario para su cálculo tiene que ser el teórico,

para poder usar otro valor diferente al teórico, hace falta la aceptación expresa de la D.F.

Este criterio incluye las pérdidas de material debidas a las operaciones específicas de estos trabajos, como recortes.

Suministro

Llevará marcadas en relieve:

- Las siglas del fabricante.
- El símbolo de la clase de acero.
- El tipo de perfil.

Se acompañará siempre el certificado de la garantía del fabricante.

Almacenamiento

En lugar seco, sin contacto directo con el suelo y protegido contra la intemperie, de manera que no se alteren sus condiciones.

22. VALLAS DE ACERO

Condiciones de los materiales y de las partidas de obra ejecutadas

Perfiles y malla de acero electrosoldada que forman el enrejado.

Puerta de plancha preformada de acero galvanizado de 0,6 mm de espesor con nervaduras.

Tendrá una superficie lisa y uniforme.

No presentará golpes, poros, y otras deformaciones o defectos externos que perjudiquen su correcta utilización.

Enrejado de acero galvanizado:

- El recubrimiento de zinc será homogéneo y continuo en toda la superficie. No se apreciarán grietas, exfoliaciones ni desprendimientos del recubrimiento.
- Todas las soldaduras se tratarán con pintura de polvo de zinc con resinas (galvanizado en frío).

Protección de galvanizado: $\geq 385 \text{ g/m}^2$.

Protección de galvanizado en las soldaduras: $\geq 345 \text{ g/m}^2$.

Pureza del zinc: $\geq 98,5 \%$.

Enrejado de acero pintado:

- Estará protegido con una mano de pintura antioxidante y dos de esmalte.
- La capa de imprimación antioxidante debe cubrir uniformemente todas las superficies de la pieza. No presentará fisuras, bolsas ni otros desperfectos.
- Antes de aplicar la capa de imprimación se habrán eliminado las incrustaciones de cualquier material, los restos de grasa, óxido y polvo.

Condiciones del proceso de ejecución de las obras

Se consideran incluidas en esta unidad de obra las operaciones siguientes:

- Replanteo.
- Colocación del elemento.
- Formación de las bases para los soportes o del agujero en la obra.
- Colocación de los elementos que forman el enrejado.
- Tensado del conjunto.

La reja quedará bien fijada al soporte. Estará aplomada y con los ángulos y niveles previstos.

Los montantes quedarán verticales, con independencia de la pendiente del terreno o rasante.

Cuando la reja vaya colocada sobre dados de hormigón, los soportes se empotrarán a estas bases que no quedarán visibles.

En el caso que la malla sea de simple torsión, el cercado tendrá montantes de tensión y refuerzo repartidos uniformemente en los tramos rectos y en las esquinas.

Estos montantes estarán reforzados con tornapuntas.

Longitud del anclaje de los soportes:

Altura de la reja	Longitud de anclaje
1,5 m	$\geq 30 \text{ cm}$
1,8 a 2,0 m	$\geq 35 \text{ cm}$

Enrejado anclado en obra:

- Distancia entre soportes: 2 m.

Enrejado con malla de simple torsión:

- Distancia entre soportes tensores: 30 - 48 m.
- Número de cables tensores: 3.
- Número de grapas de sujeción de la tela por montante: 7.

Durante todo el proceso de montaje, se garantizará la protección contra los empujes e impactos mediante anclajes y se mantendrá el aplomado con ayuda de elementos auxiliares.

Control y criterios de aceptación y rechazo

Tolerancias de ejecución:

- Distancia entre soportes:

Tipo de reja	tolerancia
Malla simple torsión	$\pm 20 \text{ mm}$
Bastidor de 2x1,8 m	$\pm 2 \text{ mm}$
Bastidor de 2,5x1,5 m 2,65x1,5 m, 2,65x1,8 m	$\pm 5 \text{ mm}$

- Replanteo: $\pm 10 \text{ mm}$.
- Nivel: $\pm 5 \text{ mm}$.
- Aplomado: $\pm 5 \text{ mm}$.

Pruebas de servicio

No hay pruebas de servicio específicas en el proceso de instalación.

Unidad y criterios de medición y abono

m de longitud medida según las especificaciones de la D.T.

Suministro y almacenamiento

No hay instrucciones específicas para el suministro y almacenamiento.

23. TUBERÍAS Y ACCESORIOS PARA INSTALACIONES:

TUBOS DE FIBROCEMENTO

Condiciones de los materiales y de las partidas de obra ejecutadas

Tubo cilíndrico de cemento reforzado con fibras de amianto. Los dos extremos tendrán mecanizadas las superficies exteriores correspondientes a la junta de unión.

Conjunto de accesorios (codo, derivaciones, reducciones etc.) utilizados para la total ejecución de la red a la que pertenezcan.

El diámetro nominal (DN) correspondiente al diámetro interior sin contar las tolerancias, será:

	Diámetros nominales (mm)
Norma MOPT	50, 60, 70, 80, 100, 125, 150, 175, 200, 250, 300, 350, 400, 450, 500, 600, 700, 800, 900, 1000
Norma UNE 88-203	50, 60, 70, 80, 100, 125, 150, 175, 200, 250, 300, 350, 400, 450, 500, 600, 700, 800, 900, 1000, 1100, 1200

El espesor debe cumplir las tensiones de trabajo que determina la normativa vigente.

Las presiones normalizadas o presiones nominales (Pn) son las siguientes:

	Presiones normalizadas o nominales
Norma MOPT	5, 10, 15, 20, 25, 30
Norma UNE 88-203	5, 6, 8, 10, 12, 15, 18, 20, 25, 30, 35

Las presiones de trabajo (Pt) deben ser $\geq 0,5 \times$ Presión nominal.

Condiciones del proceso de ejecución de las obras

La descarga y manipulación de los tubos se hará de forma que no sufran golpes.

Antes de bajar los tubos a la zanja, la D.F. los examinará rechazando los que presenten algún defecto.

Antes de la colocación de los tubos se comprobará que la rasante, la anchura, la profundidad y el nivel freático de la zanja corresponden a los especificados en la D.T. En caso contrario se avisará a la D.F.

El fondo de la zanja estará limpio antes de bajar los tubos.

Control y criterios de aceptación y rechazo

La superficie interior será regular y lisa; se admitirán pequeñas irregularidades que no disminuyan la calidad funcional del tubo

Las tolerancias de dimensiones en el diámetro exterior de los tubos medido en sus extremos, son las especificadas a continuación:

DN (mm)	Tolerancia diámetro exterior (mm)
≤ 300	$\pm 0,6$
De 350 a 500	$\pm 0,8$
De 600 a 700	$\pm 1,0$
> 700	$\pm 1,0$

Tolerancias en la longitud: + 5 mm - 20 mm.

Pruebas de servicio

No hay pruebas de servicio específicas en el proceso de instalación.

Unidad y criterios de medición y abono

Tubos: m de longitud necesaria suministrada en obra.

Accesorios: unidad compuesta por el número de piezas necesaria para montar 1 m de tubo

Suministro

Cada tubo llevará marcados de forma indeleble y visible lo siguiente:

- Nombre del fabricante o marca comercial.
- Diámetro nominal.
- Clase.
- Fecha de fabricación.

Almacenamiento

Tubos: en lugares protegidos de impactos. Se apilarán horizontal y paralelamente sobre superficies planas.

Accesorios: en lugares protegidos de impactos, lluvias, humedades y rayos del sol.

24. TUBOS Y ACCESORIOS DE POLIETILENO PE

El polietileno es una resina termoplástica, de acuerdo con su grado de cristalinidad se clasifica en:

PEBD Polietileno de baja densidad.

PEMD Polietileno de media densidad.

PEAD Polietileno de alta densidad.

TUBOS Y ACCESORIOS DE POLIETILENO DE BAJA DENSIDAD

Condiciones de los materiales y de las partidas de obra ejecutadas

Tubo extruido de polietileno de baja densidad para transporte y distribución de agua a presiones hasta 40°C, con uniones soldadas o conectadas a presión.

Conjunto de accesorios (codo, derivaciones, reducciones etc.) utilizados para la total ejecución de la red a la que pertenezcan.

Material (UNE 53-188): polietileno de baja densidad + negro de carbono.

Contenido de negro de carbono (UNE 53-375): 2,5% en peso.

Presión de trabajo en función de la temperatura de utilización:

Temperatura de utilización	Presión de trabajo
$-0^{\circ}\text{C} < T \leq 20^{\circ}\text{C}$	$1 \times P_n$
$-20^{\circ}\text{C} < T \leq 25^{\circ}\text{C}$	$0,75 \times P_n$
$-25^{\circ}\text{C} < T \leq 30^{\circ}\text{C}$	$0,56 \times P_n$
$-30^{\circ}\text{C} < T \leq 35^{\circ}\text{C}$	$0,44 \times P_n$
$-35^{\circ}\text{C} < T \leq 40^{\circ}\text{C}$	$0,36 \times P_n$

Índice de fluidez (UNE 53-200 a 190°C con peso = 2,160 Kg): $\leq 1,0$ g/10 min.

Resistencia a la tracción: ≥ 10 Mpa.

Alargamiento a la rotura: $\geq 350\%$.

Estanqueidad (a presión $0,6 \times P_n$): sin pérdidas durante un minuto.

Temperatura de trabajo: $\leq 40^\circ\text{C}$.

Espesor de la pared:

Presión de la prueba hidráulica a 20°C :

DN mm	PN 4 bar	PN 6 bar	PN 10 bar
16	-	2,0	2,2
20	-	2,0	2,8
25	2,0	2,3	3,5
32	2,0	2,9	4,4
40	2,4	3,7	5,5
50	3,0	4,6	6,9
63	3,8	5,8	8,6

Presión nominal tubo (bar)	Presión de prueba a 20°C (bar)
4	10,5
6	19
10	30

Coefficiente de dilatación lineal: $0,2$ mm/m $^\circ\text{C}$.

Peso (P) en Kg/m:

DN mm	PN 4 bar	PN 6 bar	PN 10 bar
20	-	0,12	0,16
25	0,15	0,19	0,24
32	0,19	0,27	0,39
40	0,30	0,42	0,61
50	0,48	0,65	0,95
63	0,74	1,03	1,50

Condiciones del proceso de ejecución de las obras

No hay condiciones específicas del proceso de instalación.

Control y criterios de aceptación y rechazo

La superficie será regular y lisa; sin ondulaciones. No tendrá burbujas, grietas ni otros defectos.

Tolerancias: Diámetro nominal exterior:

DN (mm)	Tolerancia máxima (mm)
16	+0,3
20	+0,3
25	+0,3
32	+0,3
40	+0,4
50	+0,5
63	+0,6

Espesor de la pared:

Espesor nominal e (mm)	Tolerancia máxima (mm)
2,0	+0,4
2,2	+0,5
2,3	+0,5
2,4	+0,5
2,8	+0,5
2,9	+0,5
3,0	+0,5
3,5	+0,6
3,7	+0,6
3,8	+0,6
4,4	+0,7
4,6	+0,7
5,5	+0,8
5,8	+0,8
6,9	+0,9
8,6	+1,1

Ovalación absoluta par tubo recto

DN (mm)	Ovalación (mm)
16	$\pm 0,4$
20	$\pm 0,4$
25	$\pm 0,5$
32	$\pm 0,7$
40	$\pm 0,8$
50	$\pm 1,0$
63	$\pm 1,3$
Ovalación absoluta para tubo enrollado	
DN (mm)	Ovalación (mm)
16	$\pm 1,0$
20	$\pm 1,2$
32	$\pm 2,0$

40	$\pm 2,4$
50	$\pm 3,0$
63	$\pm 3,8$

La verificación de las medidas se hará de acuerdo con la UNE 53-131.

Antes de bajar los tubos a la zanja, la D.F. los examinará rechazando los que presenten algún defecto.

La descarga y manipulación de los tubos se hará de forma que no sufran golpes.

Pruebas de servicio

No hay pruebas de servicio específicas en el proceso de instalación.

Unidad y criterios de medición y abono

Tubos: m de longitud necesaria suministrada en obra.

Accesorios: unidad compuesta por el número de piezas necesaria para montar 1 m de tubo.

Suministro

Cada tubo llevará marcados de forma indeleble y visible lo siguiente:

- Referencia del material, PE 32.

- Diámetro nominal.

- Espesor nominal.

- Presión nominal.

- UNE 53-131.

- Nombre del fabricante.

- Año de fabricación.

Se suministrará en rollos o tramos rectos.

Almacenamiento

En lugares protegidos de impactos.

Los tramos rectos se apilarán horizontal sobre superficies planas y la altura de la pila será $\leq 1,5$ m.

Los rollos se colocarán horizontalmente sobre superficies planas.

Accesorios: en lugares protegidos de impactos, lluvias, humedades y rayos del sol.

TUBOS Y ACCESORIOS DE POLIETILENO DE MEDIA DENSIDAD

Condiciones de los materiales y de las partidas de obra ejecutadas

Tubo extruido de polietileno de media densidad para canalizaciones enterradas de transporte y distribución de combustibles gaseosos a temperaturas hasta 40°C .

Conjunto de accesorios (codo, derivaciones, reducciones etc.) utilizados para la total ejecución de la red a la que pertenezcan.

Material (UNE 53-188): polietileno de densidad entre 931 y 940 Kg/m³.

Presión máxima de servicio:

DN (mm)	Presión máxima de trabajo (bar)					
	26		SDR 17,6		11	
	Espesor nominal (mm)	Tolerancia de espesor (mm)	Espesor nominal (mm)	Tolerancia de espesor (mm)	Espesor nominal (mm)	Tolerancia de espesor (mm)
≤ 180	-	-	4	-	4	-
200	1	-	4	-	4	-
225	1	-	4	-	4	-
250	1	-	4	-	4	-
280	1	-	3,5	-	4	-
315	1	-	3,5	-	4	-
355	1	-	3	-	4	-
400	1	-	3	-	4	-

Presiones nominales y tolerancias máximas de espesor de pared:

DN (mm)	Presión máxima de trabajo (bar)					
	26		SDR 17,6		11	
	Espesor nominal (mm)	Tolerancia de espesor (mm)	Espesor nominal (mm)	Tolerancia de espesor (mm)	Espesor nominal (mm)	Tolerancia de espesor (mm)
20	-	-	-	-	2,0	+0,40
25	-	-	-	-	2,3	+0,50
32	-	-	-	-	3,0	+0,50
40	-	-	2,3	0,5	3,7	+0,60
50	-	-	2,9	0,5	4,6	+0,70
63	-	-	3,6	0,6	5,8	+0,80
75	-	-	4,3	0,7	6,8	+0,90
90	-	-	5,2	0,8	8,2	+1,10
110	-	-	6,3	0,9	10,0	+1,20
125	-	-	7,1	1,0	11,4	+1,40
140	-	-	8,0	1,0	12,7	+1,50
160	-	-	9,1	1,2	14,6	+1,70
180	-	-	10,3	1,3	16,4	+1,90
200	7,7	1,0	11,4	1,4	18,2	+2,10
225	8,6	1,1	12,9	1,5	20,5	+2,30
250	9,6	1,2	14,2	1,7	22,7	+2,50
280	10,7	1,3	16	1,8	25,4	+2,80
315	12,1	1,5	17,9	2,0	28,6	+3,10
355	13,6	1,6	20,2	2,3	32,2	+3,50
400	15,3	1,8	22,8	2,5	36,4	+3,90

Pesos de los tubos:

DN (mm)	Peso (Kg/m)	
	SDR 17,6	SDR 11
25	-	0,169
32	-	0,276
40	-	0,424
50	-	0,659
63	0,681	1,04
75	0,966	1,468
90	1,372	2,099
110	2,058	3,112
125	2,63	4,03
140	3,3	5,06
160	4,3	6,59
180	5,42	8,33
200	6,71	10,27

Índice de fluidez (UNE 53-200): $\pm 30\%$.

Resistencia a la tracción: ≥ 15 Mpa.

Alargamiento a la rotura: $\geq 500\%$.

Temperatura de trabajo: $\leq 40^\circ\text{C}$.

Estabilidad térmica (a 210°C): ≥ 10 min.

Condiciones del proceso de ejecución de las obras

No hay pruebas de servicio específicas en el proceso de instalación.

Control y criterios de aceptación y rechazo

La superficie será regular y lisa; sin ondulaciones. No tendrá burbujas, grietas ni otros defectos.

Tolerancias:

- Densidad (UNE 53 - 020): ± 3 Kg/m³.

- Diámetro nominal exterior y ovalación:

DN (mm)	Tolerancia (mm)	Ovalación absoluta (mm)	
		Tubo recto	Tubo en bobinas
20	+0,3	$\pm 0,5$	$\pm 1,2$
25	+0,3	$\pm 0,6$	$\pm 1,5$
32	+0,3	$\pm 0,8$	$\pm 2,0$
40	+0,4	$\pm 1,0$	$\pm 2,4$
50	+0,5	$\pm 1,2$	$\pm 3,0$
63	+0,6	$\pm 1,6$	$\pm 3,8$
75	+0,7	$\pm 1,8$	$\pm 4,5$
90	+0,9	$\pm 2,2$	$\pm 5,4$
110	+1,0	$\pm 2,7$	$\pm 6,6$
125	+1,2	$\pm 3,0$	$\pm 7,5$
140	+1,3	$\pm 3,4$	-
160	+1,5	$\pm 3,9$	-
180	+1,7	$\pm 4,4$	-
200	+1,8	$\pm 4,8$	-
225	+2,1	$\pm 5,4$	-
250	+2,3	$\pm 6,0$	-
280	+2,6	$\pm 6,8$	-
315	+2,9	$\pm 7,7$	-
355	+3,2	$\pm 8,7$	-
400	+3,2	$\pm 9,6$	-

- Desviación de corte en el extremo del tubo:

DN (mm)	Desviación máxima (mm)
≤ 110	± 2
De 125 a 160	± 3
De 180 a 200	± 4
De 225 a 315	± 5
> 315	± 7

La verificación de las medidas se hará de acuerdo con la UNE 53-333.

Antes de bajar los tubos a la zanja, la D.F. los examinará rechazando los que presenten algún defecto.

La descarga y manipulación de los tubos se hará de forma que no sufran golpes.

Pruebas de servicio

No hay pruebas de servicio específicas en el proceso de instalación.

Unidad y criterios de medición y abono

Tubos: m de longitud necesaria suministrada en obra.

Accesorios: unidad compuesta por el número de piezas necesaria para montar 1 m de tubo.

Suministro

Se suministrará en rollos de longitud < 100 m o en tramos rectos de longitudes 8, 10 ó 12 m.

Cada tubo llevará marcados de forma indeleble y visible a una distancia interior a 1 m del extremo, lo siguiente:

- Referencia del material, MDPE.

- La inscripción: GAS.

- UNE 53-333.

- SDR y Diámetro nominal.

- Nombre del fabricante.

- Año de fabricación.

- Color de marcado negro para tubos SDR 17,6 y rojo para tubos SDR11.

Almacenamiento

En lugares protegidos de impactos.

Los tramos rectos se apilarán horizontal sobre superficies planas y la altura de la pila será $\leq 1,5$ m

Los rollos se colocarán horizontalmente sobre superficies planas.

Accesorios: en lugares protegidos de impactos, lluvias, humedades y rayos del sol.

TUBOS Y ACCESORIOS DE POLIETILENO DE ALTA DENSIDAD PE

Condiciones de los materiales y de las partidas de obra ejecutadas

Tubo extruido de polietileno de alta densidad para transporte y distribución de agua a presión a temperaturas hasta 45°C , con uniones soldadas o conectadas a presión.

Conjunto de accesorios (codo, derivaciones, reducciones, etc.) utilizados para la total ejecución de la red a la que pertenezcan.

Material (UNE 53-188): polietileno de alta densidad > 940 Kg/m³ + negro de carbono.

Contenido de negro de carbono (UNE 53-375): 2,5% en peso.

Presión de trabajo en función de la temperatura de utilización:

Temperatura de utilización	Presión de trabajo
$-0^\circ\text{C} < T \leq 20^\circ\text{C}$	$1 \times P_n$
$-20^\circ\text{C} < T \leq 25^\circ\text{C}$	$0,8 \times P_n$
$-25^\circ\text{C} < T \leq 30^\circ\text{C}$	$0,63 \times P_n$
$-30^\circ\text{C} < T \leq 35^\circ\text{C}$	$0,5 \times P_n$
$-35^\circ\text{C} < T \leq 40^\circ\text{C}$	$0,4 \times P_n$
$-40^\circ\text{C} < T \leq 45^\circ\text{C}$	$0,32 \times P_n$

Índice de fluidez (UNE 53-200 a 190°C con peso = 2,160 Kg): $\leq 0,3$ g/10 min.

Resistencia a la tracción: ≥ 19 Mpa.

Alargamiento a la rotura: $\geq 350\%$.

Estanqueidad (a presión $0,6 \times P_n$): sin pérdidas durante un minuto.

Temperatura de trabajo: $\leq 45^\circ\text{C}$.

Espesor de la pared:

DN mm	PN 4 bar	PN 6 bar	PN 10bar
10	-	-	2,0
12	-	-	2,0
16	-	-	2,0
20	-	-	2,0
25	-	2,0	2,3
32	-	2,0	2,9
40	2,0	2,4	3,7
50	2,0	3,0	4,6
63	2,4	3,8	5,8
75	2,9	4,5	6,8
90	3,5	5,4	8,2
110	4,2	6,6	10,0
125	4,8	7,4	11,4
140	5,4	8,3	12,7
160	6,2	9,5	14,6
180	6,9	10,7	16,4
200	7,7	11,9	18,2
225	8,6	13,4	20,5
250	9,6	14,8	22,7
280	10,7	16,6	25,4
315	12,1	18,7	28,6
355	13,6	21,1	32,3
400	15,3	23,7	36,4
450	17,2	26,7	41,0
500	19,1	29,6	45,5
560	21,4	33,2	-
630	24,1	37,4	-
710	27,2	42,0	-
800	30,6	47,4	-
1000	38,5	-	-

Presión de la prueba hidráulica a 20°C :

Presión nominal tubo (bar)	Presión de prueba a 20°C (bar)
4	12
6	19
10	30

Coefficiente de dilatación lineal: $0,2$ mm/m $^\circ\text{C}$.

Peso (P) en Kg/m:

DN mm	PN 4 bar	PN 6 bar	PN 10bar
10	-	-	0,05
12	-	-	0,06
16	-	-	0,09
20	-	-	0,12
25	-	0,15	0,2
32	-	0,2	0,3
40	0,25	0,2	0,4
50	0,3	0,4	0,7

63	0,5	0,7	1,1
75	0,7	1,0	1,5
90	1,0	1,4	2,1
110	1,5	2,1	3,1
125	1,9	2,7	4,1
140	2,3	3,3	5,1
160	3,0	4,4	6,7
180	3,8	5,5	8,4
200	4,7	6,8	10,4
225	6,0	8,6	13,1
250	7,4	10,6	16,2
280	9,2	13,2	20,3
315	11,7	16,7	25,7
355	14,7	21,2	32,6
400	18,7	26,9	41,4
450	23,7	34,0	52,4
500	29,2	41,9	64,6
560	36,6	52,5	-
630	46,3	66,5	-
710	58,7	84,4	-
800	74,3	107	-
1000	116	-	-

Condiciones del proceso de ejecución de las obras

No hay pruebas de servicio específicas en el proceso de instalación.

Control y criterios de aceptación y rechazo

La superficie será regular y lisa; sin ondulaciones. No tendrá burbujas, grietas ni otros defectos.

Tolerancias:

- Diámetro nominal exterior:

DN (mm)	Tolerancia máxima (mm)
10	+0,3
12	+0,3
16	+0,3
20	+0,3
25	+0,3
32	+0,3
40	+0,4
50	+0,5
63	+0,6
75	+0,7
90	+0,9
110	+1,0
125	+1,2
140	+1,3
160	+1,5
180	+1,7
200	+1,8
225	+2,1
250	+2,3
280	+2,6
315	+2,9
355	+3,2
400	+3,6
450	+4,1
500	+4,5
560	+5,0
630	+5,0
710	+5,0
800	+5,0

- Espesor de la pared:

Espesor nominal e (mm)	Tolerancia máxima (mm)	Espesor nominal e (mm)	Tolerancia máxima (mm)
2,0	+0,4	13,4	13,4
2,3	+0,5	13,6	13,6
2,4	+0,5	14,6	14,6
2,9	+0,5	14,8	14,8
3,0	+0,5	15,3	15,3
3,5	+0,6	16,4	16,4
3,7	+0,6	16,6	16,6
3,8	+0,6	17,2	17,2
4,2	+0,7	18,2	18,2
4,5	+0,7	18,7	18,7
4,6	+0,7	19,1	19,1
4,8	+0,7	20,5	20,5
5,4	+0,8	21,1	21,1
5,8	+0,8	21,4	21,4
6,2	+0,9	22,7	22,7
6,6	+0,9	23,7	23,7
6,8	+0,9	24,1	24,1
6,9	+0,9	25,4	25,4
7,4	+1,0	26,7	26,7

7,7	+1,0	27,2	27,2
8,2	+1,1	28,6	28,6
8,3	+1,1	29,6	29,6
8,6	+1,1	30,6	30,6
9,5	+1,2	32,3	32,3
9,6	+1,2	33,2	33,2
10,0	+1,2	36,4	36,4
10,7	+1,3	37,4	37,4
11,4	+1,4	40,9	40,9
11,9	+1,4	42,0	42,0
12,1	+1,5	45,5	45,5
12,7	+1,5	47,4	47,4

Ovalación absoluta para tubo recto		Ovalación absoluta para tubo enrollado	
DN (mm)	Ovalación (mm)	DN (mm)	Ovalación (mm)
10	±0,2	10	±0,6
12	±0,3	12	±0,8
16	±0,4	16	±1,0
20	±0,4	20	±1,2
25	±0,5	25	±1,5
32	±0,7	32	±2,0
40	±0,8	40	±2,4
50	±1,0	50	±3,0
63	±1,3	63	±3,8
75	±1,5	75	±4,5
90	±1,8	90	±5,4
110	±2,2	110	±6,6
125	±2,5	125	±7,5
140	±2,8	140	±8,4
160	±3,2	160	±9,6
180	±3,6		
200	±4,0		
225	±4,5		
250	±5,0		
280	±5,6		
315	±6,3		
355	±7,1		
400	±8,0		
450	±9,0		
500	±10,0		
560	±11,2		
630	±12,6		
710	±14,2		
800	±16,0		

La verificación de las medidas se hará de acuerdo con la UNE 53-131.

Antes de bajar los tubos a la zanja, la D.F. los examinará rechazando los que presenten algún defecto.

La descarga y manipulación de los tubos se hará de forma que no sufran golpes.

Pruebas de servicio

No hay pruebas de servicio específicas en el proceso de instalación.

Unidad y criterios de medición y abono

Tubos: m de longitud necesaria suministrada en obra.

Accesorios: unidad compuesta por el número de piezas necesaria para montar 1 m de tubo.

Suministro

Cada tubo llevará marcados de forma indeleble y visible lo siguiente:

- Referencia del material, PE 50A.

- Diámetro nominal.

- Espesor nominal.

- Presión nominal.

- UNE 53-131.

- Nombre del fabricante.

- Año de fabricación.

Los tubos hasta 160 mm de Ø nominal en rollos o tramos rectos. Para diámetros superiores en tramos rectos.

Almacenamiento

Tubos: en lugares protegidos de impactos.

Los tramos rectos se apilarán horizontal sobre superficies planas y la altura de la pila será ≤ 1,5 m.

Los rollos se colocarán horizontalmente sobre superficies planas.

Accesorios: en lugares protegidos de impactos, lluvias, humedades y rayos del sol.

25. TUBERÍAS Y ACCESORIOS PARA INSTALACIONES: PVC

Condiciones de los materiales y de las partidas de obra ejecutadas

Tubos y piezas especiales de poli cloruro de vinilo PVC no plastificado, inyectado.

Serie F: evacuación de aguas pluviales, conductos para instalaciones telefónicas, alumbrado etc.

Serie C: evacuación de aguas residuales no agresivas.

Características geométricas:

Diámetro nominal DN (mm)	Tolerancia Diámetro exterior (mm)	Longitud Embocadura (mm)	Espesor de la pared			
			Serie F		Serie C	
			(mm)	Tolerancia (mm)	(mm)	Tolerancia (mm)
32	+0,3	23	1,8	4	3,2	+0,5
40	+0,3	26	1,8	4	3,2	+0,5
50	+0,3	30	1,8	4	3,2	+0,5
75	+0,3	40	1,8	4	3,2	+0,5
90	+0,3	46	1,9	3,5	3,2	+0,5
110	+0,4	48	2,2	3,5	3,2	+0,5
125	+0,4	51	2,5	3	3,2	+0,5
160	+0,5	58	3,2	3	3,2	+0,5
200	+0,6	66	4,0	3	4,0	+0,6

DN (mm)	Tolerancia de ovalación en la longitud efectiva (mm)	Tolerancia de ovalación en la zona de embocadura (mm)
32	+0,5	+1,0
40	+0,5	+1,0
50	+0,6	+1,2
75	+0,9	+1,8
90	+1,0	+2,0

Resistencia a la tracción (UNE 53-112): $\geq 490 \text{ Kg/cm}^2$.
 Alargamiento a la rotura (UNE 53-112): $\geq 80\%$.
 Resistencia a la presión interna (UNE 53-114): no romperá
 Densidad (UNE 53-020): 1,35-1,46 g/cm³.
 Temperatura de reblandecimiento Vicat (UNE 53-114): $\geq 79^\circ\text{C}$.
 Resistencia al choque térmico (UNE 53-114): Cumplirá.
 Estanqueidad al agua y al aire para uniones con junta elástica (UNE 53-114): Cumplirá.
 Albañales enterrados.

Características geométricas:

Diámetro nominal DN (mm)	Tolerancia Diámetro exterior (mm)	Longitud mínima embocadura (mm)		Espesor de la pared	
		Junta encolada (mm)	Junta elástica (mm)	Nominal (mm)	Tolerancia (mm)
110	+0,4	48	66	3,0	+0,5
125	+0,4	51	71	3,1	+0,5
160	+0,5	58	82	4,0	+0,6
200	+0,6	66	98	4,9	+0,7
250	+0,8	74	138	6,1	+0,9
315	+1,0	82	151	7,7	+1,0
400	+1,0	-	168	9,8	+1,2
500	+1,0	-	198	12,2	+1,5
630	+1,0	-	237	15,4	+1,8
710	+1,0	-	261	17,4	+2,0
800	+1,0	-	288	19,6	+2,2

Resistencia a la tracción (UNE 53-112): $\geq 450 \text{ Kg/cm}^2$.
 Alargamiento a la rotura (UNE 53-112): $\geq 80\%$.
 Resistencia a la presión interna (UNE 53-332)*: no romperá.
 Temperatura de reblandecimiento Vicat (UNE 53-332)*: $\geq 79^\circ\text{C}$.
 Comportamiento al calor, variación longitudinal: $\leq 5\%$.
 Estanqueidad al agua y al aire para uniones con junta elástica (UNE 53-332): Cumplirá.
 Condiciones del proceso de ejecución de las obras
 No hay pruebas de servicio específicas en el proceso de instalación.
 Control y criterios de aceptación y rechazo
 La superficie será regular y lisa; con color uniforme. No tendrán rebabas, granos, grietas ni otros defectos.
 La superficie interior será regular y lisa.
 Antes de bajar los tubos a la zanja, la D.F. los examinará rechazando los que presenten algún defecto.
 La descarga y manipulación de los tubos se hará de forma que no sufran golpes.
 Pruebas de servicio
 No hay pruebas de servicio específicas en el proceso de instalación.
 Unidad y criterios de medición y abono
 Tubos: m de longitud necesaria suministrada en obra.
 Accesorios: unidad compuesta por el número de piezas necesaria para montar 1 m de tubo.
 Suministro
 Cada tubo y pieza especial o albarán figurarán los siguientes datos:
 - Nombre del fabricante.
 - Diámetro nominal y espesor.
 - Siglas PVC.
 Almacenamiento

Asentados en horizontal sobre superficies planas.
26. TUBERÍAS Y ACCESORIOS DE PVC A PRESIÓN
 Condiciones de los materiales y de las partidas de obra ejecutadas
 Tubos y piezas especiales de poli (cloruro de vinilo) PVC no plastificado, inyectado con un extremo liso y biselado y el otro abocardado. Si el tubo es

para unión elástica en el interior de la abocardadura habrá una junta de goma.

Espesor de la pared:

DN (mm)	Presiones nominales (bar)				
	4	6	10	16	25
	e (mm)	e (mm)	e (mm)	e (mm)	e (mm)
10	-	-	-	1,0	1,2
12	-	-	-	1,0	1,4
16	-	-	-	1,2	1,8
20	-	-	-	1,5	2,3
25	-	-	1,5	1,9	2,8
32	-	-	1,8	2,4	3,6
40	-	1,8	1,9	3,0	4,5
50	-	1,8	2,4	3,7	5,6
63	1,8	1,9	3,0	4,7	7,0
75	1,8	2,2	3,6	5,6	8,4
90	1,8	2,7	4,3	6,7	11,9
110	2,2	3,2	5,3	8,2	13,4
125	2,5	3,7	6,0	9,3	14,9
140	2,8	4,1	6,7	10,4	16,7
160	3,2	4,7	7,7	11,9	18,6
180	3,6	5,3	8,6	13,4	20,8
200	4,0	5,9	9,6	14,9	23,4
225	4,5	6,6	10,8	16,7	26,3
250	4,9	7,3	11,9	18,6	29,7
280	5,5	8,2	13,4	20,8	-
315	6,2	9,2	14,9	23,4	-
355	7,0	10,4	16,7	26,3	-
400	7,9	11,7	18,6	29,7	-
450	8,9	13,1	20,8	-	-
500	9,8	14,6	23,4	-	-
560	11,0	16,4	26,3	-	-
630	12,4	18,4	29,7	-	-
710	14,0	20,7	-	-	-
800	15,7	23,3	-	-	-
900	17,7	26,3	-	-	-
1000	19,7	29,2	-	-	-

Diámetro interior de la embocadura:

DN (mm)	Diámetro interior de la embocadura (mm)
25	DN+0,3
32	DN+0,3
40	DN+0,3
50	DN+0,3
63	DN+0,4
75	DN+0,4
90	DN+0,4
110	DN+0,4
125	DN+0,4
140	DN+0,5
160	DN+0,5
180	DN+0,6
200	DN+0,6
225	DN+0,7
250	DN+0,8
280	DN+0,9
315	DN+1,0
355	DN+1,1
400	DN+1,2
450	DN+1,4
500	DN+1,5
560	DN+1,5
630	DN+1,6
710	DN+1,7
800	DN+1,7
900	DN+1,8
1000	DN+2,0

Longitud mínima de la embocadura:

Diámetro nominal DN (mm)	Embocadura para unión por encolado (mm)	Embocadura para unión por junta elástica (mm)
25	19	56
32	22	57
40	26	59
50	31	61
63	38	64
75	44	67
90	51	70
110	61	75
125	69	78
140	76	81
160	86	86

180	96	90
200	106	94
225	119	100
250	131	105
280	146	112
315	164	118
355	184	124
400	206	130
450	231	138
500	256	165
560	-	173
630	-	182
710	-	193
800	-	204
900	-	217
1000	-	230

Presión de trabajo:

de 0 a 25°C	≤ presión nominal
de 26 a 35°C	≤ 0,8 presión nominal
de 36 a 45°C	≤ 0,63 presión nominal

Densidad: ≥1350 Kg/m³.
≤ 1460 Kg/m³.

Temperatura de reblandecimiento Vicat (UNE 53-114): ≥ 79°C.

Absorción de agua: ≤ 50 g/m².

Comportamiento ante el calor (variaciones en sentido longitudinal): < 5%.

Tolerancias:

- Diámetro exterior medio:

DN (mm)	Tolerancia (mm)
25	+0,2
32	+0,2
40	+0,2
50	+0,2
63	+0,2
75	+0,3
90	+0,3
110	+0,3
125	+0,3
140	+0,4
160	+0,4
180	+0,4
200	+0,4
225	+0,5
250	+0,5
280	+0,5
315	+0,6
355	+0,7
400	+0,7
450	+0,8
500	+0,9
560	+1,0
630	+1,1
710	+1,2
800	+1,3
900	+1,5
1000	+1,6

- Espesor de la pared:

Intervalo de espesor (mm)	Tolerancia (mm)
Hasta 1,0	+0,3
1,1 a 2,0	+0,4
2,1 a 3,0	+0,5
3,1 a 4,0	+0,6
4,1 a 5,0	+0,7
5,1 a 6,0	+0,8
6,1 a 7,0	+0,9
7,1 a 8,0	+1,0
8,1 a 9,0	+1,1
9,1 a 10,0	+1,2
10,1 a 11,0	+1,3
11,1 a 12,0	+1,4
12,1 a 13,0	+1,5
13,1 a 14,0	+1,6
14,1 a 15,0	+1,7
15,1 a 16,0	+1,8
16,1 a 17,0	+1,9
17,1 a 18,0	+2,0
18,1 a 19,0	+2,1
19,1 a 20,0	+2,2
20,1 a 21,0	+2,3
21,1 a 22,0	+2,4
22,1 a 23,0	+2,5

23,1 a 24,0	+2,6
24,1 a 25,0	+2,7
25,1 a 26,0	+2,8
26,1 a 27,0	+2,9
27,1 a 28,0	+3,0
28,1 a 29,0	+3,1
29,1 a 30,0	+3,2

Longitud: - 10 mm.

La verificación de las medidas se hará de acuerdo a la norma UNE 53-112.

Condiciones del proceso de ejecución de las obras

No hay pruebas de servicio específicas en el proceso de instalación.

Control y criterios de aceptación y rechazo

La superficie será regular y lisa; con color uniforme. No tendrán rebabas, granos, grietas, ni otros defectos.

La superficie interior será regular y lisa.

Las juntas serán estancas según los ensayos descritos en la UNE 53-112.

Cumplirá la legislación sanitaria vigente.

Superará los ensayos de resistencia al impacto, tracción y presión interna según la UNE 53-112.

Antes de bajar los tubos a la zanja, la D.F. los examinará rechazando los que presenten algún defecto.

La descarga y manipulación de los tubos se hará de forma que no sufran golpes.

Pruebas de servicio

No hay pruebas de servicio específicas en el proceso de instalación.

Unidad y criterios de medición y abono

Tubos: m de longitud necesaria suministrada en obra.

Accesorios: unidad compuesta por el número de piezas necesaria para montar 1 m de tubo.

Suministro

Cada tubo llevará marcados cada 2 m los siguientes datos:

- Nombre del fabricante.

- Siglas PVC.

- Diámetro nominal en mm.

- Presión nominal en MPa (1MPa = 10 bars).

- UNE 53-112.

En el albarán figurarán los siguientes datos:

- Denominación del producto.

- Identificación del lote de fabricación.

- Nombre del fabricante o razón social.

- Domicilio del fabricante.

- Num RGS.

- La inscripción "PARA USO ALIMENTARIO".

Almacenamiento

En lugares protegidos de impactos, de los rayos solares y bien ventilados.

Se apilarán horizontal y paralelamente sobre superficies planas, se gualdrpearán los abocardados por capas o se situarán en un mismo lado.

Se separará cada capa mediante separadores. La altura de la pila será ≤ 1,5 m.

27. TUBOS Y ACCESORIOS DE HORMIGÓN ARMADO PREFABRICADOS

Condiciones de los materiales y de las partidas de obra ejecutadas

Tubo cilíndrico de hormigón armado con los extremos preparados para unión machihembrado con anilla de goma, o bien, para unión de campana con anilla de goma.

Conjunto de accesorios (codos, derivaciones, reducciones etc.) utilizados para la total ejecución de la red a la que pertenezcan.

Condiciones del proceso de ejecución de las obras

No hay pruebas de servicio específicas en el proceso de instalación.

Control y criterios de aceptación y rechazo

El tubo será recto, de sección circular. La ovalidad se mantendrá dentro de los límites de tolerancia del diámetro y la excentricidad dentro de los límites de tolerancia del espesor de la pared.

Los extremos acabarán en sección perpendicular al eje y sin rebabas.

La superficie interior será lisa y la exterior sin incrustaciones, fisuras, desconchados u otros defectos.

Pueden haber pequeñas irregularidades siempre que no disminuyan las cualidades intrínsecas y funcionales, especialmente la estanqueidad.

El espesor lo determinará el constructor pero debe cumplir las tensiones de trabajo que determina la normativa vigente.

Resistencia característica del hormigón a los 28 días en probeta cilíndrica: ≥275 Kg/cm².

Régimen de presiones:

	Presión nominal (bar)		
	2,5	4	6
Presión de trabajo (bar)	1,25	2	3
Presión de fisuración (bar)	3,5	5,6	8,4

Espesor de recubrimiento de la armadura: ≥ 20 mm.

Dosificación del cemento: ≥ 350 Kg/m³.

Tolerancias:

- Diámetro nominal interior y ovalidad de la zona de unión:

DN interior (mm)	Tolerancia DN (mm)	Ovalidad de la zona de unión (mm)
300	± 3	± 1,5

350	± 3,5	± 1,8
400	± 4	± 2
450	± 3	± 2,25
500	± 4	± 2,5
600	± 5	± 3
700	± 5	± 3,5
800	± 6	± 4
900	± 7	± 4,5
1000	± 8	± 5
1100	± 8	± 5,5
1200	± 9	± 6
1300	± 9,8	± 6,5

Espesor nominal de la pared: ± 5%.

Longitud nominal: ± 5%.

Antes de bajar los tubos a la zanja, la D.F. los examinará rechazando los que presenten algún defecto.

La descarga y manipulación de los tubos se hará de forma que no sufran golpes.

Pruebas de servicio

No hay pruebas de servicio específicas en el proceso de instalación.

Unidad y criterios de medición y abono

m de longitud necesaria suministrada en obra.

Suministro

Cada tubo llevará de forma indeleble y visible lo siguiente:

- Nombre del fabricante o marca comercial.

- Diámetro nominal.

- Presión de trabajo.

- Fecha de fabricación.

- En caso de armadura asimétrica, indicación de la generatriz que irá en la parte superior.

Almacenamiento

Tubos: en lugares protegidos de impactos. Se apilarán horizontal y paralelamente sobre superficies planas, se gualdrapearán los abocardados por capas o bien se situarán en un mismo lado y se separará cada capa mediante separadores.

Accesorios: en lugares protegidos de impactos, lluvias, humedades y rayos del sol.

28. LADRILLOS CERÁMICOS

Condiciones de los materiales y de las partidas de obra ejecutadas

Ladrillos cerámicos, obtenidos por un proceso de moldeado, manual o mecánico; de una pasta de arcilla, y eventualmente otros materiales; y proceso de secado y cocción.

No se consideran piezas con dimensiones superiores a 30 cm (bardos).

Se consideran los siguientes tipos de ladrillos:

- Macizo.

- Perforado.

- Hueco.

Se consideran las siguientes clases de ladrillos:

- Para utilizar revestido.

- Para utilizar con la cara vista.

Los ladrillos presentarán regularidad de dimensiones y de forma.

No tendrán grietas, agujeros, exfoliaciones, ni desportillamientos de aristas.

Si es de cara vista no tendrá imperfecciones, manchas, quemaduras, etc. y la uniformidad de color en el ladrillo y en el conjunto de las remesas cumplirá las condiciones subjetivas requeridas por la D.F.

Tendrá una textura uniforme. Estará suficientemente cocido si se aprecia un sonido agudo al ser golpeado y un color uniforme al fracturarse.

Los caliches de cal no reducirán su resistencia (después de un ensayo reiterativo sobre agua en ebullición y posterior desecación a una temperatura de 105°C) en más de un 10% si el ladrillo es para revestir y un 5% si es de cara vista, ni provocarán más desconchados de los admitidos una vez sumergido en agua un tiempo mínimo de 24h.

La forma de expresión de las medidas es sogas x tizón x grueso.

Únicamente se admitirán los ladrillos macizos y perforados fabricados con medidas en centímetros de soga, tizón y grueso que sean números de la serie que figura a continuación (UNE 41061):

29; 24; 19; 14; 11.5; 9; 6.5; 5.25; 4; 2.75; 1.5.

Resistencia mínima a la compresión (UNE 67-026):

- Ladrillo macizo: ≥ 100 Kp/cm².

- Ladrillo hueco: ≥ 100 Kp/cm².

- Ladrillo perforado: ≥ 50 Kp/cm².

Tipos de ladrillo, según su resistencia a compresión (UNE 67-026):

Tipo de ladrillo Resistencia a compresión

R-100 100 Kp/cm²

R-200 200 Kp/cm²

Flecha máxima de aristas y diagonales:

Dimensión nominal arista o diagonal (A)	Flecha máxima	
	cara vista	para revestir
25 < A ≤ 30 cm	3 mm	5 mm
12,5 < A ≤ 25 cm	2 mm	3 mm

Espesor de las paredes del ladrillo:

	cara vista	para revestir

Pared exterior cara vista	≥ 15 mm	-
Pared exterior para revestir	≥ 10 mm	≥ 6 mm
Pared interior	≥ 5 mm	≥ 5 mm

Succión de agua: ≤ 0,45 g/cm² x minuto.

Absorción de agua (UNE 67-027):

- Ladrillo para revestir: ≤ 22%.

- Ladrillo cara vista: ≤ 20%.

Desconchados por caliches en caras sin taladros

- Número máximo de desconchados en una pieza: 1.

- Dimensión: ≤ 15 mm.

- Número máximo de piezas afectadas sobre 6

unidades de una muestra de remesa de 24 unidades: 1.

Ladrillos de cara vista

- Heladicidad (UNE 67-028): no heladizo.

- Eflorescencias (UNE 67-029): sin eflorescencias.

Ladrillo macizo:

- Ladrillo con perforaciones en la tabla:

- Volumen de los taladros: ≤ 10% del volumen de cada pieza.

- Sección de cada taladro: ≤ 2,5 cm².

Ladrillo perforado:

- Ladrillo con tres o más perforaciones en la tabla:

- Volumen de las perforaciones: ≤ 10% del volumen de cada pieza.

Masa mínima del ladrillo desecado:

Soga	Grueso	Para revestir	Cara vista
	3,5 cm	1000 g	-
≤ 26 cm	5,2 cm	1500 g	1450 g
	7,0 cm	2000 g	1850 g
≥ 26 cm	5,2 cm	2200 g	2000 g
	6,0 cm	2550 g	2350 g
	7,5 cm	3200 g	2900 g

Ladrillo hueco:

- Ladrillo con taladros en el canto o la testa:

- Sección de cada taladro: ≤ 16 cm².

Condiciones del proceso de ejecución de las obras

No hay pruebas de servicio específicas en el proceso de instalación.

Control y criterios de aceptación y rechazo

Tolerancias:

- Tolerancia sobre el valor nominal de las aristas:

Aristas (A)	Tolerancia	
	Cara vista	Para revestir
10 < A ≤ 30 cm	± 3 mm	± 6 mm
25 < A ≤ 30 cm	± 2 mm	± 4 mm

- Tolerancia sobre la dispersión de la dimensión:

Aristas (A)	Tolerancia	
	Cara vista	Para revestir
10 < A ≤ 30 cm	± 5 mm	± 6 mm
A ≤ 10 cm	± 3 mm	± 4 mm

- Ángulos diedros:

- Ladrillo cara vista: ± 2°.

- Ladrillo para revestir: ± 3°.

Pruebas de servicio

No hay pruebas de servicio específicas en el proceso de instalación.

Unidad y criterios de medición y abono

Unidad de cantidad necesaria suministrada en obra.

Suministro

Empaquetados en palés, de forma no totalmente hermética.

En la hoja de entrega o en el paquete, constarán los siguientes datos:

- Nombre del fabricante o marca comercial.

- Designación según la RL-88.

- Resistencia a la compresión en Kg/cm².

- Dimensiones.

- Distintivo de calidad si lo tiene.

Almacenamiento

De manera que no se rompan o se desportillen. No estarán en contacto con tierras que contengan soluciones salinas, ni con productos que puedan modificar sus características (cenizas, fertilizantes, grasas, etc.).

29. SUPERLADRILLOS CERÁMICOS

Condiciones de los materiales y de las partidas de obra ejecutadas

Ladrillos cerámicos, obtenidos por un proceso de extrusión mecánica, cocción y secado de una pasta de arcilla, y eventualmente de otros materiales.

Su longitud es ≥ 30 cm y su espesor < 14 cm, con taladros en la testa.

Los ladrillos presentarán regularidad de dimensiones y de forma.

No tendrán grietas, agujeros, exfoliaciones, ni desportillamientos de aristas.

Tendrá una textura uniforme. Estará suficientemente cocido si se aprecia un sonido agudo al ser golpeado y un color uniforme al fracturarse.

Los caliches de cal no reducirán su resistencia (después de un ensayo reiterativo sobre agua en ebullición y posterior desecación a una temperatura de 105°C) en más de un 15% ni provocarán más

desconchados de los admitidos una vez sumergido en agua un tiempo mínimo de 24h.

La forma de expresión de las medidas es longitud x anchura x espesor.

Carga admisible a flexión (UNE 67-042): $\geq 125 \text{ Kp/cm}^2$.

Fisuras: piezas afectadas de una muestra de 6 unidades: 1.

Superficie de una perforación (UNE 67-044): $\leq 16 \text{ cm}^2$.

Espesor de las paredes (UNE 67-044): $\geq 5 \text{ mm}$.

Condiciones del proceso de ejecución de las obras

No hay pruebas de servicio específicas en el proceso de instalación.

Control y criterios de aceptación y rechazo

Tolerancias:

- Longitud (UNE 67-044): $\pm 1,5\%$.

- Anchura (UNE 67-044): $\pm 2\%$.

- Espesor (UNE 67-044): $\pm 5\%$.

- Flecha en las caras (UNE 67-044): 4 mm.

Pruebas de servicio

No hay pruebas de servicio específicas en el proceso de instalación.

Unidad y criterios de medición y abono

Unidad de cantidad necesaria suministrada en obra.

Suministro

Empaquetados en palés.

Almacenamiento

De manera que no se rompan o desportillen. No estarán en contacto con tierras que contengan soluciones salinas, ni con productos que puedan modificar sus características (cenizas, fertilizantes, grasas, etc.).

EPÍGRAFE 2.º

ANEXO 2

ORDENANZAS MUNICIPALES

En cumplimiento de las Ordenanzas Municipales, (si las hay para este caso) se instalará en lugar bien visible desde la vía pública un cartel de dimensiones mínimas 1,00 x 1,70; en el que figuren los siguientes datos:

Promotores:

Contratista:

Arquitecto:

Aparejador o técnico director:

Tipo de obra: Descripción

Licencia: Número y fecha

Fdo.: *El Arquitecto*

El presente Pliego General y particular con Anexos, que consta de páginas numeradas, es suscrito en prueba de conformidad por la Propiedad y el Contratista en cuadruplicado ejemplar, uno para cada una de las partes, el tercero para el Arquitecto-Director y el cuarto para el expediente del Proyecto depositado en el Colegio de Arquitectos, el cual se conviene que hará fe de su contenido en caso de dudas o discrepancias.

En BUEU, Maio de 2015.

LA PROPIEDAD

Fdo.:

LA CONTRATA

Fdo.:

04. CUADRO DE DESCOMPUESTOS

Cuadro de precios nº 2

Nº	Designación	Importe	
		Parcial (Euros)	Total (Euros)
1.1	<p>1 Actuaciones previas</p> <p>m² Desbroce y limpieza del terreno, con medios mecánicos. Comprende los trabajos necesarios para retirar de las zonas previstas: pequeñas plantas, maleza, broza, escombros, basuras o cualquier otro material existente, hasta una profundidad no menor que el espesor de la capa de tierra vegetal, considerando como mínima 30 cm. Incluso transporte de la maquinaria, retirada de los materiales excavados y carga a camión, sin incluir transporte a vertedero autorizado.</p> <p>Incluye: Replanteo en el terreno. Remoción mecánica de los materiales de desbroce. Retirada y disposición mecánica de los materiales objeto de desbroce. Carga mecánica a camión.</p> <p>Criterio de medición de proyecto: Superficie medida en proyección horizontal, según documentación gráfica de Proyecto.</p> <p>Criterio de medición de obra: Se medirá, en proyección horizontal, la superficie realmente ejecutada según especificaciones de Proyecto, sin incluir los incrementos por excesos de excavación no autorizados.</p> <p style="margin-left: 40px;"><i>Mano de obra</i></p> <p style="margin-left: 40px;"><i>Maquinaria</i></p> <p style="margin-left: 40px;"><i>Medios auxiliares</i></p> <p style="margin-left: 40px;"><i>3 % Costes indirectos</i></p>	<p style="text-align: right;">0,11</p> <p style="text-align: right;">4,55</p> <p style="text-align: right;">0,09</p> <p style="text-align: right;">0,14</p>	4,89
1.2	<p>m² Demolición de sección de firme de aglomerado asfáltico de 20 cm de espesor medio, mediante retroexcavadora con martillo rompedor. Incluso p/p de replanteo, limpieza, acopio, retirada y carga mecánica de escombros sobre camión o contenedor.</p> <p>Incluye: Replanteo de la superficie a demoler. Demolición del pavimento con retroexcavadora con martillo rompedor. Fragmentación de los escombros en piezas manejables. Retirada y acopio de escombros. Limpieza de los restos de obra. Carga mecánica de escombros sobre camión o contenedor.</p> <p>Criterio de medición de proyecto: Superficie medida según documentación gráfica de Proyecto.</p> <p>Criterio de medición de obra: Se medirá la superficie realmente demolida según especificaciones de Proyecto.</p> <p style="margin-left: 40px;"><i>Mano de obra</i></p> <p style="margin-left: 40px;"><i>Maquinaria</i></p> <p style="margin-left: 40px;"><i>Medios auxiliares</i></p> <p style="margin-left: 40px;"><i>3 % Costes indirectos</i></p>	<p style="text-align: right;">2,14</p> <p style="text-align: right;">2,78</p> <p style="text-align: right;">0,10</p> <p style="text-align: right;">0,15</p>	5,17
1.3	<p>m² Ejecución de muro de carga de mampostería ordinaria a una cara vista, fabricada con mampuestos irregulares en basto, de piedra granítica, con sus caras sin labrar, colocados en seco, en muros de espesor de hasta 1m. Incluso preparación de piedras, asiento, juntas de fábrica, elementos para asegurar la trabazón del muro en su longitud, ángulos y esquinas.</p> <p>Incluye: Replanteo del muro. Colocación y aplomado de miras de referencia. Tendido de hilos entre miras. Limpieza y humectación del lecho de la primera hilada. Colocación de los mampuestos y acañado de los mismos con ripios. Tanteo con regla y plomada, rectificando su posición mediante golpeo. Colocación de perpiaños de trecho en trecho y enrase del muro. Limpieza del paramento.</p> <p style="margin-left: 40px;"><i>Mano de obra</i></p> <p style="margin-left: 40px;"><i>Maquinaria</i></p> <p style="margin-left: 40px;"><i>Materiales</i></p> <p style="margin-left: 40px;"><i>Medios auxiliares</i></p> <p style="margin-left: 40px;"><i>3 % Costes indirectos</i></p>	<p style="text-align: right;">14,50</p> <p style="text-align: right;">3,89</p> <p style="text-align: right;">38,28</p> <p style="text-align: right;">1,70</p> <p style="text-align: right;">1,75</p>	60,12

Cuadro de precios nº 2

Nº	Designación	Importe	
		Parcial (Euros)	Total (Euros)
1.4	<p>m² Levantado y posterior colocación de enlosado original existente en el camino mediante colocación flexible, sobre una capa de arena de 0,5 a 5 mm de diámetro, cuyo espesor final, una vez colocadas las losas, dejando entre ellos una junta de separación entre 2 y 3 mm, para su posterior relleno con arena natural, fina, seca y de granulometría comprendida entre 0 y 2 mm, realizado sobre firme compuesto por base flexible de zahorra natural, de 20 cm de espesor, con extendido y compactado al 100% del Proctor Modificado, ejecutada según pendientes del proyecto y colocado sobre explanada formada por el terreno natural adecuadamente compactado hasta alcanzar una capacidad portante mínima definida por su índice CBR (5 ≤ CBR < 10).</p> <p>Incluye: Replanteo de maestras y niveles. Preparación de la explanada. Extendido y compactación de la base. Ejecución del encuentro con los bordes de confinamiento. Extendido y nivelación de la capa de arena. Colocación del enlosado existente. Relleno de juntas con arena. Limpieza.</p> <p>Criterio de medición de proyecto: Superficie medida en proyección horizontal, según documentación gráfica de Proyecto. No se han tenido en cuenta los retaceos como factor de influencia para incrementar la medición, toda vez que en la descomposición se ha considerado el tanto por cien de roturas general.</p> <p>Criterio de medición de obra: Se medirá, en proyección horizontal, la superficie realmente ejecutada según especificaciones de Proyecto.</p> <p><i>Mano de obra</i> 63,96 <i>Materiales</i> 3,84 <i>Medios auxiliares</i> 1,36 <i>3 % Costes indirectos</i> 2,07</p>		71,23
2 Instalaciones			
2.1	<p>Ud Suministro e instalación de arqueta de hormigón, tipo MF, de 300x300 mm de dimensiones interiores, 420x420x550 mm de dimensiones exteriores, con tapa de registro estanca rellenable de acero galvanizado clase C250, colocada sobre solera de hormigón en masa HM-20/B/20/I de 10 cm de espesor. Incluso p/p de vertido y compactación del hormigón para la formación de solera, embocadura de conductos, conexiones y remates. Totalmente montada, sin incluir la excavación ni el relleno perimetral posterior.</p> <p>Incluye: Replanteo de la arqueta. Eliminación de las tierras sueltas del fondo de la excavación. Vertido y compactación del hormigón en formación de solera. Colocación de la arqueta. Conexión de tubos de la canalización. Colocación de accesorios.</p> <p>Criterio de medición de proyecto: Número de unidades previstas, según documentación gráfica de Proyecto.</p> <p>Criterio de medición de obra: Se medirá el número de unidades realmente ejecutadas según especificaciones de Proyecto.</p> <p><i>Mano de obra</i> 16,18 <i>Materiales</i> 166,21 <i>Medios auxiliares</i> 3,65 <i>3 % Costes indirectos</i> 5,58</p>		191,62
2.2	<p>m Canalización telefónica con un tubo de PVC de 63 mm. de diámetro, i/separadores y hormigón HM-20/P/20 en formación de prisma, según norma de Compañía, sin incluir cables, incluso excavación y relleno de zanjas.</p> <p><i>Mano de obra</i> 8,06 <i>Materiales</i> 3,93 <i>Medios auxiliares</i> 0,24 <i>3 % Costes indirectos</i> 0,37</p>		12,60
2.3	<p>m Canalización para red de alumbrado con un tubo de PVC de D=90 mm., con alambre guía, según norma de Compañía, sin incluir cables, incluso cama de arena, excavación y relleno.</p> <p><i>Mano de obra</i> 3,25 <i>Maquinaria</i> 1,00 <i>Materiales</i> 1,42 <i>Medios auxiliares</i> 0,11 <i>3 % Costes indirectos</i> 0,17</p>		5,95

Cuadro de precios nº 2

Nº	Designación	Importe	
		Parcial (Euros)	Total (Euros)
2.4	<p>m Canalización para red de baja tensión en calzada con tres tubos de PVC de D=160 mm., con alambre guía, reforzado con hormigón HM-20/P/20/ I N/mm2., y resto de zanja con arena, según norma de Compañía, sin incluir cables, incluso cama de arena, excavación y rellenado de zanja.</p> <p><i>Mano de obra</i> 10,79 <i>Maquinaria</i> 1,64 <i>Materiales</i> 7,62 <i>Resto de Obra</i> 0,46 <i>Medios auxiliares</i> 0,60 <i>3 % Costes indirectos</i> 0,63</p>		21,74
3.1	<p>3 Pavimentos</p> <p>m³ Formación de subbase granular con grava 20/30 mm, y compactación al 95% del Proctor Modificado con medios mecánicos, en tongadas de 30 cm de espesor, hasta alcanzar una densidad seca no inferior al al 95% del Proctor Modificado de la máxima obtenida en el ensayo Proctor Modificado, realizado según UNE 103501 (ensayo no incluido en este precio), para mejora de las propiedades resistentes del terreno. Incluso carga, transporte y descarga a pie de tajo de los áridos a utilizar en los trabajos de relleno y humectación de los mismos.</p> <p>Incluye: Transporte y descarga del material a pie de tajo. Extendido del material en tongadas de espesor uniforme. Humectación o desecación de cada tongada. Compactación.</p> <p>Criterio de medición de proyecto: Volumen medido sobre los planos de perfiles transversales del Proyecto, que definen el movimiento de tierras a realizar en obra.</p> <p>Criterio de medición de obra: Se medirá, en perfil compactado, el volumen realmente ejecutado según especificaciones de Proyecto, sin incluir los incrementos por excesos de excavación no autorizados.</p> <p><i>Mano de obra</i> 2,90 <i>Maquinaria</i> 5,88 <i>Materiales</i> 15,90 <i>Medios auxiliares</i> 0,49 <i>3 % Costes indirectos</i> 0,76</p>		25,93
3.2	<p>m Suministro y colocación de bordillo recto de granito Gris Mondariz, formado por piezas de 10x15 cm de sección, longitud libre entre 50 y 100 cm, aristas biseladas de 1x1 cm, caras vistas abujardadas y cantos tronizados, recibido con mortero M-5 de consistencia seca y posterior rejuntado de anchura máxima 1 cm con mortero de cemento M-5, para colocación en viales, sobre base de hormigón no estructural HNE-20/P/20 de 20 cm de espesor y ancho de 10 cm a cada lado del bordillo, vertido desde camión, extendido y vibrado con acabado maestreado, según pendientes del proyecto y colocado sobre explanada con índice CBR > 5 (California Bearing Ratio), no incluida en este precio. Incluso limpieza.</p> <p>Incluye: Replanteo de alineaciones y niveles. Vertido y extendido del hormigón en cama de apoyo. Colocación, recibido y nivelación de las piezas. Relleno de juntas con mortero de cemento.</p> <p>Criterio de medición de proyecto: Longitud medida según documentación gráfica de Proyecto.</p> <p>Criterio de medición de obra: Se medirá la longitud realmente ejecutada según especificaciones de Proyecto.</p> <p><i>Mano de obra</i> 9,72 <i>Materiales</i> 18,04 <i>Medios auxiliares</i> 0,56 <i>3 % Costes indirectos</i> 0,85</p>		29,17

Cuadro de precios nº 2

Nº	Designación	Importe	
		Parcial (Euros)	Total (Euros)
3.3	<p>m² Formación de pavimento mediante colocación rígida, en exteriores, de adoquines de granito Gris Mondariz, de 20x10x8 cm, con acabado aserrado en todas las caras, aparejado a matajunta, sobre una capa de mortero de cemento M-5 de unos 3 cm de espesor, de consistencia dura, dejando juntas de dilatación de 20 mm en todo el espesor del adoquinado, como mínimo cada 5x5 m, que posteriormente se sellarán; dejando entre ellos una junta de separación entre 6 y 10 mm para su posterior relleno con mortero M-5 de consistencia blanda o fluida, realizado sobre firme compuesto por base rígida de hormigón en masa (HM-20/P/20/I) y malla (ME 20x20 Ø 5-5), de 15 cm de espesor, vertido desde camión con extendido y vibrado mecánico con extendedora, con acabado maestreado, ejecutada según pendientes del proyecto y colocado sobre explanada formada por el terreno natural adecuadamente compactado hasta alcanzar una capacidad portante mínima definida por su índice CBR (5 ≤ CBR < 10). Incluso p/p de roturas, cortes a realizar para ajustarlos a los bordes del confinamiento (no incluidos en este precio) y a las intrusiones existentes en el pavimento, remates y piezas especiales.</p> <p>Incluye: Replanteo de maestras y niveles. Preparación de la explanada. Extendido y compactación de la subbase. Ejecución de la base. Extendido y compactación de la base. Ejecución de la base. Extendido de la capa de mortero. Colocación de los adoquines. Relleno de juntas con mortero. Sellado de juntas de dilatación. Limpieza.</p> <p>Criterio de medición de proyecto: Superficie medida en proyección horizontal, según documentación gráfica de Proyecto. No se han tenido en cuenta los retaceos como factor de influencia para incrementar la medición, toda vez que en la descomposición se ha considerado el tanto por cien de roturas general.</p> <p>Criterio de medición de obra: Se medirá, en proyección horizontal, la superficie realmente ejecutada según especificaciones de Proyecto.</p> <p><i>Mano de obra</i> <i>Maquinaria</i> <i>Materiales</i> <i>Medios auxiliares</i> <i>3 % Costes indirectos</i></p>	<p>18,28 2,15 41,87 1,25 1,91</p>	65,46
3.4	<p>m² Formación de pavimento mediante colocación rígida, en exteriores, de adoquines de granito País, de 20x10x8 cm, con acabado aserrado en todas las caras, aparejado a matajunta, sobre una capa de mortero de cemento M-5 de unos 3 cm de espesor, de consistencia dura, dejando juntas de dilatación de 20 mm en todo el espesor del adoquinado, como mínimo cada 5x5 m, que posteriormente se sellarán; dejando entre ellos una junta de separación entre 6 y 10 mm para su posterior relleno con mortero M-5 de consistencia blanda o fluida, realizado sobre firme compuesto por base rígida de hormigón en masa (HM-20/P/20/I) y malla (ME 20x20 Ø 5-5), de 15 cm de espesor, vertido desde camión con extendido y vibrado mecánico con extendedora, con acabado maestreado, ejecutada según pendientes del proyecto y colocado sobre explanada formada por el terreno natural adecuadamente compactado hasta alcanzar una capacidad portante mínima definida por su índice CBR (5 ≤ CBR < 10). Incluso p/p de roturas, cortes a realizar para ajustarlos a los bordes del confinamiento (no incluidos en este precio) y a las intrusiones existentes en el pavimento, remates y piezas especiales.</p> <p>Incluye: Replanteo de maestras y niveles. Preparación de la explanada. Extendido y compactación de la subbase. Ejecución de la base. Extendido y compactación de la base. Ejecución de la base. Extendido de la capa de mortero. Colocación de los adoquines. Relleno de juntas con mortero. Sellado de juntas de dilatación. Limpieza.</p> <p>Criterio de medición de proyecto: Superficie medida en proyección horizontal, según documentación gráfica de Proyecto. No se han tenido en cuenta los retaceos como factor de influencia para incrementar la medición, toda vez que en la descomposición se ha considerado el tanto por cien de roturas general.</p> <p>Criterio de medición de obra: Se medirá, en proyección horizontal, la superficie realmente ejecutada según especificaciones de Proyecto.</p> <p><i>Mano de obra</i> <i>Maquinaria</i> <i>Materiales</i> <i>Medios auxiliares</i> <i>3 % Costes indirectos</i></p>	<p>18,28 2,15 45,02 1,31 2,00</p>	68,76

Cuadro de precios nº 2

Nº	Designación	Importe	
		Parcial (Euros)	Total (Euros)
3.5	<p>m² Suministro y colocación de pavimento para uso exterior en calles comerciales de escasa actividad, de baldosas de piezas regulares de granito Silvestre, de 60x40x8 cm, acabado aserrado de la superficie vista, cantos aserrados, recibidas a golpe de maceta sobre capa de 2 cm de mortero de cemento M-10, disponiendo de juntas con ancho igual o superior a 1 mm, relleno de juntas con lechada de cemento 1/2 CEM II/B-P 32,5 R, coloreada con la misma tonalidad de las piezas, y realizado sobre firme formado por solera de hormigón en masa (HM-20/P/20/I) y malla (ME 20x20 Ø 5-5), de 15 cm de espesor, vertido desde camión con extendido y vibrado con acabado maestreado, ejecutada según pendientes del proyecto, y colocado sobre explanada formada por el terreno natural adecuadamente compactado hasta alcanzar una capacidad portante mínima definida por su índice CBR (5 <= CBR < 10). Incluso p/p de juntas de dilatación y juntas estructurales, cortes a realizar para ajustarlas a los bordes del confinamiento o a las intrusiones existentes en el pavimento, limpieza del pavimento y las juntas.</p> <p>Incluye: Replanteo de maestras y niveles. Vertido y compactación de la solera de hormigón. Extendido de la capa de mortero. Humectación de las piezas a colocar. Colocación individual, a pique de maceta, de las piezas. Formación de juntas y encuentros. Limpieza del pavimento y las juntas. Preparación de la lechada. Extendido de la lechada líquida para relleno de juntas. Limpieza final con agua, sin eliminar el material de rejuntado.</p> <p>Criterio de medición de proyecto: Superficie medida en proyección horizontal, según documentación gráfica de Proyecto. No se han tenido en cuenta los retaceos como factor de influencia para incrementar la medición, toda vez que en la descomposición se ha considerado el tanto por cien de roturas general.</p> <p>Criterio de medición de obra: Se medirá, en proyección horizontal, la superficie realmente ejecutada según especificaciones de Proyecto.</p> <p><i>Mano de obra</i> <i>Materiales</i> <i>Medios auxiliares</i> <i>3 % Costes indirectos</i></p>	<p>19,51 76,12 1,91 2,93</p>	100,47
3.6	<p>m Formación de canaleta prefabricada de PVC, de 500 mm de longitud, 130 mm de ancho y 64 mm de alto con rejilla de fundición, clase D-400 según UNE-EN 124 y UNE-EN 1433, de 500 mm de longitud y 130 mm de ancho, realizado sobre solera de hormigón en masa HM-25/B/20/I de 20 cm de espesor. Incluso p/p de sentadas con cuña de hormigón HM-25/B/20/I, piezas especiales, recibido, incluyendo el relleno del trasdós, incluso la excavación. Totalmente montado, conexionado a la red general de desagüe y probado.</p> <p>Incluye: Replanteo y trazado del sumidero. Eliminación de las tierras sueltas en el fondo previamente excavado. Vertido y compactación del hormigón en formación de solera. Montaje de los accesorios en la canaleta. Colocación del sumidero sobre la base de hormigón. Formación de la cuña de hormigón para la fijación de la canaleta.</p> <p>Criterio de medición de proyecto: Longitud medida en proyección horizontal, según documentación gráfica de Proyecto.</p> <p>Criterio de medición de obra: Se medirá, en proyección horizontal, la longitud realmente ejecutada según especificaciones de Proyecto.</p> <p><i>Mano de obra</i> <i>Materiales</i> <i>Medios auxiliares</i> <i>3 % Costes indirectos</i></p>	<p>8,55 92,21 2,02 3,08</p>	105,86
4.1	<p>4 Jardinería</p> <p>m³ Suministro a granel de tierra vegetal cribada y extendida sobre el terreno, con medios manuales, en un radio máximo desde el lugar de descarga de hasta 100 m, para formar una capa de espesor uniforme de entre 10 y 25 cm. Incluso p/p de rasanteos y remates, recogida y carga a camión o contenedor de los componentes inadecuados, sobrantes y embalajes de los productos.</p> <p>Incluye: Extendido de la tierra. Rasanteos y remates. Carga a camión o contenedor de los restos.</p> <p>Criterio de medición de proyecto: Volumen a extender, según documentación gráfica de Proyecto.</p> <p>Criterio de medición de obra: Se medirá el volumen realmente ejecutado según especificaciones de Proyecto.</p> <p><i>Mano de obra</i> <i>Materiales</i> <i>Medios auxiliares</i> <i>3 % Costes indirectos</i></p>	<p>6,99 24,89 0,64 0,98</p>	33,50

Cuadro de precios nº 2			
Nº	Designación	Importe	
		Parcial (Euros)	Total (Euros)
4.2	<p>m² Formación de césped por siembra de mezcla de semillas de lodium, agrostis, festuca y poa. Incluso p/p de preparación del terreno, aporte de tierras y primer riego. Incluye: Preparación del terreno y abonado de fondo. Rastrillado y retirada de todo material de tamaño superior a 2 cm. Distribución de semillas. Tapado con mantillo. Primer riego. Criterio de medición de proyecto: Superficie medida en proyección horizontal, según documentación gráfica de Proyecto. Criterio de medición de obra: Se medirá, en proyección horizontal, la superficie realmente ejecutada según especificaciones de Proyecto.</p> <p><i>Mano de obra</i> 4,83 <i>Maquinaria</i> 0,24 <i>Materiales</i> 4,27 <i>Medios auxiliares</i> 0,19 3 % Costes indirectos 0,29</p>		9,82
4.3	<p>Ud Plantación de árbol de 14 a 25 cm de perímetro de tronco a 1 m del suelo, suministrado en contenedor, en hoyo de 100x100x60 cm realizado con medios manuales en terreno de tránsito, con aporte de un 25% de tierra vegetal cribada y fertilizada. Incluso retirada y carga a camión de las tierras sobrantes. Incluye: Replanteo. Apertura de hoyo con medios manuales. Retirada y acopio de las tierras excavadas. Preparación del fondo del hoyo. Presentación del árbol. Relleno del hoyo con tierra seleccionada de la propia excavación y tierra vegetal cribada y fertilizada. Apisonado moderado. Formación de alcorque. Primer riego. Retirada y carga a camión de las tierras sobrantes. Criterio de medición de proyecto: Número de unidades previstas, según documentación gráfica de Proyecto. Criterio de medición de obra: Se medirá el número de unidades realmente ejecutadas según especificaciones de Proyecto.</p> <p><i>Mano de obra</i> 11,28 <i>Maquinaria</i> 0,61 <i>Materiales</i> 4,76 <i>Medios auxiliares</i> 0,33 3 % Costes indirectos 0,51</p>		17,49
4.4	<p>Ud Suministro de Arce americano (Acer negundo) de 14 a 18 cm de diámetro de tronco, suministrado en contenedor estándar de 60 l. Incluso transporte y descarga a pie de hoyo de plantación. Incluye: Transporte y descarga a pie de hoyo de plantación. Criterio de medición de proyecto: Número de unidades previstas, según documentación gráfica de Proyecto. Criterio de medición de obra: Se medirá el número de unidades realmente suministradas según especificaciones de Proyecto.</p> <p><i>Materiales</i> 44,48 <i>Medios auxiliares</i> 0,89 3 % Costes indirectos 1,36</p>		46,73
4.5	<p>Ud Suministro de Árbol de ámbar (Liquidambar styraciflua 'Slender silhouette') de 12 a 14 cm de diámetro de tronco, suministrado en contenedor estándar de 30 l. Incluso transporte y descarga a pie de hoyo de plantación. Incluye: Transporte y descarga a pie de hoyo de plantación. Criterio de medición de proyecto: Número de unidades previstas, según documentación gráfica de Proyecto. Criterio de medición de obra: Se medirá el número de unidades realmente suministradas según especificaciones de Proyecto.</p> <p><i>Materiales</i> 111,53 <i>Medios auxiliares</i> 2,23 3 % Costes indirectos 3,41</p>		117,17
	5 Gestión de residuos		

Cuadro de precios nº 2			
Nº	Designación	Importe	
		Parcial (Euros)	Total (Euros)
5.1	<p>m³ Transporte de tierras con camión de los productos procedentes de la excavación de cualquier tipo de terreno a vertedero específico, instalación de tratamiento de residuos de construcción y demolición externa a la obra o centro de valorización o eliminación de residuos, situado a una distancia no limitada, considerando el tiempo de espera para la carga a máquina en obra, ida, descarga, vuelta y coste del vertido. Sin incluir la carga en obra.</p> <p>Incluye: Transporte de tierras a vertedero específico, instalación de tratamiento de residuos de construcción y demolición externa a la obra o centro de valorización o eliminación de residuos, con protección de las mismas mediante su cubrición con lonas o toldos.</p> <p>Criterio de medición de proyecto: Volumen medido sobre las secciones teóricas de las excavaciones, incrementadas cada una de ellas por su correspondiente coeficiente de esponjamiento, de acuerdo con el tipo de terreno considerado.</p> <p>Criterio de medición de obra: Se medirá, incluyendo el esponjamiento, el volumen de tierras realmente transportado según especificaciones de Proyecto.</p> <p><i>Maquinaria</i> <i>Medios auxiliares</i> <i>3 % Costes indirectos</i></p>	5,61 0,11 0,17	5,89
5.2	<p>m³ Transporte con camión de residuos inertes de ladrillos, tejas y materiales cerámicos, producidos en obras de construcción y/o demolición, a vertedero específico, instalación de tratamiento de residuos de construcción y demolición externa a la obra o centro de valorización o eliminación de residuos, situado a 10 km de distancia, considerando el tiempo de espera para la carga a máquina en obra, ida, descarga y vuelta. Incluso coste del vertido.</p> <p>Criterio de medición de proyecto: Volumen teórico, estimado a partir del peso y la densidad aparente de los diferentes materiales que componen los residuos, según documentación gráfica de Proyecto.</p> <p>Criterio de medición de obra: Se medirá, incluyendo el esponjamiento, el volumen de residuos realmente transportado según especificaciones de Proyecto.</p> <p><i>Maquinaria</i> <i>Medios auxiliares</i> <i>3 % Costes indirectos</i></p>	2,88 0,06 0,09	3,03
6.1	<p>6 Seguridad y Salud</p> <p>Ud Conjunto de equipos de protección individual, necesarios para el cumplimiento de la normativa vigente en materia de Seguridad y Salud en el Trabajo. Incluso mantenimiento en condiciones seguras durante todo el periodo de tiempo que se requiera, reparación o reposición y transporte hasta el lugar de almacenaje o retirada a contenedor.</p> <p>Criterio de medición de proyecto: Número de unidades previstas, según Estudio o Estudio Básico de Seguridad y Salud.</p> <p><i>Sin descomposición</i> <i>3 % Costes indirectos</i></p>	209,86 6,30	216,16

05. PRESUPUESTO

Presupuesto parcial nº 1 Actuaciones previas

Nº	Ud	Descripción	Medición			Precio	Importe	
1.1	M ²	<p>Desbroce y limpieza del terreno, con medios mecánicos. Comprende los trabajos necesarios para retirar de las zonas previstas: pequeñas plantas, maleza, broza, escombros, basuras o cualquier otro material existente, hasta una profundidad no menor que el espesor de la capa de tierra vegetal, considerando como mínima 30 cm. Incluso transporte de la maquinaria, retirada de los materiales excavados y carga a camión, sin incluir transporte a vertedero autorizado.</p> <p>Incluye: Replanteo en el terreno. Remoción mecánica de los materiales de desbroce. Retirada y disposición mecánica de los materiales objeto de desbroce. Carga mecánica a camión.</p> <p>Criterio de medición de proyecto: Superficie medida en proyección horizontal, según documentación gráfica de Proyecto.</p> <p>Criterio de medición de obra: Se medirá, en proyección horizontal, la superficie realmente ejecutada según especificaciones de Proyecto, sin incluir los incrementos por excesos de excavación no autorizados.</p>	Uds.	Superficie	Ancho	Alto	Parcial	Subtotal
	Zona tierra		1	270,000			270,000	
							270,000	270,000
					Total m²	270,000	4,89	1.320,30
1.2	M ²	<p>Demolición de sección de firme de aglomerado asfáltico de 20 cm de espesor medio, mediante retroexcavadora con martillo rompedor. Incluso p/p de replanteo, limpieza, acopio, retirada y carga mecánica de escombros sobre camión o contenedor.</p> <p>Incluye: Replanteo de la superficie a demoler. Demolición del pavimento con retroexcavadora con martillo rompedor. Fragmentación de los escombros en piezas manejables. Retirada y acopio de escombros. Limpieza de los restos de obra. Carga mecánica de escombros sobre camión o contenedor.</p> <p>Criterio de medición de proyecto: Superficie medida según documentación gráfica de Proyecto.</p> <p>Criterio de medición de obra: Se medirá la superficie realmente demolida según especificaciones de Proyecto.</p>	Uds.	Superficie	Ancho	Alto	Parcial	Subtotal
	Zona asfaltada		1	600,000			600,000	
							600,000	600,000
					Total m²	600,000	5,17	3.102,00
1.3	M ²	<p>Ejecución de muro de carga de mampostería ordinaria a una cara vista, fabricada con mampuestos irregulares en basto, de piedra granítica, con sus caras sin labrar, colocados en seco, en muros de espesor de hasta 1m. Incluso preparación de piedras, asiento, juntas de fábrica, elementos para asegurar la trabazón del muro en su longitud, ángulos y esquinas.</p> <p>Incluye: Replanteo del muro. Colocación y aplomado de miras de referencia. Tendido de hilos entre miras. Limpieza y humectación del lecho de la primera hilada. Colocación de los mampuestos y acuñado de los mismos con ripios. Tanteo con regla y plomada, rectificando su posición mediante golpeo. Colocación de perpiños de trecho en trecho y enrase del muro. Limpieza del paramento.</p>	Uds.	Largo	Ancho	Alto	Parcial	Subtotal
	Muro de contención		1	51,700		2,750	142,175	
							142,175	142,175
					Total m²	142,175	60,12	8.547,56
1.4	M ²	<p>Levantado y posterior colocación de enlosado original existente en el camino mediante colocación flexible, sobre una capa de arena de 0,5 a 5 mm de diámetro, cuyo espesor final, una vez colocadas las losas, dejando entre ellos una junta de separación entre 2 y 3 mm, para su posterior relleno con arena natural, fina, seca y de granulometría comprendida entre 0 y 2 mm, realizado sobre firme compuesto por base flexible de zahorra natural, de 20 cm de espesor, con extendido y compactado al 100% del Proctor Modificado, ejecutada según pendientes del proyecto y colocado sobre explanada formada por el terreno natural adecuadamente compactado hasta alcanzar una capacidad portante mínima definida por su índice CBR (5 ≤ CBR < 10).</p> <p>Incluye: Replanteo de maestras y niveles. Preparación de la explanada. Extendido y compactación de la base. Ejecución del encuentro con los bordes de confinamiento. Extendido y nivelación de la capa de arena. Colocación del enlosado existente. Relleno de juntas con arena. Limpieza.</p> <p>Criterio de medición de proyecto: Superficie medida en proyección horizontal, según documentación gráfica de Proyecto. No se han tenido en cuenta los retaceos como factor de influencia para incrementar la medición, toda vez que en la descomposición se ha considerado el tanto por cien de roturas general.</p> <p>Criterio de medición de obra: Se medirá, en proyección horizontal, la superficie realmente ejecutada según especificaciones de Proyecto.</p>	Uds.	Superficie	Ancho	Alto	Parcial	Subtotal

Presupuesto parcial nº 1 Actuaciones previas

Nº	Ud	Descripción	Medición	Precio	Importe
		Zona de transición	1	30,000	30,000
					<u>30,000</u>
					30,000
		Total m²:	30,000	71,23	2.136,90
					<u>2.136,90</u>
		Total presupuesto parcial nº 1 Actuaciones previas :			15.106,76

Presupuesto parcial nº 2 Instalaciones

Nº	Ud	Descripción	Medición				Precio	Importe	
2.1	Ud	<p>Suministro e instalación de arqueta de hormigón, tipo MF, de 300x300 mm de dimensiones interiores, 420x420x550 mm de dimensiones exteriores, con tapa de registro estanca rellenable de acero galvanizado clase C250, colocada sobre solera de hormigón en masa HM-20/B/20/I de 10 cm de espesor. Incluso p/p de vertido y compactación del hormigón para la formación de solera, embocadura de conductos, conexiones y remates. Totalmente montada, sin incluir la excavación ni el relleno perimetral posterior.</p> <p>Incluye: Replanteo de la arqueta. Eliminación de las tierras sueltas del fondo de la excavación. Vertido y compactación del hormigón en formación de solera. Colocación de la arqueta. Conexión de tubos de la canalización. Colocación de accesorios.</p> <p>Criterio de medición de proyecto: Número de unidades previstas, según documentación gráfica de Proyecto.</p> <p>Criterio de medición de obra: Se medirá el número de unidades realmente ejecutadas según especificaciones de Proyecto.</p>							
			Uds.	Largo	Ancho	Alto	Parcial	Subtotal	
Instalaciones			5				5,000		
							5,000	5,000	
Total Ud							5,000	191,62	958,10
2.2	M	<p>Canalización telefónica con un tubo de PVC de 63 mm. de diámetro, i/separadores y hormigón HM-20/P/20 en formación de prisma, según norma de Compañía, sin incluir cables, incluso excavación y relleno de zanjas.</p>							
			Uds.	Largo	Ancho	Alto	Parcial	Subtotal	
Red Telefonía			1	105,000			105,000		
							105,000	105,000	
Total m							105,000	12,60	1.323,00
2.3	M	<p>Canalización para red de alumbrado con un tubo de PVC de D=90 mm., con alambre guía, según norma de Compañía, sin incluir cables, incluso cama de arena, excavación y relleno.</p>							
			Uds.	Largo	Ancho	Alto	Parcial	Subtotal	
Alumbrado público			1	105,000			105,000		
							105,000	105,000	
Total m							105,000	5,95	624,75
2.4	M	<p>Canalización para red de baja tensión en calzada con tres tubos de PVC de D=160 mm., con alambre guía, reforzado con hormigón HM-20/P/20/ I N/mm2., y resto de zanja con arena, según norma de Compañía, sin incluir cables, incluso cama de arena, excavación y rellenado de zanja.</p>							
			Uds.	Largo	Ancho	Alto	Parcial	Subtotal	
Red baja tensión			1	105,000			105,000		
							105,000	105,000	
Total m							105,000	21,74	2.282,70
Total presupuesto parcial nº 2 Instalaciones :								5.188,55	

Presupuesto parcial nº 3 Pavimentos

Nº	Ud	Descripción	Medición			Precio	Importe	
3.1	M³	<p>Formación de subbase granular con grava 20/30 mm, y compactación al 95% del Proctor Modificado con medios mecánicos, en tongadas de 30 cm de espesor, hasta alcanzar una densidad seca no inferior al al 95% del Proctor Modificado de la máxima obtenida en el ensayo Proctor Modificado, realizado según UNE 103501 (ensayo no incluido en este precio), para mejora de las propiedades resistentes del terreno. Incluso carga, transporte y descarga a pie de tajo de los áridos a utilizar en los trabajos de relleno y humectación de los mismos.</p> <p>Incluye: Transporte y descarga del material a pie de tajo. Extendido del material en tongadas de espesor uniforme. Humectación o desecación de cada tongada. Compactación.</p> <p>Criterio de medición de proyecto: Volumen medido sobre los planos de perfiles transversales del Proyecto, que definen el movimiento de tierras a realizar en obra.</p> <p>Criterio de medición de obra: Se medirá, en perfil compactado, el volumen realmente ejecutado según especificaciones de Proyecto, sin incluir los incrementos por excesos de excavación no autorizados.</p>	Uds.	Superficie	Ancho	Alto	Parcial	Subtotal
			1	215,000		0,100	21,500	
							21,500	21,500
			Total m³			21,500	25,93	557,50
3.2	M	<p>Suministro y colocación de bordillo recto de granito Gris Mondariz, formado por piezas de 10x15 cm de sección, longitud libre entre 50 y 100 cm, aristas biseladas de 1x1 cm, caras vistas abujardadas y cantos tronzados, recibido con mortero M-5 de consistencia seca y posterior rejuntado de anchura máxima 1 cm con mortero de cemento M-5, para colocación en viales, sobre base de hormigón no estructural HNE-20/P/20 de 20 cm de espesor y ancho de 10 cm a cada lado del bordillo, vertido desde camión, extendido y vibrado con acabado maestreado, según pendientes del proyecto y colocado sobre explanada con índice CBR > 5 (California Bearing Ratio), no incluida en este precio. Incluso limpieza.</p> <p>Incluye: Replanteo de alineaciones y niveles. Vertido y extendido del hormigón en cama de apoyo. Colocación, recibido y nivelación de las piezas. Relleno de juntas con mortero de cemento.</p> <p>Criterio de medición de proyecto: Longitud medida según documentación gráfica de Proyecto.</p> <p>Criterio de medición de obra: Se medirá la longitud realmente ejecutada según especificaciones de Proyecto.</p>	Uds.	Largo	Ancho	Alto	Parcial	Subtotal
			1	31,000			31,000	
							31,000	31,000
			Total m			31,000	29,17	904,27
3.3	M²	<p>Formación de pavimento mediante colocación rígida, en exteriores, de adoquines de granito Gris Mondariz, de 20x10x8 cm, con acabado aserrado en todas las caras, aparejado a matajunta, sobre una capa de mortero de cemento M-5 de unos 3 cm de espesor, de consistencia dura, dejando juntas de dilatación de 20 mm en todo el espesor del adoquinado, como mínimo cada 5x5 m, que posteriormente se sellarán; dejando entre ellos una junta de separación entre 6 y 10 mm para su posterior relleno con mortero M-5 de consistencia blanda o fluida, realizado sobre firme compuesto por base rígida de hormigón en masa (HM-20/P/20/I) y malla (ME 20x20 Ø 5-5), de 15 cm de espesor, vertido desde camión con extendido y vibrado mecánico con extendedora, con acabado maestreado, ejecutada según pendientes del proyecto y colocado sobre explanada formada por el terreno natural adecuadamente compactado hasta alcanzar una capacidad portante mínima definida por su índice CBR (5 ≤ CBR < 10). Incluso p/p de roturas, cortes a realizar para ajustarlos a los bordes del confinamiento (no incluidos en este precio) y a las intrusiones existentes en el pavimento, remates y piezas especiales.</p> <p>Incluye: Replanteo de maestras y niveles. Preparación de la explanada. Extendido y compactación de la subbase. Ejecución de la base. Extendido y compactación de la base. Ejecución de la base. Extendido de la capa de mortero. Colocación de los adoquines. Relleno de juntas con mortero. Sellado de juntas de dilatación. Limpieza.</p> <p>Criterio de medición de proyecto: Superficie medida en proyección horizontal, según documentación gráfica de Proyecto. No se han tenido en cuenta los retaceos como factor de influencia para incrementar la medición, toda vez que en la descomposición se ha considerado el tanto por cien de roturas general.</p> <p>Criterio de medición de obra: Se medirá, en proyección horizontal, la superficie realmente ejecutada según especificaciones de Proyecto.</p>	Uds.	Superficie	Ancho	Alto	Parcial	Subtotal
			1	530,000			530,000	
							530,000	530,000
			Total m²			530,000	65,46	34.693,80

Presupuesto parcial nº 3 Pavimentos

Nº	Ud	Descripción	Medición	Precio	Importe				
3.4	M ²	<p>Formación de pavimento mediante colocación rígida, en exteriores, de adoquines de granito País, de 20x10x8 cm, con acabado aserrado en todas las caras, aparejado a matajunta, sobre una capa de mortero de cemento M-5 de unos 3 cm de espesor, de consistencia dura, dejando juntas de dilatación de 20 mm en todo el espesor del adoquinado, como mínimo cada 5x5 m, que posteriormente se sellarán; dejando entre ellos una junta de separación entre 6 y 10 mm para su posterior relleno con mortero M-5 de consistencia blanda o fluida, realizado sobre firme compuesto por base rígida de hormigón en masa (HM-20/P/20/I) y malla (ME 20x20 Ø 5-5), de 15 cm de espesor, vertido desde camión con extendido y vibrado mecánico con extendidora, con acabado maestreado, ejecutada según pendientes del proyecto y colocado sobre explanada formada por el terreno natural adecuadamente compactado hasta alcanzar una capacidad portante mínima definida por su índice CBR (5 ≤ CBR < 10). Incluso p/p de roturas, cortes a realizar para ajustarlos a los bordes del confinamiento (no incluidos en este precio) y a las intrusiones existentes en el pavimento, remates y piezas especiales.</p> <p>Incluye: Replanteo de maestras y niveles. Preparación de la explanada. Extendido y compactación de la subbase. Ejecución de la base. Extendido y compactación de la base. Ejecución de la base. Extendido de la capa de mortero. Colocación de los adoquines. Relleno de juntas con mortero. Sellado de juntas de dilatación. Limpieza.</p> <p>Criterio de medición de proyecto: Superficie medida en proyección horizontal, según documentación gráfica de Proyecto. No se han tenido en cuenta los retaceos como factor de influencia para incrementar la medición, toda vez que en la descomposición se ha considerado el tanto por cien de roturas general.</p> <p>Criterio de medición de obra: Se medirá, en proyección horizontal, la superficie realmente ejecutada según especificaciones de Proyecto.</p>							
			Uds.	Superficie	Ancho	Alto	Parcial	Subtotal	
	Zona Acera		1	215,000			215,000		
							215,000	215,000	
						Total m²	215,000	68,76	14.783,40
3.5	M ²	<p>Suministro y colocación de pavimento para uso exterior en calles comerciales de escasa actividad, de baldosas de piezas regulares de granito Silvestre, de 60x40x8 cm, acabado aserrado de la superficie vista, cantos aserrados, recibidas a golpe de maceta sobre capa de 2 cm de mortero de cemento M-10, disponiendo de juntas con ancho igual o superior a 1 mm, relleno de juntas con lechada de cemento 1/2 CEM II/B-P 32,5 R, coloreada con la misma tonalidad de las piezas, y realizado sobre firme formado por solera de hormigón en masa (HM-20/P/20/I) y malla (ME 20x20 Ø 5-5), de 15 cm de espesor, vertido desde camión con extendido y vibrado con acabado maestreado, ejecutada según pendientes del proyecto, y colocado sobre explanada formada por el terreno natural adecuadamente compactado hasta alcanzar una capacidad portante mínima definida por su índice CBR (5 ≤ CBR < 10). Incluso p/p de juntas de dilatación y juntas estructurales, cortes a realizar para ajustarlas a los bordes del confinamiento o a las intrusiones existentes en el pavimento, limpieza del pavimento y las juntas.</p> <p>Incluye: Replanteo de maestras y niveles. Vertido y compactación de la solera de hormigón. Extendido de la capa de mortero. Humectación de las piezas a colocar. Colocación individual, a pique de maceta, de las piezas. Formación de juntas y encuentros. Limpieza del pavimento y las juntas. Preparación de la lechada. Extendido de la lechada líquida para relleno de juntas. Limpieza final con agua, sin eliminar el material de rejuntado.</p> <p>Criterio de medición de proyecto: Superficie medida en proyección horizontal, según documentación gráfica de Proyecto. No se han tenido en cuenta los retaceos como factor de influencia para incrementar la medición, toda vez que en la descomposición se ha considerado el tanto por cien de roturas general.</p> <p>Criterio de medición de obra: Se medirá, en proyección horizontal, la superficie realmente ejecutada según especificaciones de Proyecto.</p>							
			Uds.	Superficie	Ancho	Alto	Parcial	Subtotal	
	Franja de separación de pavimentos		1	57,000			57,000		
							57,000	57,000	
						Total m²	57,000	100,47	5.726,79

Presupuesto parcial nº 3 Pavimentos

Nº	Ud	Descripción	Medición				Precio	Importe	
3.6	M	<p>Formación de canaleta prefabricada de PVC, de 500 mm de longitud, 130 mm de ancho y 64 mm de alto con rejilla de fundición, clase D-400 según UNE-EN 124 y UNE-EN 1433, de 500 mm de longitud y 130 mm de ancho, realizado sobre solera de hormigón en masa HM-25/B/20/I de 20 cm de espesor. Incluso p/p de sentadas con cuña de hormigón HM-25/B/20/I, piezas especiales, recibido, incluyendo el relleno del trasdós, incluso la excavación. Totalmente montado, conexionado a la red general de desagüe y probado.</p> <p>Incluye: Replanteo y trazado del sumidero. Eliminación de las tierras sueltas en el fondo previamente excavado. Vertido y compactación del hormigón en formación de solera. Montaje de los accesorios en la canaleta. Colocación del sumidero sobre la base de hormigón. Formación de la cuña de hormigón para la fijación de la canaleta.</p> <p>Criterio de medición de proyecto: Longitud medida en proyección horizontal, según documentación gráfica de Proyecto.</p> <p>Criterio de medición de obra: Se medirá, en proyección horizontal, la longitud realmente ejecutada según especificaciones de Proyecto.</p>							
			Uds.	Largo	Ancho	Alto	Parcial	Subtotal	
			1	6,900			6,900		
							6,900	6,900	
			Total m:				6,900	105,86	730,43
			Total presupuesto parcial nº 3 Pavimentos :						57.396,19

Presupuesto parcial nº 4 Jardinería

Nº	Ud	Descripción	Medición			Precio	Importe	
4.1	M³	<p>Suministro a granel de tierra vegetal cribada y extendida sobre el terreno, con medios manuales, en un radio máximo desde el lugar de descarga de hasta 100 m, para formar una capa de espesor uniforme de entre 10 y 25 cm. Incluso p/p de rasanteos y remates, recogida y carga a camión o contenedor de los componentes inadecuados, sobrantes y embalajes de los productos.</p> <p>Incluye: Extendido de la tierra. Rasanteos y remates. Carga a camión o contenedor de los restos.</p> <p>Criterio de medición de proyecto: Volumen a extender, según documentación gráfica de Proyecto.</p> <p>Criterio de medición de obra: Se medirá el volumen realmente ejecutado según especificaciones de Proyecto.</p>	Uds.	Superficie	Ancho	Alto	Parcial	Subtotal
	Zonas ajardinadas	1	45,000		0,250	11,250		
						11,250	11,250	
				Total m³	11,250	33,50	376,88	
4.2	M²	<p>Formación de césped por siembra de mezcla de semillas de lodium, agrostis, festuca y poa. Incluso p/p de preparación del terreno, aporte de tierras y primer riego.</p> <p>Incluye: Preparación del terreno y abonado de fondo. Rastrillado y retirada de todo material de tamaño superior a 2 cm. Distribución de semillas. Tapado con mantillo. Primer riego.</p> <p>Criterio de medición de proyecto: Superficie medida en proyección horizontal, según documentación gráfica de Proyecto.</p> <p>Criterio de medición de obra: Se medirá, en proyección horizontal, la superficie realmente ejecutada según especificaciones de Proyecto.</p>	Uds.	Largo	Ancho	Alto	Parcial	Subtotal
	Zonas ajardinadas	1	30,000			30,000		
						30,000	30,000	
				Total m²	30,000	9,82	294,60	
4.3	Ud	<p>Plantación de árbol de 14 a 25 cm de perímetro de tronco a 1 m del suelo, suministrado en contenedor, en hoyo de 100x100x60 cm realizado con medios manuales en terreno de tránsito, con aporte de un 25% de tierra vegetal cribada y fertilizada. Incluso retirada y carga a camión de las tierras sobrantes.</p> <p>Incluye: Replanteo. Apertura de hoyo con medios manuales. Retirada y acopio de las tierras excavadas. Preparación del fondo del hoyo. Presentación del árbol. Relleno del hoyo con tierra seleccionada de la propia excavación y tierra vegetal cribada y fertilizada. Apisonado moderado. Formación de alcorque. Primer riego. Retirada y carga a camión de las tierras sobrantes.</p> <p>Criterio de medición de proyecto: Número de unidades previstas, según documentación gráfica de Proyecto.</p> <p>Criterio de medición de obra: Se medirá el número de unidades realmente ejecutadas según especificaciones de Proyecto.</p>	Uds.	Largo	Ancho	Alto	Parcial	Subtotal
		4				4,000		
						4,000	4,000	
				Total Ud	4,000	17,49	69,96	
4.4	Ud	<p>Suministro de Arce americano (Acer negundo) de 14 a 18 cm de diámetro de tronco, suministrado en contenedor estándar de 60 l. Incluso transporte y descarga a pie de hoyo de plantación.</p> <p>Incluye: Transporte y descarga a pie de hoyo de plantación.</p> <p>Criterio de medición de proyecto: Número de unidades previstas, según documentación gráfica de Proyecto.</p> <p>Criterio de medición de obra: Se medirá el número de unidades realmente suministradas según especificaciones de Proyecto.</p>	Uds.	Largo	Ancho	Alto	Parcial	Subtotal
		2				2,000		
						2,000	2,000	
				Total Ud	2,000	46,73	93,46	

Presupuesto parcial nº 4 Jardinería

Nº	Ud	Descripción	Medición	Precio	Importe			
4.5	Ud	<p>Suministro de Árbol de ámbar (Liquidambar styraciflua 'Slender silhouette') de 12 a 14 cm de diámetro de tronco, suministrado en contenedor estándar de 30 l. Incluso transporte y descarga a pie de hoyo de plantación. Incluye: Transporte y descarga a pie de hoyo de plantación. Criterio de medición de proyecto: Número de unidades previstas, según documentación gráfica de Proyecto. Criterio de medición de obra: Se medirá el número de unidades realmente suministradas según especificaciones de Proyecto.</p>						
			Uds.	Largo	Ancho	Alto	Parcial	Subtotal
			2				2,000	
							2,000	2,000
			Total Ud		2,000		117,17	234,34
			Total presupuesto parcial nº 4 Jardinería :					1.069,24

Presupuesto parcial nº 5 Gestión de residuos

Nº	Ud	Descripción	Medición			Precio	Importe	
5.1	M³	<p>Transporte de tierras con camión de los productos procedentes de la excavación de cualquier tipo de terreno a vertedero específico, instalación de tratamiento de residuos de construcción y demolición externa a la obra o centro de valorización o eliminación de residuos, situado a una distancia no limitada, considerando el tiempo de espera para la carga a máquina en obra, ida, descarga, vuelta y coste del vertido. Sin incluir la carga en obra.</p> <p>Incluye: Transporte de tierras a vertedero específico, instalación de tratamiento de residuos de construcción y demolición externa a la obra o centro de valorización o eliminación de residuos, con protección de las mismas mediante su cubrición con lonas o toldos.</p> <p>Criterio de medición de proyecto: Volumen medido sobre las secciones teóricas de las excavaciones, incrementadas cada una de ellas por su correspondiente coeficiente de esponjamiento, de acuerdo con el tipo de terreno considerado.</p> <p>Criterio de medición de obra: Se medirá, incluyendo el esponjamiento, el volumen de tierras realmente transportado según especificaciones de Proyecto.</p>	Uds.	Largo	Ancho	Alto	Parcial	Subtotal
		Zona tierra	1	270,000		0,300	81,000	
		Zanja instalaciones	1	105,000	1,000	0,600	63,000	
							144,000	144,000
		Total m³					144,000	5,89
								848,16
5.2	M³	<p>Transporte con camión de residuos inertes de ladrillos, tejas y materiales cerámicos, producidos en obras de construcción y/o demolición, a vertedero específico, instalación de tratamiento de residuos de construcción y demolición externa a la obra o centro de valorización o eliminación de residuos, situado a 10 km de distancia, considerando el tiempo de espera para la carga a máquina en obra, ida, descarga y vuelta. Incluso coste del vertido.</p> <p>Criterio de medición de proyecto: Volumen teórico, estimado a partir del peso y la densidad aparente de los diferentes materiales que componen los residuos, según documentación gráfica de Proyecto.</p> <p>Criterio de medición de obra: Se medirá, incluyendo el esponjamiento, el volumen de residuos realmente transportado según especificaciones de Proyecto.</p>	Uds.	Largo	Ancho	Alto	Parcial	Subtotal
		Zona asfaltada	1	600,000		0,200	120,000	
			0,1	600,000		0,200	12,000	
							132,000	132,000
		Total m³					132,000	3,03
								399,96
Total presupuesto parcial nº 5 Gestión de residuos :								1.248,12

Presupuesto parcial nº 6 Seguridad y Salud

Nº	Ud	Descripción	Medición	Precio	Importe			
6.1	Ud	Conjunto de equipos de protección individual, necesarios para el cumplimiento de la normativa vigente en materia de Seguridad y Salud en el Trabajo. Incluso mantenimiento en condiciones seguras durante todo el periodo de tiempo que se requiera, reparación o reposición y transporte hasta el lugar de almacenaje o retirada a contenedor. Criterio de medición de proyecto: Número de unidades previstas, según Estudio o Estudio Básico de Seguridad y Salud.						
			Uds.	Largo	Ancho	Alto	Parcial	Subtotal
			1				1,000	
							1,000	1,000
			Total Ud		1,000	216,16		216,16
			Total presupuesto parcial nº 6 Seguridad y Salud :					216,16

Resumen de presupuesto

Capítulo	Importe (€)
1 Actuaciones previas	15.106,76
2 Instalaciones	5.188,55
3 Pavimentos	57.396,19
4 Jardinería	1.069,24
5 Gestión de residuos	1.248,12
6 Seguridad y Salud	216,16
Presupuesto de ejecución material (PEM)	80.225,02
13% de gastos generales	10.429,25
6% de beneficio industrial	4.813,50
Presupuesto de ejecución por contrata (PEC = PEM + GG + BI)	95.467,77
21% IVA	20.048,23
Presupuesto de ejecución por contrata con IVA (PEC = PEM + GG + BI + IVA)	115.516,00

Asciende el presupuesto de ejecución por contrata con IVA a la expresada cantidad de CIENTO QUINCE MIL QUINIENTOS DIECISEIS EUROS.

06. PLANOS

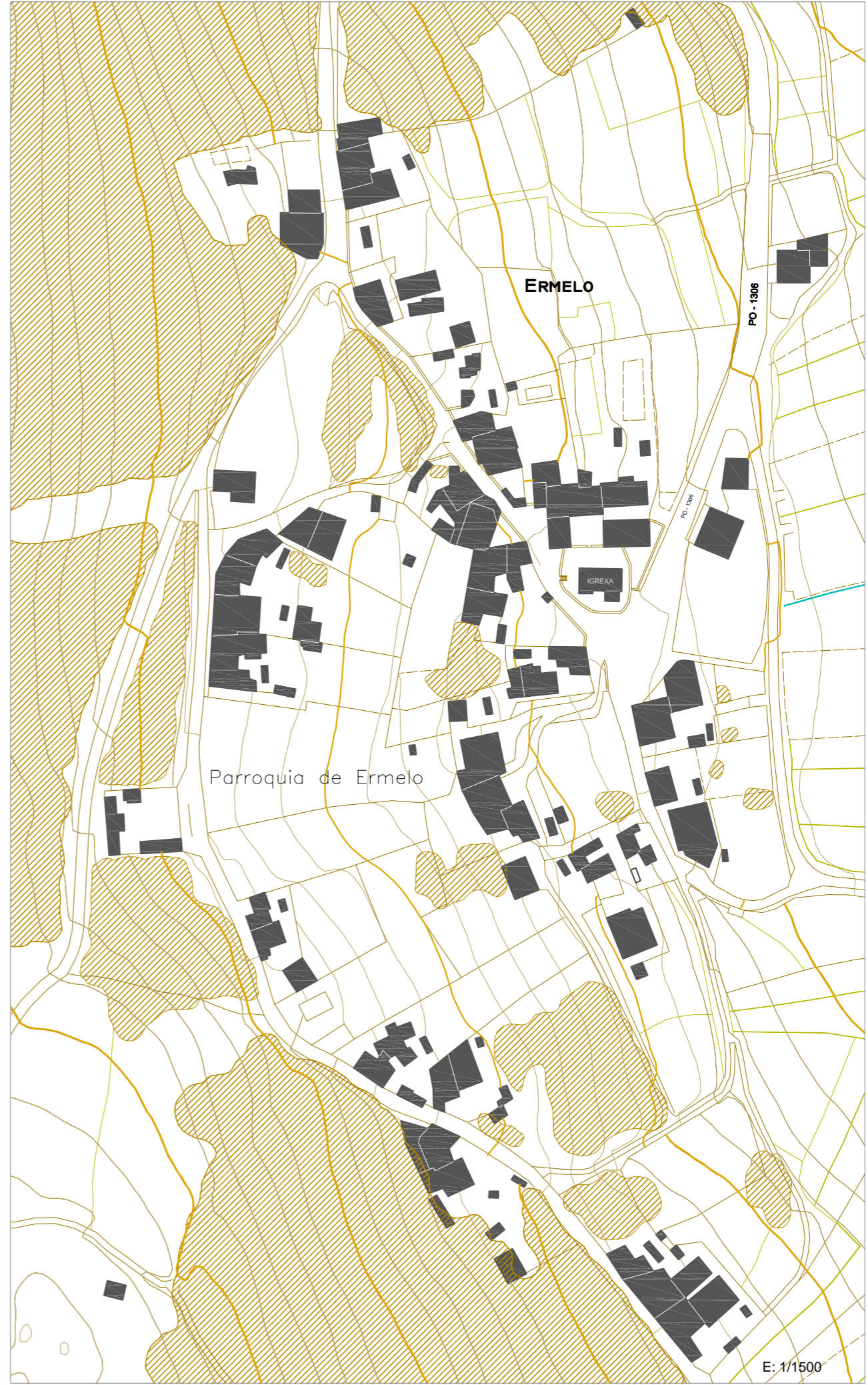
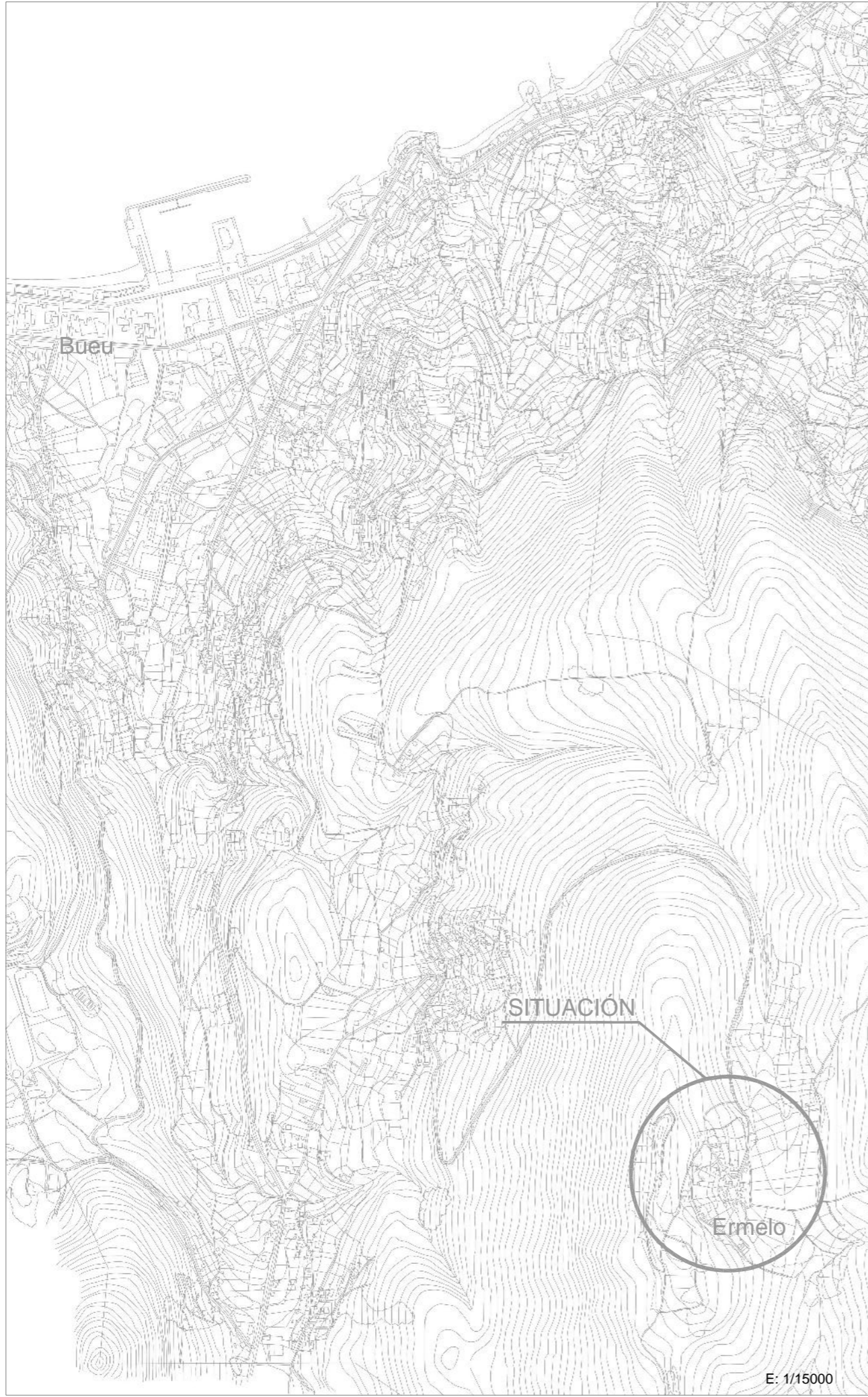

FASE I DO PROXECTO DE REXENERACIÓN DO ENTORNO DA IGREXA DE ERMELO

MAIO 2015
1/1500

Plano:
SITUACIÓN

Promotor:
CONCELLO DE BUEU

Arquitecto Técnico Municipal:
ALFREDO DE LA CAMPA FERVENZA

Nº:
01





ENLOUSADO EXISTENTE
A TRASLADAR
A ZONA DE AMORTECEMENTO



SIMBOLOXÍA	
	PAVIMENTO DE LOUSAS A RECUPERAR
	ZONA DE AMORTECEMENTO CESPED
	PAVIMENTO DE LOUSAS DE GRANITO
	PAVIMENTO DE ADOQUIN DE GRANITO GRIS
	PAVIMENTO DE ADOQUIN DE GRANITO PAÍS

FASE I DO PROXECTO DE REXENERACIÓN DO ENTORNO DA IGREXA DE ERMELO

MAIO 2015
1/400

Plano:
PLANTA XERAL

Nº:
02

Promotor:
CONCELLO DE BUEU

Arquitecto Técnico Municipal:
ALFREDO DE LA CAMPA FERVENZA





FASE I DO PROXECTO DE REXENERACIÓN DO ENTORNO DA IGREXA DE ERMELO

MAIO 2015
1/250

Plano:
PLANTA XERAL. COTAS.

Promotor:
CONCELLO DE BUEU

Arquitecto Técnico Municipal:
ALFREDO DE LA CAMPA FERVENZA

Nº:
03



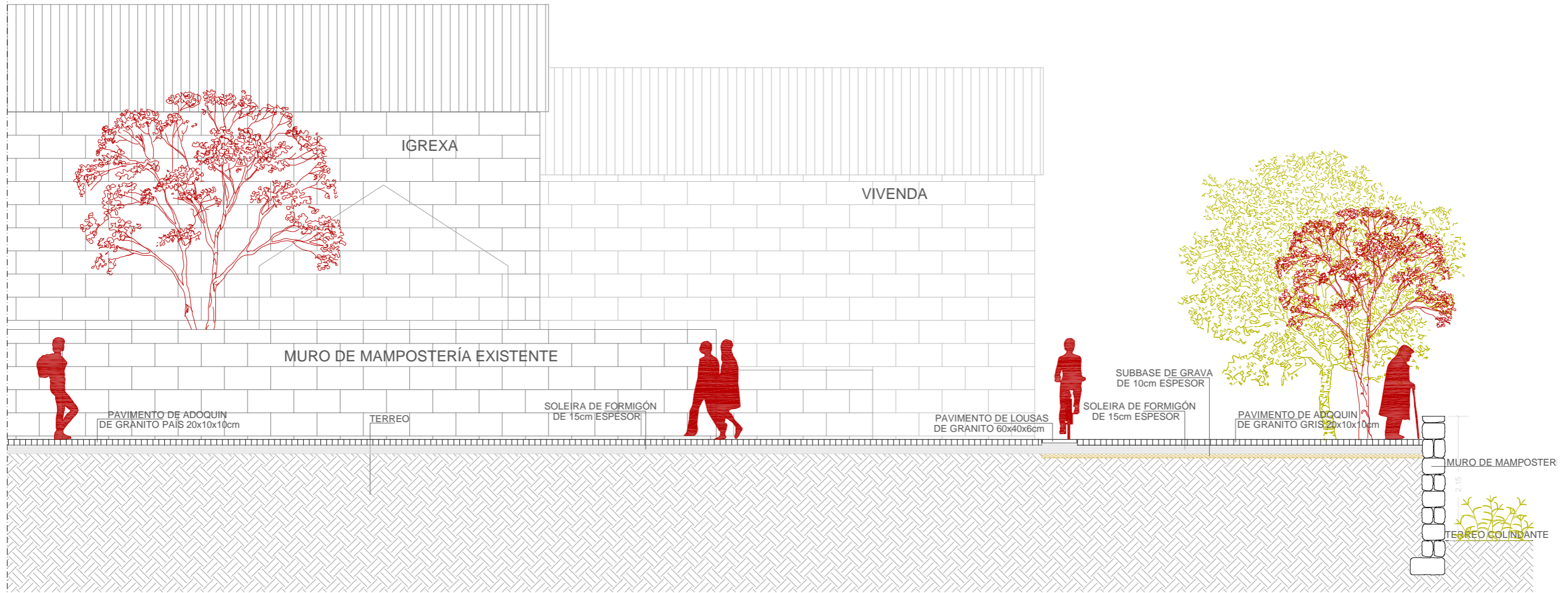

SECCIÓN A-A'

FASE I DO PROXECTO DE REXENERACIÓN DO ENTORNO DA IGREXA DE ERMELO

MAIO 2015
1/400

Promotor:
CONCELLO DE BUEU

Plano:
SECCIÓN

Arquitecto Técnico Municipal:
ALFREDO DE LA CAMPA FERVENZA

Nº:
04



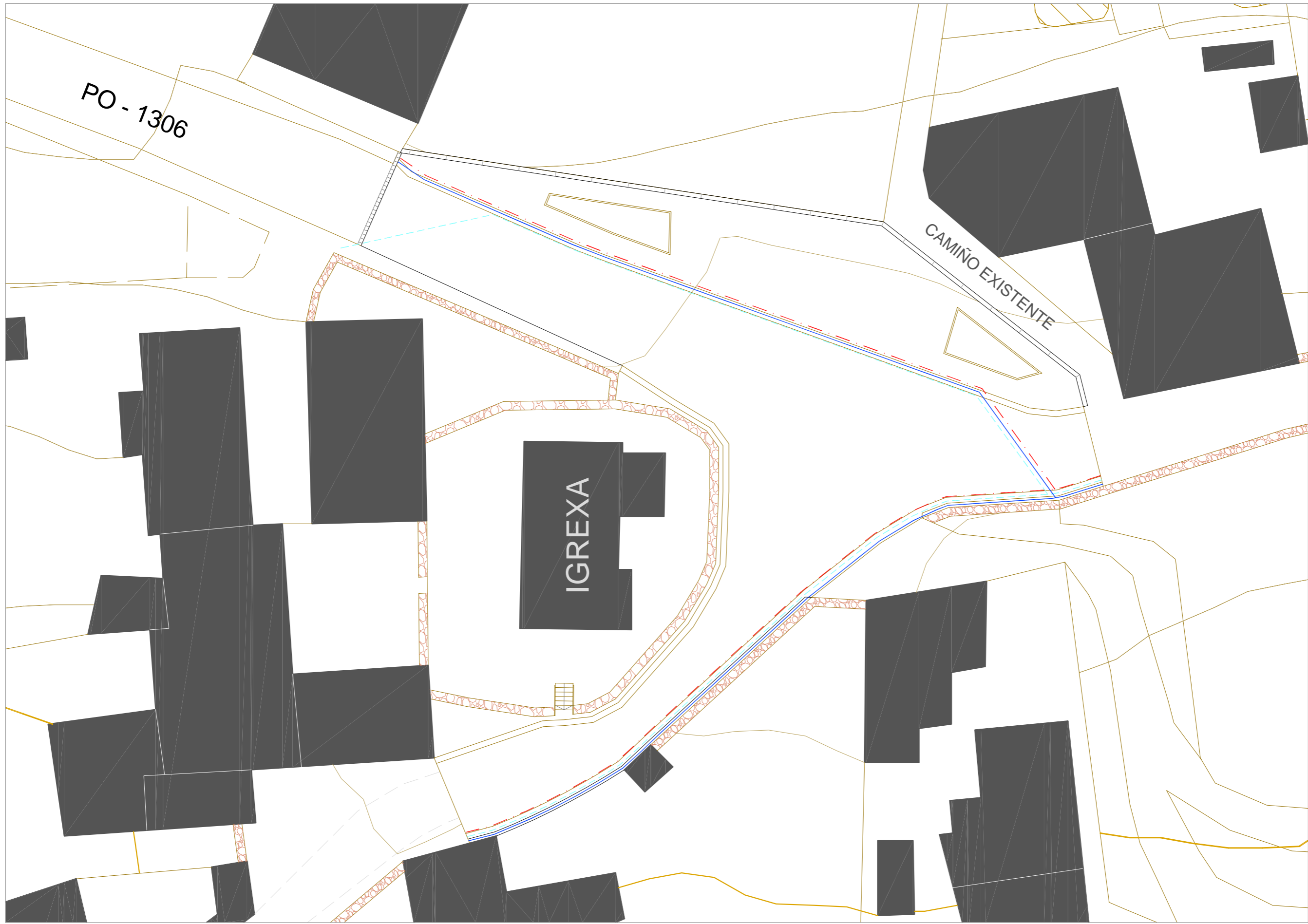

- - - CANALIZACIÓN REDE TELEFONÍA
- CANALIZACIÓN REDE ELÉCTRICA
- - - CANALIZACIÓN REDE ALUMBRADO
- CANALETA DE FUNDICIÓN 30cm

CANALIZACIÓNS PARA INSTALACIÓNS.

E: 1/250

FASE I DO PROXECTO DE REXENERACIÓN DO ENTORNO DA IGREXA DE ERMELO

MAIO 2015
1/250

Plano:
CANALIZACIÓNS PARA INSTALACIÓNS.

Nº:
05

Promotor:
CONCELLO DE BUEU

Arquitecto Técnico Municipal:
ALFREDO DE LA CAMPA FERVENZA



TAPAS TIPO DE REXISTRO REENCHIBLES EN ACEIRO GALVANIZADO C250
SIN ESCALA

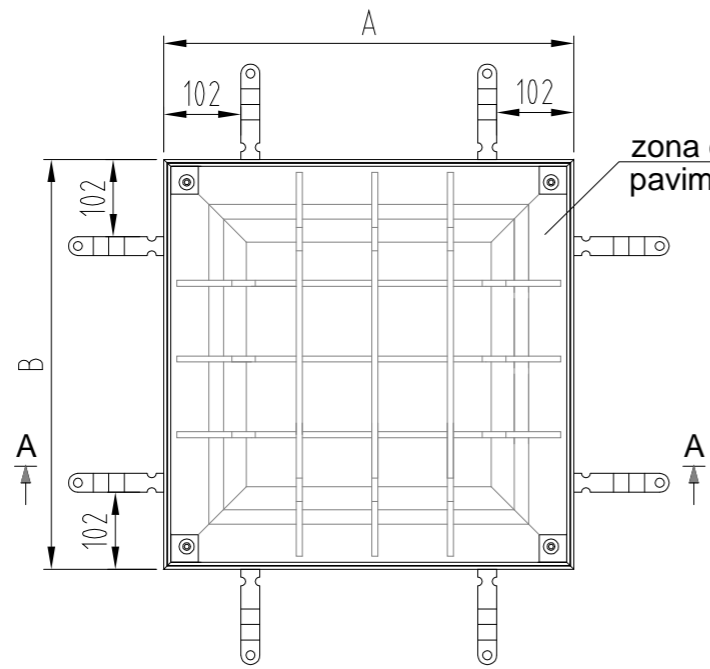
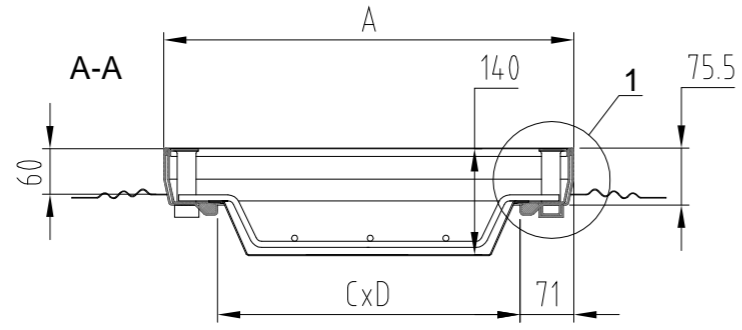

DETALLE 1

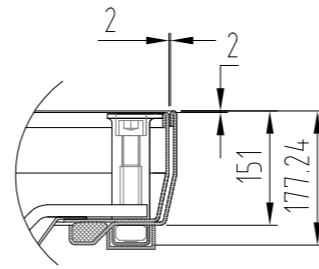

DETALLES TIPO PARA CANALIZACIONES DE INSTALACIONES
E:1/100

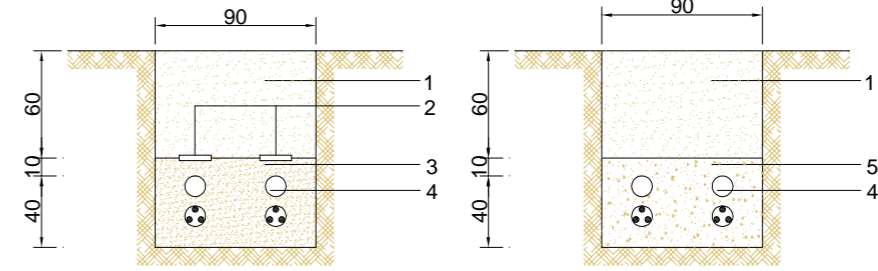

Normal

Con Protección

LENDAS

- 1 - RECHEO COMPACTO
- 2 - LADRILLO OU CINTA DE SEÑALIZACIÓN.
- 3 - AREA OU TERRA CRIBADA
- 4 - TUBO DE PVC.
- 5 - HORMIGÓN HM-20



FASE I DO PROXECTO DE REXENERACIÓN DO ENTORNO DA IGREXA DE ERMELO

MAIO 2015
SIN ESCALA

Plano:
INFOGRAFÍAS

Promotor:
CONCELLO DE BUEU

Arquitecto Técnico Municipal:
ALFREDO DE LA CAMPA FERVENZA

Nº:
07

